

IKA

designed for scientists

RU



КАТАЛОГ ПРОДУКЦИИ 2025



ИКА – ВАШ НАДЕЖНЫЙ ПАРТНЕР В ЛАБОРАТОРИИ

/// Поднимите Ваши исследования на новый уровень

Добро пожаловать в мир ИКА, где надежность сочетается с инновациями. Компания ИКА — производитель лабораторных и аналитических приборов высочайшего качества. Мы - Ваш надежный партнер в области научных исследований.

Но наша ответственность не ограничивается производством высококачественной продукции. ИКА идет намного дальше, предлагая широкий спектр услуг по всему миру, в том числе ремонт, техническое обслуживание, монтаж в месте эксплуатации, калибровку, технологическую поддержку и модификацию наших устройств.

Хотите еще быстрее получать информацию об инновациях и новинках для Вашей лаборатории? Тогда подпишитесь на нашу рассылку по адресу www.ika.de/newsletter.



Оставайтесь в курсе событий:

www.ika.com/newsletter

ТЕХНОЛОГИЯ БИОПРОЦЕССОВ 10 Биореакторы

Электрохимия 18 ElectraSyn 2.0 24 Система скрининга

Химия потока 26 FLOW System

Перемешивание 28 IKA TWISTER 32 Магнитные мешалки 44 Верхнеприводные мешалки
56 Термовстряхиватели 60 Встряхиватели

Измельчение 72 Диспергаторы 80 Мельницы 86 Одноразовые измельчительные системы / диагностика in-vitro

Измерение вязкости 92 Мешалка с функцией измерения 94 Вискозиметры

Вакуумные технологии 102 Вакуумные насосы 105 Регуляторы вакуума

Нагрев, Охлаждение & Термостатирование 106 Контроль температуры (Термостаты)
116 Сухие нагревательные блоки 119 Нагревательные плитки 120 Масляные бани

Камеры закалки 122 Инкубатор / Инкубатор-шейкеры 124 Сушильные шкафы

Сепарирование 126 Ротационные испарители 132 Центрифуги

Работа с жидкостями 134 Пипетки

Реакторные системы 140 Реакторы для синтеза 144 Реакторы для высокой вязкости

Программное обеспечение 150 labworldsoft® 6 151 CalWin 6040

Калориметрия 152 Калориметры 155 Системы для разложения

Принадлежности 160 Механические и электронные принадлежности

Комплексные решения 162 Комплекты

ИКА ПО ВСЕМУ МИРУ 178 Контакты

/// УСЛУГИ ПО КАЛИБРОВКЕ

Обеспечение качества и воспроизводимости: по запросу мы можем откалибровать Ваши лабораторные и аналитические приборы и задокументировать измерения и эталонные значения в специально определенных условиях.

Если Вы хотите, чтобы Ваше лабораторное или аналитическое устройство (например, ROTAVISC) калибровалось регулярно, Вы можете воспользоваться нашим комбинированным соглашением о калибровке и техническом обслуживании. По запросу мы предоставим Вам коммерческое предложение на регулярное или разовое тестирование, адаптированное к Вашим индивидуальным требованиям.

Сертификаты заводской калибровки (калибровка по ISO)

Вы получите сертификат заводской калибровки в соответствии с DIN EN ISO 9001 для Вашего нового лабораторного и аналитического прибора ИКА. Калибровка будет выполнена нашим сервисным отделом перед поставкой или на Вашем объекте. Сертификат включает до двух параметров калибровки в двух контрольных точках в качестве подтверждения основной функции прибора. Типичными параметрами калибровки для устройств ИКА являются температура и скорость.

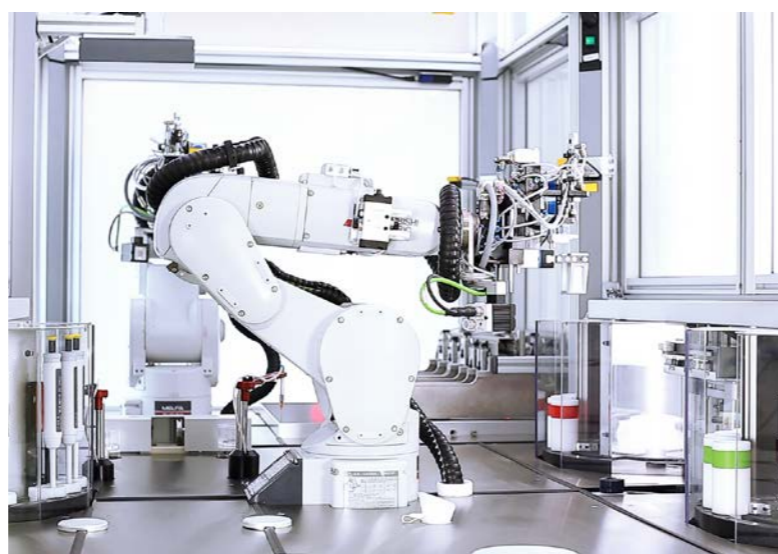

Общие сертификаты (2.1, 2.2 или 3.1)

Для принадлежностей при необходимости могут быть оформлены сертификаты на поверхность (согласно 3.1) или сертификаты на материал (согласно 2.2 или 2.1) (при необходимости с дополнительными усилиями и затратами).

Обратите внимание, что сертификаты приемочных испытаний согласно DIN EN 10204 - 3.1 должны заказываться вместе с соответствующими устройствами или принадлежностями. В большинстве случаев их выдача после поставки невозможна. Это также относится к сертификатам FDA или GMP, которые требуются для некоторых наших изделий и принадлежностей. Пожалуйста, свяжитесь с нами по этому вопросу до оформления заказа. Мы проверим, имеются ли необходимые сертификаты для Вашего заказа.



/// КВАЛИФИКАЦИЯ НОВЫХ УСТРОЙСТВ

Для Вашего применения очень важно, чтобы используемое лабораторное оборудование соответствовало Вашим техническим требованиям! В ИКА мы доказываем, что это так. В ходе квалификации мы используем сертификаты визуальных, безопасных и функциональных испытаний.

Документы для квалификации

Комплект документов содержит все необходимое для проведения внутренней квалификации:

- › Декларация соответствия ЕС
- › Заводской сертификат (2.1)
- › Сертификат заводской калибровки в соответствии с DIN EN ISO 9001
- › Заводской сертификат на приборы или принадлежности
- › Сертификаты на материалы (при наличии)

Эти документы являются дополнением к заводским сертификатам калибровки и поверки и выдаются в зависимости от конкретной продукции перед поставкой.

Документы IQ/OQ

С помощью этих документов мы предлагаем помощь в валидации отдельных устройств или целых комплексных решений ИКА в соответствии с требованиями заказчика.

Документы по конкретной продукции составляются индивидуально в соответствии с Вашими требованиями. Эти документы содержат подробное описание квалификационных требований к установке (IQ) и эксплуатации (OQ).

Если Вы эксплуатируете различные устройства в качестве функциональной единицы, мы окажем Вам поддержку по всем вопросам, связанным с применением, и подготовим индивидуальную документацию по приемке.

Выполнение квалификации (IQ/OQ)

Мы также вводим для Вас в эксплуатацию Ваши новые лабораторные приборы и проверяем их лично, используя документы IQ/OQ. Таким образом, мы гарантируем, что оно соответствует Вашим конкретным требованиям. Для этого мы разрабатываем для Вас индивидуальный план валидации. На месте мы доказываем, что Ваше лабораторное устройство делает именно то, что должно делать.

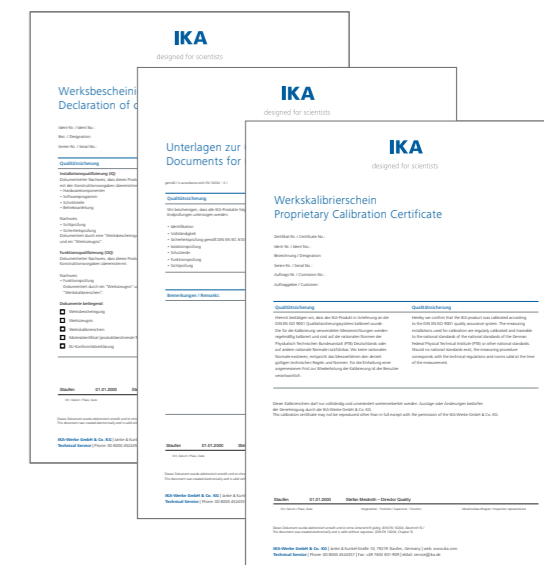

/// СОВЕТЫ ПО ПРИМЕНЕНИЮ

Вы можете самостоятельно протестировать все лабораторное оборудование в прикладном центре ИКА. Наши специалисты проанализируют Ваши образцы и вместе с Вами выберут способы оптимизации для Вашей области применения. В нашем центре по практическому применению площадью 400 м² представлено новейшее лабораторное оборудование.

Испытание оборудования

Сотрудники центра по применению окажут всю необходимую поддержку при тестировании оборудования и процессов с учетом индивидуальных требований.

Анализ образцов и рекомендации по применению

Также мы готовы в течение двух рабочих дней обработать предоставленные образцы и подготовить отчет о результатах с рекомендациями по применению.

Центр индивидуальных заказов

Если Вы не можете найти то, что Вам требуется, обратитесь в Центр индивидуальных заказов ИКА. Наши сотрудники проверят возможность выполнения Ваших требований к продуктам с использованием индивидуально подобранных решений. Для получения дополнительной информации и примеров реализованных запросов на модификацию оборудования обратитесь по адресу sales@ika.de.

myIKA: еще больше сервиса

Только после покупки прибора становится очевидной истинная ценность обещания качества. С помощью раздела "myIKA" мы поддерживаем Вас и Ваше высокотехнологичное решение, что бы ни случилось. Мы оптимизируем и без того долгий срок службы Вашего прибора и поддерживаем Вашу ежедневную лабораторную работу. Кроме того, myIKA поможет Вам быстрее и проще связаться с нужным Вам сервисом и откроет для Вас дополнительные бесплатные предложения. И это только начало. Мы работаем над тем, чтобы постоянно корректировать myIKA в соответствии с Вашими требованиями.

ПЕРВОКЛАССНОЕ КАЧЕСТВО, ДОЛГИЙ СРОК СЛУЖБЫ, ИНДИВИДУАЛЬНАЯ ПОДДЕРЖКА

- › Все услуги в одном месте.
- › Быстрое управление устройством, например, регистрация, продление гарантии или обновление программного обеспечения.
- › Эксклюзивные дополнительные услуги, такие как калибровка и испытание под давлением.
- › Продление срока службы продукта за счет привлекательных услуг по техническому обслуживанию и ремонту.



/// ОБСЛУЖИВАНИЕ ПО ВСЕМУ МИРУ

Ваше решение использовать продукцию ИКА — это также решение воспользоваться первоклассным техническим обслуживанием, предоставляемым компанией ИКА в Вашем регионе. Наши специалисты, работающие по всему миру, готовы ответить на любые вопросы по обслуживанию оборудования. Запасные части для лабораторного оборудования ИКА будут гарантированно доступны в течение 10 лет.

У Вас есть вопросы? Просто обратитесь в нашу сервисную службу:
00 8000 4524357 (00 8000 IKAHELP)

Гарантия ИКА

Компания ИКА предлагает бесплатное продление гарантии, если Вы регистрируете свой продукт на сайте www.ika.com/register в течение 90 дней после его приобретения. Как правило, мы предлагаем дополнительное обслуживание в течение одного года (2 + 1). Для некоторых видов оборудования мы предлагаем продление гарантии на несколько лет:

- › Ротационные испарители и шейкер инкубаторы KS 4000: продление гарантии на три года (2 + 3).
- › Вискозиметры, ElectraSyn 2.0, RCT digital, C-MAG HS 7 control и приборы серии MICROSTAR и MINISTAR: продление на целых восемь лет (2 + 8).
- › Для калориметров: гарантия на один год плюс дополнительный год после регистрации (1 + 1).

Для бесплатного продления гарантии достаточно несколько раз щелкнуть кнопкой мыши на сайте www.ika.com/register.



Демонстрация в режиме виртуальной реальности

Наши учебные курсы в режиме виртуальной реальности помогут Вам повысить производительность, уменьшить командировочные расходы и ознакомиться с нашими продуктами на недостижимом ранее уровне! Вы можете без ограничений выбирать различные виды применения и встречаться с нашими специалистами для удаленного обсуждения Ваших вопросов непосредственно в виртуальной среде.



Запланируйте сеанс прямо сейчас:
www.ika.com/vr-demo



/// ЛАБОРАТОРНОЕ ОБОРУДОВАНИЕ, ОТМЕЧЕННОЕ НАГРАДАМИ

Постоянная инновационная сила, качество дизайна, глобальное чувство ответственности или региональная приверженность - компания IKA снова и снова получает награды за выдающиеся результаты. Предпринимательская смелость, динамичные процессы и готовность к общению - вот причины этих успехов. И они показывают нам, что приверженность и настойчивость всегда окупаются!



Награда Red Dot Award 2024 за наши новые мини-диспергаторы

Наряду с функциональностью приборов, дизайн всегда играет важную роль в компании IKA. Наши лабораторные приборы регулярно получают награды за эстетичный и эргономичный дизайн. Как раз к моменту выхода на рынок наши новые высокопроизводительные мини-диспергаторы были объявлены победителями очередной премии Red Dot Design Award. Модели T 18 mini digital и T 25 mini control из семейства IKA ULTRA-TURRAX® получили награду в категории "Промышленное оборудование, техника и автоматизация". Это еще раз показывает, насколько наши устройства впечатляют своим дизайном и управлением. Члены жюри высоко оценили "консервативный язык дизайна, который легко вписывается в любую лабораторную среду". Новые мини-диспергаторы также вписываются в любую лабораторию благодаря тому, что они на 40 % меньше и намного легче аналогичных устройств.

Инновации в новых областях бизнеса

Две новые сферы деятельности подчеркивают инновационный потенциал IKA: EV Battery Solutions и BioProcessing Solutions, которые предлагают специализированные решения, помогающие будущим отраслям промышленности достичь своих целей. В области EV Battery Solutions мы поддерживаем производителей материалов и аккумуляторных элементов, внося значительный вклад в достижение этой трансформации. В области решений для биопереработки мы способствуем достижению высоких результатов в биотехнологиях. Оба направления опираются на проверенные компетенции IKA, которые высоко ценятся нашими клиентами, особенно в области технологий перемешивания.



Лидер мирового рынка - и в 2025 году



Наши превосходные инновационные возможности также широко признаны: исследования Университета Санкт-Галлена (Швейцария) из года в год выводят компанию IKA в число лидеров мирового рынка. В 2025 году мы снова с гордостью будем отмечены соответствующим знаком WirtschaftsWoche, уже пятый год подряд.

С 2012 года мы официально входим в число самых инновационных компаний Германии, что было отмечено группой экспертов TOP 100 и наставником Рангой Йогешваром. В 2015 году IKA даже поднялась на 2-е место в классе компаний с числом сотрудников более 250 человек. Благодаря ElectraSyn 2.0, нашему новаторскому продукту в области электрохимии, IKA также была номинирована на премию за инновации на выставке ACHEMA 2018 во Франкфурте-на-Майне.

Естественная устойчивость

Наши инновационные решения всегда направлены на повышение устойчивости. С 2023 года мы сертифицированы TÜV Süd в соответствии с DIN ISO 14001:2015. Мы также получили положительную оценку от компании EcoVadis. Кроме того, благодаря нашей системе экологического менеджмента мы постоянно работаем над достижением следующих экологических целей. Экологически безопасная упаковка, длительный жизненный цикл продукции, постоянная разработка и перепланировка проектов с улучшенной энергоэффективностью, использование более экологичных охлаждающих жидкостей - вот лишь несколько примеров наших действий в области устойчивого развития.



Предпринимательская ответственность

Федеральная земля Баден-Вюртемберг вновь номинировала IKA в 2023 году как социально ответственную компанию в категории среднего бизнеса за ее социальные инициативы (премия Lea для средних предприятий). Эту престижную номинацию получили только пять компаний из многочисленных претендентов. В 2013 году IKA была удостоена первого места за выдающийся вклад в гуманитарный проект HANDS FOR CHILDREN. В том же году Фонд Оскара Патцельта удостоил IKA награды Großer Preis des Mittelstandes для среднего бизнеса: компания заняла первое место на конкурсе федеральной земли Баден-Вюртемберг в категории «Промышленность».



Пришло время для новых эргономичных и эффективных решений в лабораториях биологических наук. Более разумный способ работы, который остается приятным даже при высоких нагрузках. Именно поэтому компания IKA объединила более чем вековую историю своих ключевых компетенций в новом поколении биореакторов. С помощью этой инновации мы устанавливаем новые стандарты в области перемешивания, температурного контроля, автоматизации, безопасности и дизайна.

ИССЛЕДОВАНИЕ СРЕДЫ ОБИТАНИЯ

/// Эргономичный биореактор



▶ Смотреть видео о HABIATAT



HABIATAT Research - первый лабораторный биореактор с двигателем, размер которого соответствует объему. Простое управление и короткое время обучения делают его удобным для пользователя. Первый биореактор с подставкой для крышки обеспечивает эргономичную работу и порядок в лаборатории. В сочетании с термостатом он служит в качестве ферментера, а при добавлении световых панелей - в качестве фотобиореактора.

ПОДСТАВКА ДЛЯ КРЫШКИ

Подставка для крышки упрощает подготовку к эксперименту, избавляя от необходимости опускать крышку. Мотор и датчики надежно закреплены на подставке, что обеспечивает легкий доступ ко всем соединениям и защиту датчиков. Кроме того, вся установка аккуратно помещается в автоклав.

ХАОТИЧНОЕ ПЕРЕМЕШИВАНИЕ

Помимо привычных режимов управления мешалкой, HABIATAT оснащен инновационным режимом Chaotic Mode. Этот режим использует математические принципы хаотично-динамических систем, что позволяет

получить более однородную смесь. Вы также можете выбрать одну из трех различных геометрий мешалок: 6-лопастную дисковую, 3-лопастную сегментную и поверхностную.

ИНДИВИДУАЛЬНАЯ ОБРАБОТКА PID

В нашем биореакторе Вы, как администратор, имеете полный контроль над управлением регуляторами PID, что обеспечивает большую гибкость при масштабировании процессов роста. Кроме того, если Вы измените значения температуры, программное обеспечение смоделирует последствия, чтобы обеспечить Вашу безопасность.

УДОБНОЕ, НО МОЩНОЕ ПРОГРАММНОЕ ОБЕСПЕЧЕНИЕ

Наше управляющее программное обеспечение имеет интуитивно понятный интерфейс для легкой настройки и полностью автоматизированного управления ключевыми переменными, оптимизирующими Ваши биопроцессы.

ПЕРЕДОВЫЕ ДАТЧИКИ

Оснащенный стандартными современными датчиками температуры, pH, растворенного кислорода (DO), уровня и пены, наш биореактор обеспечивает точный мониторинг и контроль. Кроме того, мы предлагаем широчайший выбор новейших датчиков, таких как датчики CO₂, мутности, жизнеспособной клеточной массы и отходящих газов, для удовлетворения Ваших индивидуальных потребностей в управлении технологическим процессом.

КРОСС-ПЛАТФОРМЕННАЯ ИНТЕГРАЦИЯ

HABIATAT поддерживает кросс-платформенную интеграцию с OPC UA для систем SCADA, а также предлагает интерфейсы USB, Ethernet и RS-232 для подключения данных. Свободные отверстия в крышке позволяют добавлять специализированные компоненты, повышая универсальность.

ПОЛНОЕ ОБСЛУЖИВАНИЕ 24/7

Наша приверженность высокому уровню обслуживания гарантирует, что Вы получите всестороннюю поддержку на каждом этапе. От первичной консультации до установки, устранения неполадок и текущего обслуживания - наша команда готова предоставить квалифицированную помощь и решения, отвечающие Вашим потребностям.

HABIATAT cell

Идент. No. 0010007533

HABIATAT ferment

Идент. No. 0010007543

HABIATAT cell cct

Идент. No. 0010007573

HABIATAT ferment cct

Идент. No. 0010007585

HABIATAT photo cell

Идент. No. 0010007553

HABIATAT photo ferment

Идент. No. 0010007563

HABIATAT photo cell cct

Идент. No. 0010007595

HABIATAT photo ferment cct

Идент. No. 0010007605



ТЕХНИЧЕСКИЕ ДАННЫЕ	HABIATAT CELL / CCT HABIATAT PHOTO CELL / CCT	HABIATAT FERMENT / CCT HABIATAT PHOTO FERMENT / CCT
Диапазон вращающего момента	1 – 2200 об/мин	1 – 2200 об/мин
Количество насосных головок	4 (Кислота, Основания, Антипена, Уровень)	4 (Кислота, Основания, Антипена, Уровень)
Расход насоса	0,3 – 270 мл/мин	0,3 – 270 мл/мин
Расход газа	0,01 – 2 л/мин	0,1 – 20 л/м
Количество контроллеров массового расхода воздуха (MFC)	4 (воздух, O ₂ , N ₂ , CO ₂)	4 (воздух, O ₂ , N ₂ , CO ₂)
Параметр управления	Мешалка, промывка газа, подача жидкости, анализ отходящих газов, температура, pH, DO, пена, уровень (проводимость, CO ₂ , мутность, свет)	Мешалка, промывка газа, подача жидкости, анализ отходящих газов, температура, pH, DO, пена, уровень (проводимость, CO ₂ , мутность, свет)
Интерфейсы	USB, подключение к ПК, RS232, Ethernet, подключение SU, циркулятор, дополнительный насос, дополнительный сигнал 4...20 мА	USB, подключение к ПК, RS232, Ethernet, подключение SU, циркулятор, дополнительный насос, дополнительный сигнал 4...20 мА
Размеры (Ш × В × Г)	224 × 624 × 405 мм	224 × 624 × 405 мм

① HABITAT cell sw 0.5

Идент. No. 0010007644

① HABITAT cell sw 1

Идент. No. 0010007646

② HABITAT cell dw 0.5

Идент. No. 0010007645

② HABITAT cell dw 1

Идент. No. 0010007647



① HABITAT cell sw 2

Идент. No. 0010007648

① HABITAT cell sw 5

Идент. No. 0010007650

② HABITAT cell dw 2

Идент. No. 0010007649

② HABITAT cell dw 5

Идент. No. 0010007651

③ HABITAT cell dw 10

Идент. No. 0010007652

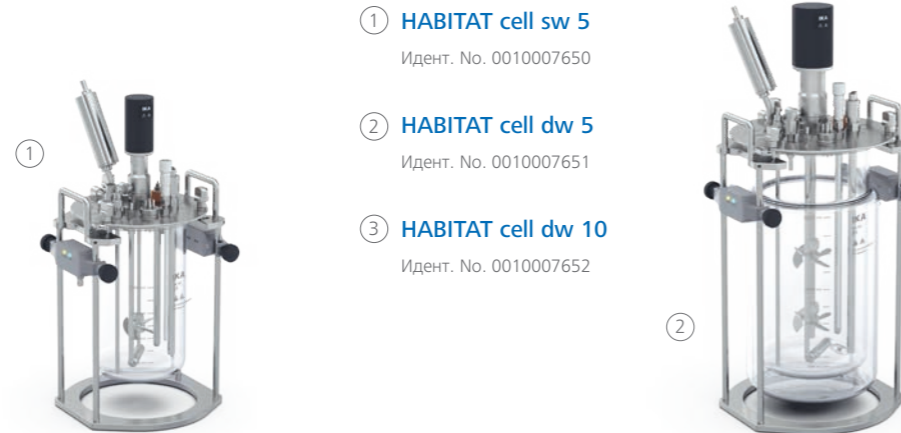

① HABITAT ferment dw 0.5

Идент. No. 0010007655

① HABITAT ferment sw 2

Идент. No. 0010007658

② HABITAT ferment dw 1

Идент. No. 0010007657

② HABITAT ferment dw 2

Идент. No. 0010007659



① HABITAT ferment sw 5

Идент. No. 0010007660

② HABITAT ferment dw 5

Идент. No. 0010007661

HABITAT ferment dw 10

Идент. No. 0010007662



ТЕХНИЧЕСКИЕ ДАННЫЕ

HABITAT CELL SW
0.5 | 1 | 2 | 5

Тип сосуда	Одностенное боросиликатное стекло
Общий объем	0,8 л 1,6 л 3 л 6,7 л
Рабочий объем	0,25 – 0,5 л 0,3 – 1 л 0,6 – 2 л 1 – 5 л
Диапазон вращающего момента	1 – 1400 об./мин 1 – 2000 об./мин 1 – 2200 об./мин 1 – 1500 об./мин
Контроль температуры	Нагревательный рукав, КТ – 60 °С
Датчик pH (разрешение)	0 – 14 pH (0,01 pH)
Датчик DO (разрешение)	0 – 200 % (0,01 %)
Тип нагнетателя	Микро спаржер, 5 мкм
Тип мешалки	3-лопастная сегментная мешалка
Материал в контакте со средой	AISI 316L, боросиликатное стекло 3.3, силикон USP класс VI

HABITAT CELL DW
0.5 | 1 | 2 | 5 | 10

Тип сосуда	Двойные стенки, боросиликатное стекло
Общий объем	0,8 л 1,6 л 3 л 6,7 л 12,9 л
Рабочий объем	0,25 – 0,5 л 0,3 – 1 л 0,6 – 2 л 1 – 5 л 2 – 10 л
Диапазон вращающего момента	1 – 1400 об./мин 1 – 2000 об./мин 1 – 2200 об./мин 1 – 1500 об./мин 1 – 800 об./мин
Контроль температуры	Термостат, 5 – 80 °С
Датчик pH (разрешение)	0 – 14 pH (0,01 pH)
Датчик DO (разрешение)	0 – 200 % (0,01 %)
Тип нагнетателя	Микро спаржер, 5 мкм
Тип мешалки	3-лопастная сегментная мешалка
Материал в контакте со средой	AISI 316L, боросиликатное стекло 3.3, силикон USP класс VI

ТЕХНИЧЕСКИЕ ДАННЫЕ

HABITAT FERMENT SW
2 | 5

Тип сосуда	Одностенное боросиликатное стекло
Общий объем	3 л 6,7 л
Рабочий объем	0,6 – 2 л 1 – 5 л
Диапазон вращающего момента	1 – 2200 об./мин 1 – 1500 об./мин
Контроль температуры	Нагревательный рукав + охлаждающий палец + охладитель, 5 – 65 °С
Датчик pH (разрешение)	0 – 14 pH (0,01 pH)
Датчик DO (разрешение)	0 – 200 % (0,01 %)
Тип нагнетателя	Кольцевой разделитель, 0,5 мм
Тип мешалки	6-лопастная дисковая мешалка (rushton)
Материал в контакте со средой	AISI 316L, боросиликатное стекло 3.3, силикон USP класс VI

HABITAT FERMENT DW
0.5 | 1 | 2 | 5 | 10

Тип сосуда	Двойные стенки, боросиликатное стекло
Общий объем	0,8 л 1,6 л 3 л 6,7 л 12,9 л
Рабочий объем	0,25 – 0,5 л 0,3 – 1 л 0,6 – 2 л 1 – 5 л 2 – 10 л
Диапазон вращающего момента	1 – 1400 об./мин 1 – 2000 об./мин 1 – 2200 об./мин 1 – 1500 об./мин 1 – 800 об./мин
Контроль температуры	Циркулятор, 5 – 80 °С
Датчик pH (разрешение)	0 – 14 pH (0,01 pH)
Датчик DO (разрешение)	0 – 200 % (0,01 %)
Тип нагнетателя	Кольцевой разделитель, 0,5 мм
Тип мешалки	6-лопастная дисковая мешалка (rushton)
Материал в контакте со средой	AISI 316L, боросиликатное стекло 3.3, силикон USP класс VI



Сосуд стеклянный, одностенный, 1 л

Сосуд стеклянный, двустенный, 5 л



Подставка для крышки, 2 л



Держатель сосудов



Автоклавируемый держатель для колб, 250 мл



Крышка в сборе, для 2 л



Настольная подставка для крышек



Приводной вал, стандартное крепление, для 2 л

Продукт

СОСУДЫ

Стеклянные сосуды, одностенные, для 0,5 л, 1 л, 2 л, 5 л

Стеклянные сосуды с двойными стенками, для 0,5 л, 1 л, 2 л, 5 л, 10 л

ШТАТИВЫ

Подставка для крышки, для 2 л

Подставка для крышки, для 5 л и 10 л

Настольная подставка с поднимающейся крышкой, для всех стеклянных сосудов

Штатив для колб с образцами

Автоклавируемый держатель колб для образцов, 250 мл

Держатели сосудов, для 0,5 л, 1 л, 2 л, 5 л, 10 л

КРЫШКИ ДЛЯ БИОРЕАКТОРОВ

Крышки для биореакторов, в комплекте, для 0,5 л, 1 л, 2 л, 5 л, 10 л

ПРИВОДНЫЕ ВАЛЫ И ДВИГАТЕЛИ

Приводные валы, стандартная муфта, для 0,5 л, 1 л, 2 л, 5 л, 10 л

Приводные валы с двигателем, магнитная муфта, для 0,5 л, 1 л, 2 л, 5 л, 10 л



Продукт

ПРИВОДНЫЕ ВАЛЫ И ДВИГАТЕЛИ

Малый мотор, стандартная муфта, для 0,5 л, 1 л и 2 л

Мотор, большой, для 5 л и 10 л

СЕНСОРЫ

Датчики температуры, для 0,5 л и 1 л, а также 2 л, 5 л, 10 л

Датчики pH Hamilton, для 0,5 л, 1 л, 2 л, 5 л, 10 л

Цифровые датчики pH Hamilton, для 0,5 л, 1 л, 2 л, 5 л, 10 л

Аналоговые датчики Hamilton DO, для 0,5 л, 1 л, 2 л, 5 л, 10 л

Цифровые датчики DO Hamilton, для 0,5 л, 1 л, 2 л, 5 л, 10 л

Оптические датчики DO Hamilton, для 0,5 л, 1 л, 2 л, 5 л, 10 л

Датчик пены

Датчики уровня наполнения, для 0,5 л - 1 л, 2 л, 5 л, 10 л

Датчики мутности Mettler, для 1 л, 2 л, 5 л, 10 л

Датчик биомассы sbi

Крепежные ремни для датчика биомассы sbi

Кабель для датчика биомассы sbi и шлюзовая коробка для датчика биомассы sbi

Датчики жизнеспособности клеток Hamilton, для 1 л, 2 л, 5 л, 10 л

Окислительно-восстановительные датчики Hamilton, для 1 л, 2 л, 5 л, 10 л



Мотор, малый для 0,5 л, 1 л, 2 л

Мотор, большой для 5 л и 10 л



Датчик температуры, для 10 л

Цифровой датчик pH Hamilton, для 10 л



Аналоговый датчик Hamilton DO, для 1 л

Датчик пены



Датчик уровня наполнения, для 5 л

Окислительно-восстановительный датчик Hamilton, для 1 л





Датчики биомассы Exner, для 1 л



3-лопастные крыльчатки



6-лопастные сегментные крыльчатки



Микроспаргер для 1 л



Кольцевой спаргер для 10 л



Нагревательный рукав, для 2 л



Трубка для отбора проб, для 10 л

Продукт**СЕНСОРЫ**

Датчики CO2 Mettler, для 1 л, 2 л, 5 л и 10 л

Датчики электропроводности Mettler, для 1 л, 2 л, 5 л, 10 л

Основной блок датчика BlueVary

Картридж с датчиком BlueVary O2

Картридж с датчиком CO2 BlueVary

Картридж BlueVary для датчиков давления и влажности

Датчики биомассы Exner, 5 мм, 10 мм и 20 мм, для 1 л, 2 л, 5 л, 10 л

ПЕРЕМЕШИВАЮЩИЕ ЭЛЕМЕНТЫ

3-лопастные крыльчатки, для 0,5 л, 1 л, 2 л, 5 л, 10 л

6-лопастные сегментные крыльчатки, для 0,5 л, 1 л, 2 л, 5 л, 10 л

СПАРГЕР

Микроспаргеры, для 0,5 л, 1 л, 2 л, 5 л, 10 л

Кольцевые спаргеры, для 0,5 л, 1 л, 2 л, 5 л, 10 л

КОНТРОЛЬ ТЕМПЕРАТУРЫ

Нагревательный рукав, для 0,5 л, 1 л, 2 л, 5 л

Охлаждающие пальцы, для 2 л, 5 л

ОТБОР ПРОБ

Трубки для отбора проб, прямые, 6 × 4 мм, для 0,5 л, 1 л, 2 л, 5 л, 10 л

Трубки для отбора проб, прямые, 8 × 6 мм, для 0,5 л, 1 л, 2 л, 5 л, 10 л

Трубки для отбора проб, прямые, 12 × 10 мм, для 0,5 л, 1 л, 2 л, 5 л, 10 л

Трубки для отбора проб, прямые, 16 × 14 мм, для 0,5 л, 1 л, 2 л, 5 л, 10 л

Трубки для отбора проб, угловые, 6 × 4 мм, для 0,5 л, 1 л, 2 л, 5 л, 10 л

6-лопастные сегментные крыльчатки, для 0,5 л, 1 л, 2 л, 5 л, 10 л



Перегородка, для 5 л



Пеногаситель 4-лопастной, прямой, для 5 л



Спин-фильтр, 10-40 мкл, для 1 л - 10 л



Планшет 10.х дюймов

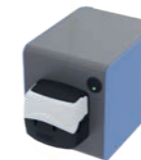

Внешний перистальтический насос



Конденсатор с гибким соединением

Продукт**ПЕРЕГОРОДКА**

Перегородки, для 0,5 л, 1 л, 2 л, 5 л, 10 л

ПЕНОГАСИТЕЛЬ

Пеногасители 4-лопастные, прямые, для 0,5 л, 1 л, 2 л, 5 л, 10 л

СПИН-ФИЛЬТР

Спин-фильтры, 10 мкм, для 1 л, 2 л, 5 л, 10 л

Спин-фильтры, 20 мкм, для 1 л, 2 л, 5 л, 10 л

Спин-фильтры, 40 мкм, для 1 л, 2 л, 5 л, 10 л

НАБОРЫ ИЗНАШИВАЕМЫХ ДЕТАЛЕЙ

Наборы изнашиваемых деталей, для 0,5 л, 1 л, 2 л, 5 л, 10 л

ДРУГИЕ АКССЕССУАРЫ

Планшет, программное обеспечение в комплекте

Световые панели RGB LED, 2 штуки

Конденсатор

Конденсатор с гибким соединением

Набор кабелей и шлангов для стеклянных сосудов с одинарными и двойными стенками

Колбы для образцов 250 мл, 500 мл, 1000 мл

Воздушный насос

Внешний перистальтический насос

Порт для подачи

Порт для инокуляции

Набор шприцев, стерильный

Гравиметрическая подача, полный комплект



Световые панели RGB LED

В уникальном начинании, владелец IKA Рене Штигельманн начал сотрудничать с профессором Филом С. Бараном из всемирно известного научно-исследовательского института Scripps в Ла-Хойе, Калифорния (США). Более трех лет инженеры и химики работали рука об руку для разработки продукта, объединяющего два различных общества химиков: электрохимическое общество и основное общество синтетической органической химии традиционно имеют мало общего.

КОМПЛЕКТ ELECTRASYN 2.0

/// Ваша химия имеет потенциал

Регулярно обновляйте программу ElectraSyn 2.0, чтобы пользоваться новейшими функциями



reddot award 2018
winner



По существу Electrasyn 2.0 объединяет три продукта в одном и облегчает массовую адаптацию электрохимии для препаративного органического синтеза: потенциостат, аналитический прибор и мешалку. Компактная, удобная и рентабельная платформа позволяет химикам-органикам работать над электрохимическими экспериментами.

Комплект Electrasyn 2.0 Ready-To-Go-package включает в себя все, что необходимо для Вашего первого эксперимента: потенциостат, вместе с одиночной пробиркой объемом 10 мл, держателем пробирки, мешалкой (алюминий), и комплектом электродов (графит).

ElectraSyn 2.0 Package

Идент. No. 0020008980

Комплект
Ready-To-Go



ElectraSyn 2.0 pro Package

Идент. No. 0040003261



Базовый блок ElectraSyn 2.0

- Основное устройство электрохимии
- держатель пробирки
- одна пробирка, 10 мл, в комплекте
- 2 электрода (графит)
- насадка для перемешивания (алюминий)
- магнитный мешальник

ElectraSyn 2.0 pro Package

- Основное устройство электрохимии
- держатель пробирки
- одна пробирка, 10 мл, в комплекте
- 2 электрода (графит)
- насадка для перемешивания (алюминий)
- магнитный мешальник
- комплект электродов CV:
 - > CV поликарбонат
 - > CV платина
 - > электрод сравнения Ag | AgCl

ТЕХНИЧЕСКИЕ ХАРАКТЕРИСТИКИ

	ELECTRASYN 2.0 PACKAGE PRO PACKAGE
Диапазон скоростей	50 – 1500 об/мин
Выходное напряжение	30 В 20 В 10 В
Выходной ток	100 мА
Дисплей	TFT
Допустимая температура окружающей среды	5 – 50 °C
Размеры (Ш × В × Г)	130 × 150 × 250 мм
Класс защиты согласно DIN EN 60529	IP 40

ПРИЛОЖЕНИЕ ELECTRASYN 2.0 APP

Наблюдайте за реакциями, а также CV графиками, передавайте эксперименты, получайте уведомления об обновлении программного обеспечения и доступ к интернет-магазину IKA для заказа расходных материалов, а также получайте последние обновления видео-учебника. ElectraSyn 2.0 - это устройство, которое со временем улучшается благодаря регулярным обновлениям программного обеспечения, доступным через простое приложение. Вы также можете использовать приложение для настройки Вашего ElectraSyn 2.0, покупая доступные устройства и принадлежности.





Карусель комплект



Модуль GOGO



e-Nive



Набор фритт

Продукт	Описание	Идент. No.
ПРИНАДЛЕЖНОСТИ		
Карусель	Приспособление для одновременного измерения в нескольких пробирках	0020017512
Карусель комплект	Приспособление для одновременного измерения в нескольких пробирках, с комплектом стеклянных пробирок	0040005427
e-Nive	Платформа скрининга для макс. 24 реакций	0040004945
Модуль GOGO	Универсальное дополнение для ElectraSyn 2.0	0040006052
Pro-Seal	Крышка для виалы с газообменом	0040007151
Pro-Divide	Реакционная разделительная ячейка	0040006482
Калибровочный колпачок	Калибровочный колпачок для ElectraSyn 2.0	0040007388
АКСЕССУАРЫ ДЛЯ PRO-DIVIDE		
Набор фритт, 1 мкм	стеклянная фритта, 2 шт.	0020102632
Набор фритт, 5 мкм	стеклянная фритта, 2 шт.	0020102633
Набор фритт, 10 мкм	стеклянная фритта, 2 шт.	0020102634
Набор фритт	Набор стеклянных фритт 1/5/10 мкм, 1 шт. на каждую	0020101403
ЭЛЕКТРОДЫ ДЛЯ E-NIVE		
Электрод медный внутренний	Анод медный (24 шт.)	0040007427
Электрод графитовый внутренний	Анод графитовый (24 шт.)	0040007430
Электрод из нержавеющей стали внутренний	Анод из нержавеющей стали (24 шт.)	0040007429
Электрод медный внешний	Катод медный (24 шт.)	0040007436
Электрод графитовый внешний	Катод графитовый (24 шт.)	0040007438
Электрод из нержавеющей стали внешний	Катод из нержавеющей (24 шт.)	0040007443



Набор фритт

Продукт	Описание	Идент. No.
ПРОБИРКИ / ЭЛЕКТРОДЫ		
Стеклопобирка 5 мл в комплекте	Стеклопобирка 5 мл в комплекте с крышкой и магнитным стержнем	0040003171
Стеклопобирка 10 мл в комплекте	Стеклопобирка 10 мл в комплекте с крышкой и магнитным стержнем	0040003170
Стеклопобирка 20 мл в комплекте	Стеклопобирка 20 мл в комплекте с крышкой и магнитным стержнем	0040003168
Стеклопобирки 5 мл	Стеклопобирки 5 мл, набор 10 шт.	0040003327
Стеклопобирки 10 мл	Стеклопобирки 10 мл, набор 10 шт.	0040003325
Стеклопобирки 20 мл	Стеклопобирки 20 мл, набор 10 шт.	0040003324
ElectraSyn 2.0 Electrode Starter Kit	Набор из 9 электродов по 12 шт. (поликарбонат - 2 шт.)	0020017204
ElectraSyn 2.0 Complete Vial Kit	Комплект из 5 мл, 10 мл и 20 мл пробирок в комплекте, 10 запасных флаконов каждого объема	0010003810
ElectraSyn 2.0 Vials only Kit	Комплект из 10 x 5 мл, 10 x 10 мл, 10 x 20 мл пробирок	0010003811
ElectraSyn 2.0 Complete Starter Kit	Набор из 5 мл, 10 мл, 20 мл пробирок в комплекте; 10 запасных флаконов каждого объема; 9 электродов, по 12 шт. (поликарбонат, 2 шт.)	0040004013
Electrode CV Package	Набор электродов (CV стекловидный углерод, CV платина, электрод сравнения)	0040002864
МИКРОПРОБИРКИ / МИКРОЭЛЕКТРОДЫ		
Микропобирка 1 мл	Стеклопобирка 1 мл в комплекте с крышкой и магнитным стержнем	0040003294
Микропобирка 2 мл	Стеклопобирка 2 мл в комплекте с крышкой и магнитным стержнем	0040003295
Набор стеклянных микропобирок 1 мл	Стеклопобирки 1 мл, набор 10 шт.	0020017207
Набор стеклянных микропобирок 2 мл	Стеклопобирки 2 мл, набор 10 шт.	0020017206
ElectraSyn 2.0 Micro electrode Starter Kit	Набор из 8 электродов, по 12 шт. (поликарбонат, 2 шт.)	0040004016
ElectraSyn 2.0 microvials only	Набор пробирок 10 x 1 мл, 10 x 2 мл	0040004103
ElectraSyn 2.0 Microvial Kit complete	Комплект из 1 мл и 2 мл пробирок в комплекте, 10 запасных флаконов каждого объема	0040004014
ElectraSyn 2.0 Micro Starter Kit complete	Набор 1 мл и 2 мл пробирок в комплекте; 10 запасных флаконов каждого объема; 8 электродов, по 12 шт. (поликарбонат, набор из 2 шт.)	0040004015



Стеклопобирка 5 мл

Стеклопобирка 10 мл в комплекте



ElectraSyn 2.0 Complete Starter Kit



Микропобирка 1 мл

Микропобирка 2 мл

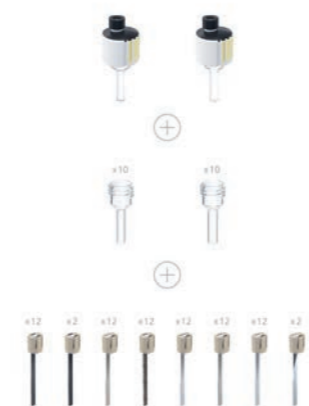

ElectraSyn 2.0 Micro Starter Kit complete

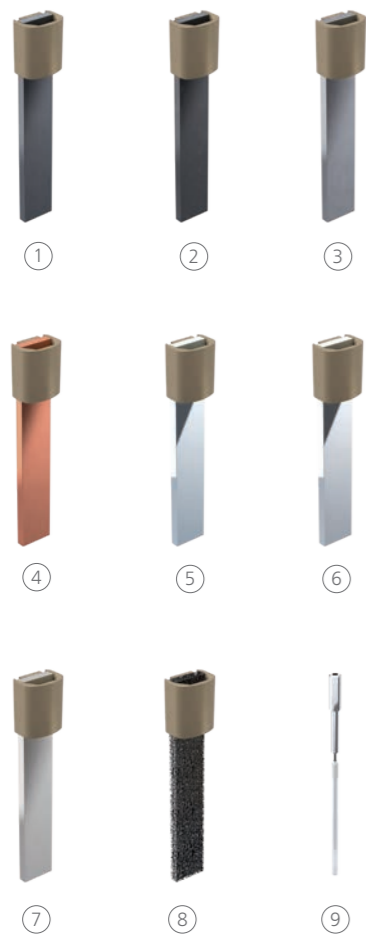

Продукт	Идент. No.
ЭЛЕКТРОДЫ	
① Электрод графитовый (12 шт.)	0040002858
② Электрод поликарбонатный (2 шт.)	0040002842
Электрод свинец-бронза (12 шт.)	0020016076
Электрод свинцовый (12 шт.)	0040002843
Электрод вольфрамовый (12 шт.)	0040002845
③ Электрод ниобиевый (2 шт.)	0040002846
④ Электрод медный (12 шт.)	0040002847
Электрод магниевый (12 шт.)	0040002848
Электрод титановый (12 шт.)	0040002849
Электрод цинковый (12 шт.)	0040002850
Электрод нержавеющая сталь (12 шт.)	0040002851
⑤ Электрод с платиновым покрытием (2 шт.)	0040002852
Электрод из платиновой фольги (2 шт.)	0040005015
Электрод платиновый на керамике (2 шт.)	0040006753
Электрод с золотым покрытием (2 шт.)	0040002853
⑥ Электрод с серебряным покрытием (2 шт.)	0040002854
Электрод алюминиевый (12 шт.)	0040003174
Электрод алмазный легированный бором (2 шт.)	0040002856
Электрод оловянный (12 шт.)	0040002857
⑦ Электрод никелевый (12 шт.)	0040002859
⑧ Электрод из вспененного RVC (12 шт.)	0040002860
Электрод из вспененного никеля (12 шт.)	0040002861
Электрод кобальтовый (2 шт.)	0040003385
⑨ Электрод сравнения (1 шт.)	0040002865
Электрод CV стекловидный углерод (1 шт.)	0040002863

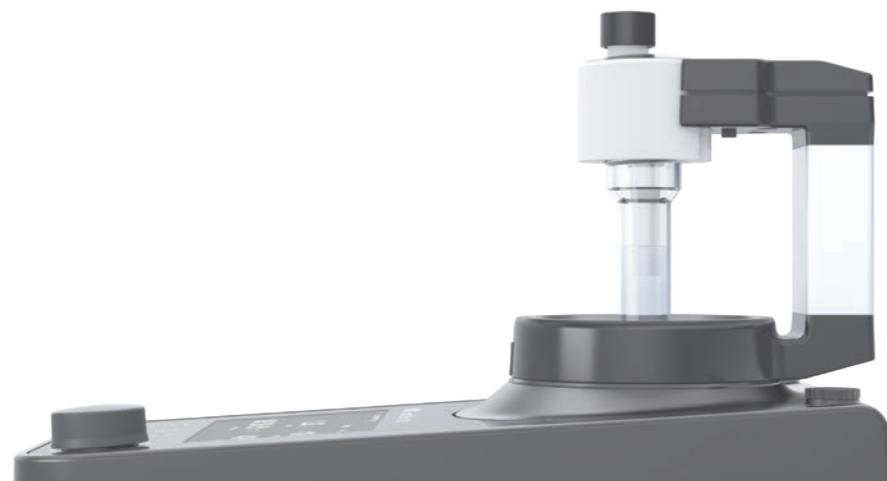

Продукт	Идент. No.
МИКРОЭЛЕКТРОДЫ	
① Микроэлектрод алюминиевый (12 шт.)	0040004029
Микроэлектрод BDD (2 шт.)	0040004036
② Микроэлектрод кобальтовый (2 шт.)	0040004039
③ Микроэлектрод медный (12 шт.)	0040004027
④ Микроэлектрод поликарбонатный (2 шт.)	0040004022
⑤ Микроэлектрод золотой (2 шт.)	0040004034
Микроэлектрод графитовый SK-50 (12 шт.)	0040004021
Микроэлектрод свинцовый (12 шт.)	0040004028
⑥ Микроэлектрод свинец-бронза (12 шт.)	0040004030
Микроэлектрод свинец-бронза (12 шт.)	0040004025
Микроэлектрод магниевый (12 шт.)	0040004023
⑦ Микроэлектрод никелевый (12 шт.)	0040004101
⑧ Микроэлектрод из вспененного никеля (12 шт.)	0040004032
Микроэлектрод серебрянный (2 шт.)	0040004035
Микроэлектрод нержавеющая сталь (12 шт.)	0040004024
⑨ Микроэлектрод оловянный (12 шт.)	0040004037
Микроэлектрод титановый (12 шт.)	0040004033
Микроэлектрод вольфрамовый (2 шт.)	0040004031
Микроэлектрод цинковый (12 шт.)	0040004026

Комплект системы скрининга (8 ячеек)

Идент. No. 0040003642



Комплект системы скрининга (6 ячеек)

Идент. No. 0040003631



ТЕХНИЧЕСКИЕ ХАРАКТЕРИСТИКИ

КОМПЛЕКТ СИСТЕМЫ СКРИНИНГА (6 | 8 ЯЧЕЕК)

БЛОК ПИТАНИЯ С ПЛАВНОЙ РЕГУЛИРОВКОЙ

Выходное напряжение	0 – 32 V (± 1 mV)
Напряжение питания	115 или 230 V (50 Hz / 60 Hz)

МАГНИТНАЯ МЕШАЛКА

Диапазон скоростей	0 – 1500 об/мин
--------------------	-----------------

РЕАКЦИОННЫЕ ЯЧЕЙКИ

Количество ячеек	6 (разделенных) или 8 (неразделенных)
Объем неразделенной ячейки	10,7 мл
Объем разделенной ячейки (на камеру)	12,7 мл
Материал	PTFE
Контроль температуры	Да (КТ до 100 °C)

Система скрининга IKA

Система скрининга IKA идеально подходит для электросинтеза постоянного тока в одновременном режиме. Сочетание как разделенных, так и неразделенных ячеек позволяет быстро проводить исследования нескольких электропреобразований одновременно. Кроме того, Вы можете комбинировать систему с другим оборудованием в лаборатории.

Screening System Package (8 ячеек)

Реакционный блок
Отдельные ячейки
Алюминиевый блок
IKA Plate (RCT digital)
Магнитная мешалка с датчиком температуры RT 1000
Корончатая мешалка, 8 шт.
Комплект кабелей с зубчатыми зажимами
Повышающий трансформатор

Screening System Package (6 ячеек)

Реакционный блок
Разделенная ячейка
Алюминиевый блок
IKA Plate (RCT digital)
Магнитная мешалка с датчиком температуры RT 1000
Корончатая мешалка, 12 шт.
Комплект кабелей с зубчатыми зажимами
Повышающий трансформатор



Реакционный блок с 6 разделенными ячейками



Реакционный блок с 8 неразделенными ячейками



Разделенная ячейка



ЛАБОРАТОРНОЕ ПРОГРАММНОЕ ОБЕСПЕЧЕНИЕ

Система скрининга labworldsoft® 6

Идент. No. 0020023690

Продукт	Идент. No.
РЕАКЦИОННЫЕ БЛОКИ И ЯЧЕЙКИ	
Реакционный блок (Реакционный блок с 6 разделенными ячейками)	0020015936
Реакционный блок (Реакционный блок с 8 неразделенными ячейками)	0020015943
Набор реакционных ячеек (6 разделенных ячеек)	0040003647
Набор реакционных ячеек (8 неразделенных ячеек)	0040003648
Вентильный блок SC.MF	0020110119
Крышка вентильного блока SC.MF.CP.UDIV для неразделенных ячеек	0020110375
Крышка вентильного блока SC.MF.CP.DIV для разделенных ячеек	0020110376

ЭЛЕКТРОДЫ

Электрод 0,7 алмазный легированный бором (8 шт.)	0040003932
Электрод 0,7 поликарбонатный (16 шт.)	0040003670
Электрод 0,7 графит SK-50 (16 шт.)	0040003954
Электрод 0,7 платиновый (8 шт.)	0040003678
Электрод 0,7 платина на керамике (2 шт.)	0020023860
Электрод 0,7 золотой (8 шт.)	0040003934
Электрод 0,7 серебрянный (8 шт.)	0040003938
Электрод 0,7 из вспененного никеля (16 шт.)	0040003935
Электрод 0,7 графитовый V2100 (16 шт.)	0040003669
Электрод 0,7 никелевый (16 шт.)	0040003671
Электрод 0,7 нержавеющая сталь (8 шт.)	0040003672
Электрод 0,7 свинцовый (16 шт.)	0040003673
Электрод 0,7 свинец-бронза (8 шт.)	0040003674
Электрод 0,7 медный (8 шт.)	0040003675
Электрод 0,7 магниевый (16 шт.)	0040003677
Электрод 0,7 цинковый (16 шт.)	0040003680
Электрод 0,7 алюминиевый (16 шт.)	0040003682
Электрод 0,7 кобальтовый (8 шт.)	0040003933
Электрод 0,7 ниобиевый (8 шт.)	0040003936
Электрод 0,7 оловянный (8 шт.)	0040003939
Электрод 0,7 титановый (8 шт.)	0040003940
Электрод 0,7 вольфрамовый (8 шт.)	0040003941
Электрод 0,7 RVC (16 шт.)	0040003937
Electrode 0,7 Sampler Kit Комплект из 7 × 2 электродов*	0040004509
Electrode 0,7 Starter Kit Комплект из 9 × 1 электродов**	0040003646

ДОПОЛНИТЕЛЬНЫЕ ПРИНАДЛЕЖНОСТИ

Электрод 0.7 блок питания	0040003604
Кабель SC 1.1 (1 – 4)	0040003663
Кабель SC 1.2 (5 – 8)	0020018590
SC 2.1 Зажим для кабелей	0040003630
labworldsoft® 6 ПО для системы скрининга	0020023690

*BDD, кобальтовый, золотой, серебрянный, ниобиевый, вольфрамовый, титановый

**графитовый V2100, стеклоглеродный, магниевый, оловянный, из вспененного никеля, никелевый, свинцовый, свинец-бронза, медный

Синтез в непрерывном потоке быстро становится неотъемлемой частью любого рабочего процесса в химической и фармацевтической промышленности благодаря многочисленным преимуществам по сравнению с периодической химией, которые он обеспечивает. Химики верят в повышенную воспроизводимость реакций, более высокую надежность процесса, быструю модификацию и тестирование химических процессов и условий и, что не менее важно, в повышенное качество продукта и выработку. Система IKA FLOW интегрируется с наиболее распространенным лабораторным оборудованием для перехода на непрерывный проточный синтез. По сравнению с другими дорогостоящими и коммерчески доступными системами проточной химии, которые должны включать в себя вспомогательное оборудование, обеспечивающее пропускную способность, гибкость IKA FLOW снижает ее стоимость.

IKA FLOW SYSTEM

/// Химия в режиме непрерывного потока согласно Вашим запросам

ВЫСОКАЯ ГИБКОСТЬ

Система IKA FLOW отличается высокой гибкостью благодаря наличию разнообразных аксессуаров и расходных материалов.

ЛЕГКАЯ ИНТЕГРАЦИЯ

Еще одним доказательством гибкости системы IKA FLOW является ее совместимость с любыми источниками газа в вытяжном шкафу для регулировки давления во время реакций.

НЕБОЛЬШОЙ ВЕС И КОМПАКТНЫЙ ДИЗАЙН

Система IKA FLOW минимально влияет на окружающую среду по сравнению с другими поточными реакторами на рынке, и ее легко установить в условиях лаборатории.

СОВМЕСТИМОСТЬ, ПРЕДСКАЗУЕМОСТЬ И БЕЗОПАСНОСТЬ

При наличии системы IKA FLOW Вам не потребуются насосы. Система может быть встроена в имеющийся газоотвод вытяжного шкафа. Газ постоянно пропускает жидкость через систему, что снижает риски падения или колебания давления в системе во время реакции.



ПОСТОЯННОЕ РАЗВИТИЕ

Система IKA FLOW – это только первый шаг по встраиванию систем для синтеза в режиме непрерывного потока в Ваше лабораторное оборудование. Наша исследовательская команда постоянно разрабатывает новые модули.

IKA FLOW System

Идент. No. 0020100742



IKA FLOW System Package

Стеклянный сосуд
Набор капилляров
Нагревательный блок
CDR.PP standard (2x)
Набор трубок

ТЕХНИЧЕСКИЕ ХАРАКТЕРИСТИКИ	IKA FLOW SYSTEM
Макс. объем растворителя	500 мл
Тип соединения	Соединение нажатием // Болтовые фитинги
Макс. входное давление	1 мПа
Входное давление	Давление газа из вытяжного шкафа
Макс. рабочее давление	13 кПа
Макс. рабочая температура	100 °C
Рабочее давление	Давление газа в сосуде с растворителем
Материал	Нержавеющая сталь 304 // Нейлон (PA)
Размеры (Ш × В × Г)	250 × 375 × 140 мм
Вес	2,7 кг

Продукт	Описание	Идент. No.
---------	----------	------------

АКСЕССУАРЫ ДЛЯ IKA FLOW

НАБОРЫ РЕАКТОРОВ

CDR.PP narrow	Набор дисковых реакторов, полипропилен, узкий, 2 шт.	0020102705
CDR.PP standard	Набор дисковых реакторов, полипропилен, стандартный, 2 шт.	0020102637
CDR.PVDF narrow	Набор дисковых реакторов, поливинилиден-дифторид, узкий, 2 шт.	0020102706
CDR.PVDF standard	Набор дисковых реакторов, поливинилиден-дифторид, стандартный, 2 шт.	0020102638

ЧИПЫ ДЛЯ СМЕШИВАНИЯ

MX.PP	Набор чипов для смешивания, полипропилен	0020103092
MX.PVDF	Набор чипов для смешивания, поливинилиден-дифторид	0020103093

ДРУГИЕ АКСЕССУАРЫ

Нагревательный блок	Нагревательный блок на четыре дисковых реактора	0020103369
Набор капилляров	Набор капилляров, 4 шт.	0020103091



CDR.PP narrow



CDR.PVDF standard



MX.PP



MX.PVDF



Нагревательный блок



Набор капилляров

Почти все в этом эксперте по перемешиванию является новым. IKA TWISTER можно превратить из однопозиционной в многопозиционную магнитную мешалку. С одной насадкой он надежно перемешивает даже самые маленькие объемы. С другой - превращается в вихревой шейкер с многочисленными насадками.

IKA TWISTER

/// Из магнитной мешалки в шейкер и обратно



reddot winner 2022

ТРАНСФОРМАТОР

Сначала маленькая, элегантная платформа на Вашем лабораторном столе превращается в магнитную мешалку. Ведь она легко справляется с 3000 оборотов и может надежно перемешивать даже самые маленькие объемы. А затем с помощью одной насадки она превращается в шейкер. И все это за небольшую дополнительную плату и не занимая лишнего места. А поскольку IKA TWISTER так умен, он даже в мгновение ока превращается в многопозиционную магнитную мешалку: Вы можете соединить до 30 устройств в любые кластеры. Это до 270 позиций перемешивания для самых малых объемов.

НОВАЯ КОНЦЕПЦИЯ УПРАВЛЕНИЯ И ИННОВАЦИОННЫЙ ДИСПЛЕЙ

IKA TWISTER обеспечивает новый тип взаимодействия между пользователем и лабораторным прибором: вся информация интуитивно отображается на круговом светодиодном дисплее 360° без буквенно-цифрового отображения. Смешивание можно начать с помощью сенсорного дисплея или, благодаря функции распознавания стакана, поместив или прикоснувшись к стакану или насадке.

/// УНИВЕРСАЛЬНОЕ ПЕРЕМЕШИВАЮЩЕЕ УСТРОЙСТВО

IKA TWISTER SET 1

Идент. No. 0020027010



IKA TWISTER SET 2

Идент. No. 0020027388



IKA TWISTER SET 3

Идент. No. 0020027389



IKA TWISTER SET 4

Идент. No. 0020027390



ТЕХНИЧЕСКИЕ ХАРАКТЕРИСТИКИ	IKA TWISTER SET 1	IKA TWISTER SET 2	IKA TWISTER SET 3	IKA TWISTER SET 4
Места для перемешивания	1	2	3	4
Макс. Объем / Мин. объем перемешивания (H ₂ O)	0,005 л / 5 л	0,005 л / 5 л	0,005 л / 5 л	0,005 л / 5 л
Направление вращения	правый / левый	правый / левый	правый / левый	правый / левый
Диапазон вращающего момента	100 – 3000 об./мин	100 – 3000 об./мин	100 – 3000 об./мин	100 – 3000 об./мин
Интервальный режим	да	да	да	да
Определение тенденции изменения вязкости	да	да	да	да
Обнаружение сосуда	да	да	да	да
Нагревательная пластина материал	Стекло	Стекло	Стекло	Стекло
Нагревательная пластина размер	124 × 124 мм	124 × 124 мм	124 × 124 мм	124 × 124 мм
Размеры (Ш × В × Г)	135 × 24 × 135 мм	135 × 24 × 135 мм	135 × 24 × 135 мм	135 × 24 × 135 мм
Класс защиты согласно DIN EN 60529	IP 66	IP 66	IP 66	IP 66



Продукт	Описание	Идент. No.
ИКА TWISTER ПРИНАДЛЕЖНОСТИ		
ИКА TWISTER Add-on unit	Магнитная мешалка, без источника питания	0020112621
TW.IX	Насадка для перемешивания, 9 позиций	0020103426
TW.VX	Насадка для встряхивания	0020110145
TW.IX.28	Держатель для сосудов (28 мм)	0020112966
TW.IX.23	Держатель для сосудов (23 мм)	0020112965
STICKMAX II	Универсальный клейкий коврик для ИКА TWISTER	0020112736
TW.IX.ANTISLIP	Противоскользящий коврик для TW.IX	0020111461
УНИВЕРСАЛЬНЫЕ ПРИНАДЛЕЖНОСТИ И БАЗОВЫЕ ДЕРЖАТЕЛИ		
MS 3.3	Стандартное приспособление	0003426600
НАСАДКИ		
MS 3.1	Стандартное приспособление	0003426300
MS 1.21	Одноместная вставка	L001540
MS 1.30	Приспособление для пробирок 0,5 мм	0025005776
MS 1.31	Вставка для пробирок, 14 × Ø 10 мм	L001840
MS 1.32	Вставка для пробирок, 6 × Ø 12 мм	L001850
MS 1.33	Вставка для пробирок, 4 × Ø 16 мм	L001860
MS 1.34	Вставка для пробирок	L001830
ТИТРАЦИОННЫЕ МИКРОПЛАНШЕТЫ И ПРИНАДЛЕЖНОСТИ ДЛЯ ПЦР		
MS 3.4	Приспособление для микротитрования	0003426400
MS 3.5	Приспособление для пробирок ПЦР, 96-луночное	0003428000
МАГНИТНЫЕ МЕШАЛЬНИКИ, ПОКРЫТИЕ ИЗ ПТФЭ, МОЩНЫЕ		
ИКАFLOn 10 power ellipse	Магнитный мешальник, эллипс, редкоземельные элементы, 6 × 10 мм, 5 шт.	0020110607
ИКАFLOn 15 power ellipse	Магнитный мешальник, эллипс, редкоземельные элементы, 10 × 15 мм, 5 шт.	0020110747
ИКАFLOn 25 power ellipse	Магнитный мешальник, эллипс, редкоземельные элементы, 14 × 25 мм, 5 шт.	0020110748
КАБЕЛЬ ПИТАНИЯ И ПЕРЕДАЧИ ДАННЫХ		
TW.PWR.0	Источник питания вкл. разъем устройства (≤ 2 устройства)	0020121797
TW.PWR.1	Источник питания ≤ 4 устройства	0025005565
TW.PWR.2	Источник питания ≤ 4 устройства	0020116436
TW.CABLE	Соединительный кабель 0,5 м	0020025856



Мы считаем, что даже лабораторную классику всегда можно сделать лучше: Магнитная мешалка была изобретена более семи десятилетий назад, но никогда еще самые продаваемые в мире мешалки не были такими мощными, энергоэффективными, безопасными и долговечными, как современные магнитные мешалки IKA. Мы разработали устройства для задач перемешивания в широком диапазоне объемов и вязкости, с функцией нагрева и без нее, и даже для многократного синтеза в 36 емкостях одновременно.

RCT basic

/// Бестселлер обновлен

А вот и новинка: RCT basic - классика среди магнитных мешалок - выходит на рынок в обновленной версии, протестированной TÜV SÜD. Она еще более безопасна и надежна, чем ее предшественница, и оснащена множеством новых функций.



▶ Смотреть видео о RCT

ЕЩЕ БОЛЬШЕ БЕЗОПАСНОСТИ

В соответствии со стандартом DIN EN 61010-2-010, RCT basic отвечает всем требованиям безопасности, предъявляемым к лабораторному оборудованию для нагревания веществ. Прибор контролирует все компоненты, имеющие отношение к безопасности, и поэтому подходит для работы без присмотра. Безопасность пользователя гарантируется даже в случае отказа отдельных компонентов. Как следствие, RCT basic не только имеет сертификат CE, но и был протестирован и сертифицирован TÜV SÜD.

НОВЫЕ ФУНКЦИИ

Новый RCT basic оснащен интерфейсами USB и RS232 и может быть интегрирован в лабораторное программное обеспечение labworldsoft® 6, например, для создания цифровой сети, мониторинга и управления.

Кроме того, RCT basic имеет улучшенный быстрый контроль температуры. По сравнению с предыдущей моделью диапазон рабочих температур был расширен: подключенный внешний датчик может показывать температуру до -20 °C. Эксплуатация при таких низких температурах возможна без ограничений, как и использование в типичных условиях окружающей среды в химической промышленности.

ПРОВЕРЕННЫЕ ФУНКЦИИ ОСТАЮТСЯ

Разумеется, новый RCT basic также имеет длительный срок службы, мощный двигатель и прочное магнитное соединение. Соответствуя всем стандартам безопасности, он, конечно же, подходит и для работы без присмотра

/// МАГНИТНЫЕ МЕШАЛКИ СО СТЕКЛЯННОЙ ПОВЕРХНОСТЬЮ

RCT basic

Идент. No. 0025005927



IKA Plate (RCT digital)

Идент. No. 0025004601



RCT basic ready-to-go Solution

Идент. No. 0010011525

RCT basic Synthesis Solution 250

Идент. No. 0010011505

RCT basic ETS-D5 Solution

Идент. No. 0010011496

RCT basic Synthesis Solution 500

Идент. No. 0010011502

RCT basic Synthesis Solution 1000

Идент. No. 0010011508

Дополнительные сведения о комплекте см. на стр. 163



ТЕХНИЧЕСКИЕ ХАРАКТЕРИСТИКИ	RCT BASIC	IKA PLATE (RCT DIGITAL)
Максимальный объем (H ₂ O)	20 л	20 л
Направление вращения	вправо	вправо влево
Диапазон скоростей	50 – 1500 об./мин	50 – 1500 об./мин
Мощность нагрева	600 Вт	600 Вт
Диапазон нагрева	КТ + самонагрев прибора – 340 °C	КТ + самонагрев прибора – 310 °C
Материал установочной поверхности	Алюминиевый сплав	Алюминиевый сплав
Размер нагревательной поверхности	Ø 135 мм	Ø 135 мм
Размеры (Ш × В × Г)	160 × 85 × 270 мм	160 × 85 × 270 мм
Класс защиты согласно DIN EN 60529	IP 42	IP 42
Разъемы	USB, RS 232	USB, RS 232

RCT 5 digital

Идент. No. 0020002704

Мощность
850 Вт**C-MAG HS 7 control**

Идент. No. 0020002694

① **C-MAG HS 4 digital**

Идент. No. 0004240200

② **C-MAG HS 7 digital**

Идент. No. 0003487000

③ **C-MAG HS 10 digital**

Идент. No. 0004240400

① **C-MAG HS 4**

Идент. No. 0003581000

② **C-MAG HS 7**

Идент. No. 0003581200

③ **C-MAG HS 10**

Идент. No. 0003581400

**C-MAG HS 7 Package** 0009015900

C-MAG HS 7 Магнитная мешалка с нагревателем и керамической платформой

ETS-D5 Электронный контактный термометр

H 38 Крепежная штанга

H 44 Перекрестный зажим

H 16 V Опорная штанга

ТЕХНИЧЕСКИЕ ХАРАКТЕРИСТИКИ	RCT 5 DIGITAL	C-MAG HS 7 CONTROL	C-MAG HS 4 7 10 DIGITAL	C-MAG HS 4 7 10
Максимальный объем (H ₂ O)	20 л	20 л	5 л 10 л 15 л	5 л 10 л 15 л
Диапазон скоростей	50 – 1500 об./мин	50 – 1500 об./мин	100 – 1500 об./мин	100 – 1500 об./мин
Мощность нагрева	850 Вт	1000 Вт	250 Вт 1000 Вт 1500 Вт	250 Вт 1000 Вт 1500 Вт
Диапазон нагрева	КТ + самонагрев прибора – 310 °С	КТ + самонагрев прибора – 500 °С	50 – 500 °С	50 – 500 °С
Материал установочной поверхности	Алюминий с керамическим покрытием	Керамика	Керамика	Керамика
Размер нагревательной поверхности	137 × 137 мм	180 × 180 мм	PT 1000	– ETS-D5 ETS-D5
Размеры (Ш × В × Г)	160 × 85 × 270 мм	220 × 88 × 354 мм	150 × 105 × 260 мм 215 × 105 × 330 мм 300 × 105 × 415 мм	150 × 105 × 260 мм 220 × 105 × 335 мм 300 × 105 × 415 мм
Класс защиты согласно DIN EN 60529	IP 42	IP 21	IP 21	IP 21

RET basic

Идент. No. 0003622000

① **RH basic**

Идент. No. 0005019700 ①

② **RH basic white**

Идент. No. 0005029700

③ **RH basic 2**

Идент. No. 0003339000

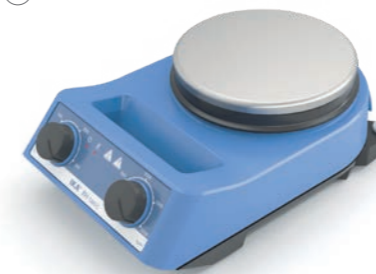
① **RET control-visc**

Идент. No. 0005020000

② **RET control-visc white**

Идент. No. 0005030000

① **RH digital**

Идент. No. 0005019800

② **RH digital white**

Идент. No. 0004678000

Функция взвешивания
& измерение значения pH

ТЕХНИЧЕСКИЕ ХАРАКТЕРИСТИКИ	RET BASIC	RET CONTROL-VISC WHITE	RH BASIC BASIC WHITE RH BASIC 2	RH DIGITAL DIGITAL WHITE
Максимальный объем (H ₂ O)	20 л	20 л	15 л 10 л	15 л
Диапазон скоростей	50 – 1700 об./мин	50 – 1700 об./мин	100 – 2000 об./мин	100 – 2000 об./мин
Мощность нагрева	600 Вт	600 Вт	600 Вт 400 Вт	600 Вт
Диапазон нагрева	КТ + самонагрев прибора – 340 °С	КТ + самонагрев прибора – 340 °С	50 – 320 °С КТ °С – 320 °С	50 – 320 °С
Материал установочной поверхности	Нержавеющая сталь 1.4301	Нержавеющая сталь 1.4301 с покрытием	Нержавеющая сталь 1.4301	Нержавеющая сталь 1.4301
Разъем для подключения контактного термометра	PT 1000	PT 1000	ETS-D5 ETS-D5 –	ETS-D5
Размеры (Ш × В × Г)	160 × 95 × 270 мм	160 × 85 × 270 мм	160 × 100 × 250 мм 168 × 105 × 220 мм	160 × 100 × 250 мм
Класс защиты согласно DIN EN 60529	IP 42	IP 42	IP 21	IP 21

/// МНОГОМЕСТНАЯ МАГНИТНАЯ МЕШАЛКА

① **RO 5**
Идент. No. 0003690500

② **RO 10**
Идент. No. 0003691000

③ **RO 15**
Идент. No. 0003692500

Регулируемое
реверсивное
вращение



① **RT 5**
Идент. No. 0003690600

② **RT 10**
Идент. No. 0003691100

③ **RT 15**
Идент. No. 0003692600

10-местная мешалка с
подогревом для одно-
временного нагрева и
перемешивания



/// ПРОМЫШЛЕННЫЕ МАГНИТНЫЕ МЕШАЛКИ

① **Midi MR 1 digital**
Идент. No. 0025002968

② **Maxi MR 1 digital**
Идент. No. 0025002978

①



I-MAG
Промышленная магнитная
мешалка

Идент. No. 0020014226



ТЕХНИЧЕСКИЕ ХАРАКТЕРИСТИКИ

Максимальный объем (H₂O)

RO 5 | RO 10 | RO 15

0 – 1200 об./мин

–

Нержавеющая сталь
1.4301

120 × 470 мм
190 × 470 мм
280 × 470 мм

120 × 60 × 570 мм
190 × 60 × 570 мм
280 × 60 × 570 мм

IP 40

RT 5 | RT 10 | RT 15

0,4 л на одну позицию

0 – 1000 об./мин

KT – 120 °C

Алюминиевый сплав

110 × 495 мм
180 × 495 мм
270 × 495 мм

120 × 60 × 610 мм
190 × 60 × 610 мм
280 × 60 × 610 мм

IP 40

MIDI MR 1 DIGITAL |
MAXI MR 1 DIGITAL

50 л | 150 л

0 – 1000 об./мин
0 – 600 об./мин

–

Нержавеющая сталь
1.4301

350 × 350 мм
500 × 500 мм

360 × 110 × 430 мм
505 × 110 × 585 мм

IP 21

I-MAG

300 л

100 – 1500 об./мин

–

Нержавеющая сталь
1.4301

260 × 260 мм

260 × 70 × 300 мм

IP 64 / IP 22

① **topolino**
Идент. No. 0003368000

② **topolino mobil**
Идент. No. 0003381300

③ **Mini MR standard**
Идент. No. 0025004132

②



KMO 3 basic
Идент. No. 0020004631



Плоская установочная
поверхность с
подсветкой



IKA myPlate
Идент. No. 0025005156

Выберите индивидуальный
дизайн установочной
поверхности



① **lab disc white**
Идент. No. 0003907500

② **color squid white**
Идент. No. 0003671000

③ **big squid white**
Идент. No. 0003672000

①



① **C-MAG MS 4**
Идент. No. 0003582200

② **C-MAG MS 7**
Идент. No. 0003582400

③ **C-MAG MS 10**
Идент. No. 0003582600

②



ТЕХНИЧЕСКИЕ ХАРАКТЕРИСТИКИ

Максимальный объем (H₂O)

Диапазон скоростей

Материал установочной поверхности

Размер нагревательной поверхности

Размеры (Ш × В × Г)

Класс защиты согласно DIN EN 60529

TOPOLINO |
MINI MR STANDARD

0,25 л / 1 л

500 – 1800 об./мин /
0 – 2500 об./мин

Пластмасса (PP) /
Полиэстер

Ø 80 мм /
115 × 115 мм

95 × 37 × 115 мм /
115 × 37 × 129 мм

IP 21 / IP 42

KMO 3 BASIC |
IKA MYPLATE

5 л | 1,5 л

10 – 1500 об./мин |
100 – 2500 об./мин

Стекло

140 × 120 мм |
Ø 135 мм

153 × 62,5 × 227 мм |
152 × 30 × 164 мм

IP 42 | IP 54

LAB DISC

0,8 л

15 – 1500 об./мин

Полиэстер

Ø 100 мм

116 × 12 × 175 мм

IP 65

C-MAG MS 4 | 7 | 10

5 л | 10 л | 15 л

100 – 1500 об./мин

Керамика

100 × 100 мм
180 × 180 мм
260 × 260 мм

150 × 105 × 260 мм
220 × 105 × 335 мм
300 × 105 × 415 мм

IP 21



Продукт	Идент. No.
ДАТЧИК ТЕМПЕРАТУРЫ	
Нержавеющая сталь	
PT 1000.60	0003516800
PT 1000.80	0004443000
PT 100.70	0020000440
Стеклопакетное покрытие	
PT 1000.70	0003736000
PT 100.51	0002600300
SafeCoat (ПФА, ПТФЭ)	
PT 1000.90	0004480600
PT 100.53	0004499700
Двойное покрытие	
PT 1000.50	0003367600
PT 1000.51	0003377700

ЭЛЕКТРОННЫЙ КОНТАКТНЫЙ ТЕРМОМЕТР

ETS-D5	0003378000
ETS-D6	0003378100

ДАТЧИК ДЛЯ ETS-D5 / ETS-D6

H 62.51	0002735451
H 66.51, стеклопакетное покрытие	0002735551
H 66.53, с покрытием	0004499900
H 70, удлинительный кабель	0002735600



RET control-visc	RET basic	IKA Plate (RCT digital)	RCT basic	C-MAG HS 7 control	C-MAG HS digital 4 7 10	C-MAG HS 7 10	RH digital basic
-	•	•	•	•	•	-	-
-	+	+	+	+	+	-	-
•	-	-	-	-	-	-	-
-	+	+	+	+	+	-	-
+	-	-	-	-	-	-	-
-	+	+	+	+	+	-	-
+	-	-	-	-	-	-	-
+	-	-	-	-	-	-	-

-	+	+	+	+	-	+	+
-	+	+	+	+	-	+	+

+ совместимо | + несовместимо | • включено в комплект поставки



Продукт	Ø Отверстия	Размеры	Идент. No.
СЕРИЯ КВАДРАТНЫХ БЛОКОВ ДЛЯ НАГРЕВА			
Н 135.10 Основание блока без рукоятки	–	160 × 160 мм	0025000832
Н 135.11 Прямоугольный поддон с рукоятками	–	160 × 160 мм	0004448200
Н 135.101 Блок 16 × 4 мл	15,2 мм	79 × 79 мм	0025000626
Н 135.102 Блок 16 × 8 мл	17,5 мм	79 × 79 мм	0025000627
Н 135.103 Блок 9 × 16 мл	20,5 мм	79 × 79 мм	0025000628
Н 135.104 Блок 4 × 20 мл	28,5 мм	79 × 79 мм	0025000629
Н 135.105 Блок 4 × 30 мл	28,5 мм	79 × 79 мм	0025000630
Н 135.106 Блок 4 × 40 мл	28,5 мм	79 × 79 мм	0025000631
Н 135.107 Блок 100 мл	–	79 × 79 мм	0025000632
Н 135.108 Блок 250 мл	–	79 × 79 мм	0025000633



Прямоугольный поддон с рукоятками: Н 135.11



Н 135.104

Продукт	Ø Отверстия	Размеры	Идент. No.
СЕРИЯ БЛОКОВ ДЛЯ НАГРЕВА КОЛБ 100 МЛ			
Н 135.20 Держатель колбы 100 мл без рукоятки	142 мм	–	0025000634
Н 135.21 Держатель колбы 100 мл с рукояткой	142 мм	–	0004448300
Н 135.201 Вставка для колбы 10 мл	–	33,8 мм	0025000636
Н 135.202 Вставка для колбы 25 мл	–	43,8 мм	0025000637
Н 135.203 Вставка для колбы 50 мл	–	52,8 мм	0025000638

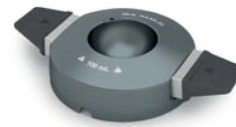

Держатель для колбы с рукоятками: Н 135.21



Держатель для колбы без рукоятки: Н 135.25

Продукт	Ø Отверстия	Размеры	Идент. No.
СЕРИЯ БЛОКОВ ДЛЯ НАГРЕВА КОЛБ 250 МЛ			
Н 135.25 Держатель колбы 250 мл без рукоятки	142 мм	–	0025003280
Н 135.26 Держатель колбы 250 мл с рукояткой	142 мм	–	0020007954



Вставка: Н 135.301

Продукт	Ø Отверстия	Размеры	Идент. No.
СЕРИЯ БЛОКОВ ДЛЯ НАГРЕВА КОЛБ 500 МЛ			
Н 135.30 Держатель колбы 500 мл без рукоятки	142 мм	–	0025000639
Н 135.31 Держатель колбы 500 мл с рукояткой	142 мм	–	0004448400
Н 135.301 Вставка для колбы 100 мл	–	66,3 мм	0025000641
Н 135.302 Вставка для колбы 250 мл	–	88 мм	0025000642



Вставка: Н 135.401

Продукт	Ø Отверстия	Размеры	Идент. No.
СЕРИЯ БЛОКОВ ДЛЯ НАГРЕВА КОЛБ 1000 МЛ			
Н 135.40 Держатель колбы 1000 мл без рукоятки	166,3 мм	–	0025000833
Н 135.41 Держатель колбы 1000 мл с рукояткой	166,3 мм	–	0004448500
Н 135.401 Вставка для колбы 500 мл	–	108 мм	0025000644



Вставка: Н 135.501

Продукт	Ø Отверстия	Размеры	Идент. No.
СЕРИЯ БЛОКОВ ДЛЯ НАГРЕВА КОЛБ 2000 МЛ			
Н 135.50 Держатель колбы 2000 мл без рукоятки	194,7 мм	–	0025000834
Н 135.51 Держатель колбы 2000 мл с рукояткой	194,7 мм	–	0004448600
Н 135.501 Вставка для колбы 1000 мл	–	131,8 мм	0025000645

Продукт	Размеры	Идент. No.	Продукт	Размеры	Идент. No.
ИКАФЛОН® ROUND С ФТОРОПЛАСТОВЫМ ПОКРЫТИЕМ					
10 round (5 шт.)	10 × 6 мм	0004488600	10 cross (5 шт.)	10 × 10 мм	0004496200
15 round (5 шт.)	15 × 6 мм	0004488700	20 cross (5 шт.)	20 × 20 мм	0004496400
20 round (5 шт.)	20 × 8 мм	0004488800	25 cross (5 шт.)	25 × 25 мм	0004496600
25 round (5 шт.)	25 × 8 мм	0004488900	30 cross (5 шт.)	30 × 30 мм	0004496800
30 round (5 шт.)	30 × 8 мм	0004489000	38 cross (5 шт.)	38 × 38 мм	0004497000
40 round (5 шт.)	40 × 8 мм	0004489100	ИКАФЛОН® BONE С ФТОРОПЛАСТОВЫМ ПОКРЫТИЕМ		
50 round (5 шт.)	50 × 8 мм	0004489200	37 bone (5 шт.)	35 × 8 × 20 мм	0004497200
80 round (5 шт.)	80 × 10 мм	0004489300	54 bone (5 шт.)	55 × 8 × 20 мм	0004497400
110 round (1 шт.)	108 × 27 мм	0000793300	ИКАФЛОН® BEAKER С ФТОРОПЛАСТОВЫМ ПОКРЫТИЕМ		
155 round (1 шт.)	153 × 27 мм	0001129000	74 (1 шт.)	(Ø × В): 74 × 29 мм и 60 × 9	0004497800

Продукт	Размеры	Идент. No.
ИКАФЛОН® ROUND СО СТЕКЛЯННЫМ ПОКРЫТИЕМ		
25 round (5 шт.)	25 × 6 мм	0004492200
40 round (5 шт.)	40 × 8 мм	0004492600
50 round (5 шт.)	50 × 8 мм	0004492800

Продукт	Размеры	Идент. No.
ИКАФЛОН® SLIDE ROUND		
25 slide (5 шт.)	25 × 6 мм	0004493800
30 slide (5 шт.)	30 × 6 мм	0004494000
40 slide (5 шт.)	40 × 8 мм	0004494200
50 slide (5 шт.)	50 × 8 мм	0004494400

Продукт	Размеры	Идент. No.
ИКАФЛОН® POWER		
20 power (5 шт.)	20 × 6 мм	0004493000
30 power (5 шт.)	30 × 6 мм	0004493200
50 power (5 шт.)	50 × 8 мм	0004493400

Продукт	Размеры	Идент. No.
ИКАФЛОН® ELLIPSE PTFE-COATED		
20 ellipse (5 шт.)	20 × 10 мм	0004494600
25 ellipse (5 шт.)	25 × 12 мм	0004494800
30 ellipse (5 шт.)	32 × 16 мм	0004495000
35 ellipse (5 шт.)	35 × 15 мм	0004495200
40 ellipse (5 шт.)	40 × 20 мм	0004495400
50 ellipse (5 шт.)	50 × 20 мм	0004495600
70 ellipse (5 шт.)	70 × 20 мм	0004496000

Продукт	Размеры	Идент. No.
ИКАФЛОН® CROWN С ФТОРОПЛАСТОВЫМ ПОКРЫТИЕМ		
9 crown (5 шт.)	9 × 6 мм	0004498400

Продукт	Размеры	Идент. No.
ТРИКА® С ФТОРОПЛАСТОВЫМ ПОКРЫТИЕМ		
25 Trika (5 шт.)	25 × 8 мм	0004499300
35 Trika (5 шт.)	35 × 9 мм	0004499400
55 Trika (5 шт.)	55 × 14 мм	0004499500
80 Trika (5 шт.)	80 × 17 мм	0004499600

Продукт	Идент. No.
НАБОР МАГНИТНЫХ МЕШАЛЬНИКОВ	
RS 1	0001358600
RS 2	0004499100

Продукт	Идент. No.
ИЗВЛЕКАТЕЛЬ МАГНИТНЫХ МЕШАЛЬНИКОВ	
RSE	0001293100

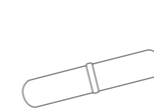

ИКАФЛОН® ROUND С ФТОРОПЛАСТОВЫМ ПОКРЫТИЕМ



ИКАФЛОН® ELLIPSE С ФТОРОПЛАСТОВЫМ ПОКРЫТИЕМ



ИКАФЛОН® CROSS С ФТОРОПЛАСТОВЫМ ПОКРЫТИЕМ

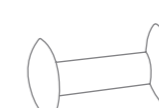

ИКАФЛОН® BONE С ФТОРОПЛАСТОВЫМ ПОКРЫТИЕМ

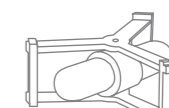

ИКАФЛОН® BEAKER С ФТОРОПЛАСТОВЫМ ПОКРЫТИЕМ

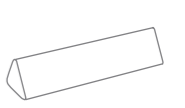

ТРИКА® С ФТОРОПЛАСТОВЫМ ПОКРЫТИЕМ



WiCo RET control-visc



Cover RET control-visc



IB R RO 15 eco



LABLIFT m



IKA Plate Adapter



ПРОГРАММНОЕ
ОБЕСПЕЧЕНИЕ
labworldsoft® 6 Starter
Идент. No. 0020019397

labworldsoft® 6 Pro
Идент. No. 0020017366

labworldsoft® - это программное обеспечение для управления лабораторным оборудованием, автоматизации процессов, и документирования измерений и результатов. Программа предоставляет доступ к огромной библиотеке различных лабораторных устройств. labworldsoft® может объединять не только устройства IKA, но и другие лабораторные устройства различных производителей. Вам предоставляется выбор применения приборов в лаборатории и эффективное использование всех лабораторных устройств.

Продукт	Описание	Идент. No.
БЕСПРОВОДНОЙ БЛОК УПРАВЛЕНИЯ		
WiCo RET control-visc	Беспроводной блок управления	0020007259
ЗАЩИТНЫЕ ЧЕХЛЫ		
H 102	Чехол для RH basic	0004281600
H 103	Чехол для RH digital	0004299100
H 100	Чехол для RCT basic	0003661000
H 104	Чехол RET control-visc	0004209500
H 105	Чехол для RCT basic и digital	0025008136
КАБЕЛЬ ПИТАНИЯ		
H 11	Кабель питания с вилкой Euro	0001091500
H 11	Кабель питания с вилкой USA	0003564500
H 11	Кабель питания с вилкой UK	0002410700
H 11	Кабель питания с вилкой CH	0001091600
H 11	Кабель питания с вилкой IN	0003923600
ПЛАСТИКОВАЯ ВАННА ДЛЯ МАГНИТНОЙ МЕШАЛКИ RO 15		
IB R RO 15 eco	Пластиковая ванна, размер L, объем 25 л	0020006341
LABLIFT		
LABLIFT m	До 25 кг (макс. статическая нагрузка)	0004022400
IKA PLATE ADAPTER		
IKA Plate Adapter	Адаптер для нагревательных блоков к мешалке RCT 5 digital, C-MAG 7 и 10	0025001022
КРЫШКА СТАКАНА		
BC 1000	Крышка стакана	0020003417



H 3000



HG 600



H 16.3



H 44



I-MAG cart



I-MAG SP 300

Продукт	Описание	Идент. No.
МАСЛЯНЫЕ БАНИ		
H 29	Масляная баня, 1 л	0002829400
H 30	Масляная баня, 1,5 л	0002829500
СТАКАН, НЕРЖАВЕЮЩАЯ СТАЛЬ		
H 1000	Стакан, нержавеющая сталь, 1 л	0004444401
H 1500	Стакан, нержавеющая сталь, 1,5 л	0004444501
H 3000	Стакан, нержавеющая сталь, 3 л	0004444503
H 5000	Стакан, нержавеющая сталь, 5 л	0004444505
НАГРЕВАТЕЛЬНАЯ РУБАШКА		
HG 600	Нагревательная рубашка для химических стаканов, объем 600 мл	0020003416
HG 1000	Нагревательная рубашка для химических стаканов, объем 1000 мл	0020003415
ШТАТИВ		
H 16 V	Штатив	0001545100
H 16.3	Удлинитель для штатива	0025000622
H 44	Верхний зажим	0002437700
H 38	Крепление	0003547700
АКСЕССУАРЫ ДЛЯ I-MAG		
IKAFLOX 90 slide	Магнитный мешальник, ПТФЭ, круглый, с запорным кольцом (ПЭЭК), 90 × 30 мм, 1 шт.	0020102963
IKAFLOX 140 slide	Магнитный мешальник, ПТФЭ, круглый, с запорным кольцом (ПЭЭК), 140 × 30 мм, 1 шт.	0020110382
IKAFLOX 118 float	Магнитный привод для смешивания, ПФС, круглый, Ø 118 мм, 1 шт.	0020100638
RSE XL	Извлекатель магнитного мешальника для I-MAG	0020100641
I-MAG SP 150	Удлинитель платформы I-MAG для сосудов до 150 литров	0020102994
I-MAG SP 300	Удлинитель платформы I-MAG для сосудов до 300 литров	0020102996
I-MAG cart	Транспортер и платформа I-MAG для сосудов до 300 литров	0025008091
I-MAG BR	Крепление для штатива I-MAG	0020110383
I-MAG UHC	Универсальный держатель для контроллера I-MAG	0020110381
I-MAG EXT 3	Удлинительный кабель для I-MAG, 3 м	0020115558
H 28 V	Штативная штанга, длина 2 м, Ø 28 мм	0020119439

Верхнеприводные мешалки IKA настолько мощны, прочны и безопасны, потому что мы всегда следим за самыми важными аспектами при их разработке. Таким образом, для наших мешалок не представляют никаких проблем ни низкая, ни высокая вязкость, объемы перемешивания до 200 литров, а также любые задачи перемешивания. Это хорошая основа для дифференцированных функциональных возможностей, которые включают в себя цепь аварийной защиты, четкий дисплей, удобное управление с помощью лабораторного программного обеспечения labworldsoft® и широкий ассортимент перемешивающих насадок. Будь то пропеллерные насадки, якорные насадки или спиральные насадки - в нашем ассортименте Вы найдете подходящий инструмент для любых применений.

Защита вала в комплекте

NANOSTAR 7.5 DIGITAL

/// Идеальная базовая функциональность для самых компактных помещений



При объеме, уменьшенном на 30%, и весе всего 0,8 кг верхнеприводная мешалка NANOSTAR 7.5 digital обеспечивает еще большую экономию пространства, чем MICROSTAR 7.5 digital, при той же производительности.

ПОСТОЯННЫЙ КРУТЯЩИЙ МОМЕНТ
NANOSTAR 7.5 digital гарантирует абсолютно постоянный крутящий момент во всем диапазоне скоростей вращения от 50 до 2000 об./мин.

ПРОСТОТА ЭКСПЛУАТАЦИИ
Управление производится с помощью вращающегося регулятора. На дисплее четко отображается скорость вращения.

БЫСТРОЕ ОБНОВЛЕНИЕ
С помощью интерфейса USB можно быстро и легко выполнять регулярное обновление программного обеспечения.

Оригинальный размер

/// КОМПАКТНЫЕ МЕШАЛКИ С ВЕРХНИМ ПРИВОДОМ ДЛЯ ЛЕГКОГО ПЕРЕМЕШИВАНИЯ

NANOSTAR 7.5 digital

Идент. No. 0025004356

MICROSTAR 7.5 digital

Идент. No. 0025004715

MICROSTAR 7.5 control

Идент. No. 0025001984



Диапазон скоростей:
50 – 2000 об./мин



MICROSTAR 15 digital

Идент. No. 0025004883

MICROSTAR 15 control

Идент. No. 0025001986

MICROSTAR 30 digital

Идент. No. 0025004884

MICROSTAR 30 control

Идент. No. 0025001987



Датчик температуры в комплекте

ТЕХНИЧЕСКИЕ ХАРАКТЕРИСТИКИ	NANOSTAR 7.5 DIGITAL	MICROSTAR 7.5 DIGITAL CONTROL	MICROSTAR 15 DIGITAL CONTROL	MICROSTAR 30 DIGITAL CONTROL
Максимальный объем (H ₂ O)	5 л	5 л	10 л	20 л
Диапазон скоростей	0 / 50 – 2000 об./мин	0 / 50 – 2000 об./мин 0 / 30 – 2000 об./мин	0 / 50 – 1000 об./мин 0 / 30 – 1000 об./мин	0 / 50 – 500 об./мин 0 / 30 – 500 об./мин
Макс. вязкость	4000 мПас	4000 мПас	8000 мПас	20 000 мПас
Макс. вращающий момент на валу мешалки	7,5 Ncm	7,5 Ncm	15 Ncm	30 Ncm
Диапазон измеряемых температур	–	– -10 – 350 °C	– -10 – 350 °C	– -10 – 350 °C
Измерение вращающего момента	–	– Тренд	– Тренд	– Тренд
Внутренний радиус патрона диаметр	0,5 – 8,2 мм	0,5 – 8,2 мм	0,5 – 8,2 мм	0,5 – 8,2 мм
Дисплей	LED	LED LCD	LED LCD	LED LCD
Размеры (Ш × В × Г)	53 × 147 × 130 мм	60 × 173 × 126 мм 60 × 173 × 136 мм	60 × 173 × 126 мм 60 × 173 × 136 мм	60 × 173 × 126 мм 60 × 173 × 136 мм
Класс защиты согласно DIN EN 60529	IP 54	IP 54	IP 54	IP 54

/// КОМПАКТНЫЕ МЕШАЛКИ С ВЕРХНИМ ПРИВОДОМ ДЛЯ ЛЕГКОГО ПЕРЕМЕШИВАНИЯ

MINISTAR 20 digital

Идент. No. 0025004885

MINISTAR 20 control

Идент. No. 0025001988

MINISTAR 40 digital

Идент. No. 0025004886

MINISTAR 40 control

Идент. No. 0025001989

Датчик вибрации
входит в поставку**MINISTAR 80 digital**

Идент. No. 0025004887

MINISTAR 80 control

Идент. No. 0025001990

Вращающий
момент: 80 Ncm

ТЕХНИЧЕСКИЕ ХАРАКТЕРИСТИКИ	MINISTAR 20 DIGITAL CONTROL	MINISTAR 40 DIGITAL CONTROL	MINISTAR 80 DIGITAL CONTROL
Максимальный объем (H ₂ O)	15 л	25 л	50 л
Диапазон скоростей	0 / 50 – 2000 об./мин	0 / 50 – 1000 об./мин 0 / 30 – 1000 об./мин	0 / 50 – 500 об./мин 0 / 30 – 500 об./мин
Макс. вязкость	10 000 мПас	30 000 мПас	60 000 мПас
Макс. вращающий момент на валу мешалки	20 Ncm	40 Ncm	80 Ncm
Диапазон измеряемых температур	– -10 – 350 °C	– -10 – 350 °C	– -10 – 350 °C
Измерение вращающего момента	– Тренд	– Тренд	– Тренд
Внутренний радиус патрона диаметр	0,5 – 8,2 мм	0,5 – 8,2 мм	0,5 – 8,2 мм
Дисплей	LED LCD	LED LCD	LED LCD
Размеры (Ш × В × Г)	70 × 193 × 147 мм 70 × 193 × 154 мм	70 × 193 × 147 мм 70 × 193 × 154 мм	70 × 193 × 147 мм 70 × 193 × 154 мм
Класс защиты согласно DIN EN 60529	IP 54	IP 54	IP 54

/// МЕШАЛКИ С ВЕРХНИМ ПРИВОДОМ ДЛЯ ЛЕГКОГО ПЕРЕМЕШИВАНИЯ

EUROSTAR 20 digital

Идент. No. 0004442000

EUROSTAR 40 digital

Идент. No. 0004444000

EUROSTAR 60 digital

Идент. No. 0004446000

EUROSTAR 60 control

Идент. No. 0004440000

Бесшумная работа благодаря
бесщеточному двигателю
постоянного тока

/// МОЩНЫЕ МЕШАЛКИ С ВЕРХНИМ ПРИВОДОМ ДЛЯ ПЕРЕМЕШИВАНИЯ ЛЮБОЙ СЛОЖНОСТИ

EUROSTAR 100 digital

Идент. No. 0004238100

EUROSTAR 100 control

Идент. No. 0004028500

EUROSTAR 200 digital

Идент. No. 0003990000

EUROSTAR 200 control

Идент. No. 0003992000

Интервальное
вращение
влево-вправо

ТЕХНИЧЕСКИЕ ХАРАКТЕРИСТИКИ	EUROSTAR 20 DIGITAL 40 DIGITAL	EUROSTAR 60 DIGITAL CONTROL	EUROSTAR 100 DIGITAL CONTROL	EUROSTAR 200 DIGITAL CONTROL
Максимальный объем (H ₂ O)	15 л 25 л	40 л	100 л	100 л
Диапазон скоростей	0 / 30 – 2000 об./мин	0 / 30 – 2000 об./мин	0 / 30 – 1300 об./мин	I: 0 / 6 – 400 об./мин II: 30 – 2000 об./мин
Макс. вязкость	10 000 30 000 мПас	50 000 мПас	70 000 мПас	100 000 мПас
Макс. вращающий момент на валу мешалки	20 Ncm 40 Ncm	60 Ncm	100 Ncm	I: 200 Ncm II: 40 Ncm
Внутренний радиус патрона диаметр	0,5 – 10 мм	0,5 – 10 мм	0,5 – 10 мм	0,5 – 10 мм
Дисплей	LED	LED TFT	LED TFT	LED TFT
Диапазон измеряемых температур	– –	– -10 – 350 °C	– -10 – 350 °C	– -10 – 350 °C
Размеры (Ш × В × Г)	86 × 248 × 208 мм	86 × 248 × 208 мм 86 × 267 × 230 мм	86 × 248 × 208 мм 86 × 267 × 230 мм	91 × 274 × 209 мм 91 × 297 × 231 мм
Класс защиты согласно DIN EN 60529	IP 42	IP 42 IP 40	IP 42 IP 40	IP 42 IP 40

/// ПОЛУПРОМЫШЛЕННЫЕ МЕШАЛКИ С
ВЕРХНИМ ПРИВОДОМ

EUROSTAR 400 digital

Идент. No. 0004214000

EUROSTAR 400 control

Идент. No. 0004214100



/// ВЫСОКОСКОРОСТНЫЕ МЕШАЛКИ С
ВЕРХНИМ ПРИВОДОМ

EUROSTAR 20 high speed digital

Идент. No. 0004028600

EUROSTAR 20 high speed control

Идент. No. 0025001314



Максимальная
скорость:
6 000 об/мин

/// МЕШАЛКИ С ВЕРХНИМ ПРИВОДОМ И
СВЕРХВЫСОКИМ КРУТЯЩИМ МОМЕНТОМ

EUROSTAR 100 P4 control

Идент. No. 0025004384



EUROSTAR 200 P4 control

Идент. No. 0004090000



Чрезвычайно мощные
мешалки для веществ
с высокой вязкостью

ТЕХНИЧЕСКИЕ ХАРАКТЕРИСТИКИ	EUROSTAR 400 DIGITAL CONTROL	EUROSTAR 20 HIGH SPEED DIGITAL CONTROL	EUROSTAR 100 P4 CONTROL	EUROSTAR 200 P4 CONTROL
Максимальный объем (H ₂ O)	150 л	20 л	100 л	100 л
Диапазон скоростей	I: 6 – 400 об./мин II: 30 – 2000 об./мин	0 / 150 – 6000 об./мин	10 – 300 об./мин	I: 0 / 4 – 108 об./мин II: 16 – 530 об./мин
Макс. вязкость	100 000 мПас	10 000 мПас	100 000 мПас	150 000 мПас
Макс. вращающий момент на валу мешалки	I: 400 Ncm II: 80 Ncm	20 Ncm	320 Ncm	I: 660 Ncm II: 130 Ncm
Внутренний радиус патрона диаметр	3 – 16 мм	–	0,5 – 10 мм	0,5 – 10 мм
Дисплей	LED TFT	LED TFT	TFT	TFT
Диапазон измеряемых температур	– -10 – 350 °C	– -10 – 350 °C	-10 – 350 °C	-10 – 350 °C
Размеры (Ш × В × Г)	114 × 325 × 245 мм 114 × 345 × 268 мм	86 × 325 × 208 мм 86 × 325 × 230 мм	86 × 352 × 230 мм	91 × 379 × 231 мм
Класс защиты согласно DIN EN 60529	IP 42 IP 40	IP 42 IP 40	IP 40	IP 40

/// МЕХАНИЧЕСКИЕ МЕШАЛКИ С
ВЕРХНИМ ПРИВОДОМ

RW 20 digital

Идент. No. 0003593000



RW 28 digital

Идент. No. 0005040000



/// ПОЛУПРОМЫШЛЕННЫЕ МЕШАЛКИ
С ВЕРХНИМ ПРИВОДОМ

RW 47 digital

Идент. No. 0004050000



ТЕХНИЧЕСКИЕ ХАРАКТЕРИСТИКИ	RW 20 DIGITAL	RW 28 DIGITAL	RW 47 DIGITAL
Максимальный объем (H ₂ O)	20 л	80 л	200 л
Диапазон скоростей	I: 60 – 500 об./мин II: 240 – 2000 об./мин	I: 60 – 400 об./мин II: 240 – 1400 об./мин	I: 57 – 275 об./мин II: 275 – 1300 об./мин
Макс. вязкость	10 000 мПас	50 000 мПас	100 000 мПас
Макс. вращающий момент на валу мешалки	I: 150 Ncm II: 24 Ncm	I: 900 Ncm II: 300 Ncm	I: 3000 Ncm II: 620 Ncm
Внутренний радиус патрона диаметр	0,5 – 10 мм	1 – 10 мм	3 – 16 мм
Дисплей	LED	LED	LED
Размеры (Ш × В × Г)	88 × 294 × 212 мм	123 × 364 × 252 мм	145 × 465 × 358 мм
Класс защиты согласно DIN EN 60529	IP 20	IP 40	IP 54

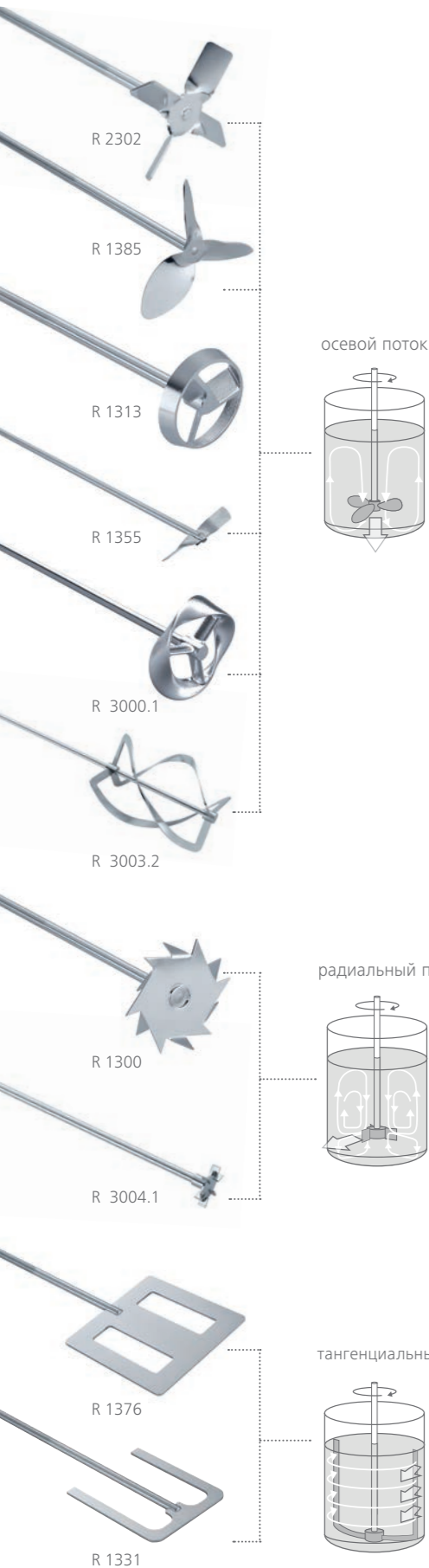

Продукт	Длина вала Диаметр вала Диаметр мешалки	Макс. скорость	Идент. No.
ПРОПЕЛЛЕРНАЯ НАСАДКА, 4-Х ЛОПАСТНАЯ			
R 1342	350 8 50 мм	≤ 2000 об./мин	0000741000
R 1345	550 8 100 мм	≤ 800 об./мин	0000741300
R 2302	800 13 150 мм	≤ 600 об./мин	0000739000
ПРОПЕЛЛЕРНАЯ НАСАДКА, 3-Х ЛОПАСТНАЯ			
R 1381	350 8 45 мм	≤ 2000 об./мин	0001296000
R 1382	350 8 55 мм	≤ 2000 об./мин	0001295900
R 1385	550 10 140 мм	≤ 800 об./мин	0000477700
R 1388	800 10 140 мм	≤ 400 об./мин	0000477800
R 1389*	350 8 75 мм	≤ 800 об./мин	0002343600
ТУРБИННАЯ НАСАДКА			
R 1311	350 8 30 мм	≤ 2000 об./мин	0002332900
R 1312	350 8 50 мм	≤ 2000 об./мин	0002333000
R 1313	400 10 70 мм	≤ 800 об./мин	0002333100
ЦЕНТРОБЕЖНАЯ НАСАДКА			
R 1352	350 8 60/15 мм	≤ 2000 об./мин	0000756900
R 1355	550 8 100/24 мм	≤ 800 об./мин	0001132700
НАСАДКА ДЛЯ РАСТВОРЕНИЯ			
R 1300	350 8 80 мм	≤ 2000 об./мин	0000513500
R 1302	350 10 100 мм	≤ 1000 об./мин	0002387900
R 1303	350 8 40 мм	≤ 2000 об./мин	0002746700
ЛОПАСТНАЯ НАСАДКА			
R 1375	550 8 70 мм	≤ 800 об./мин	0000757700
R 1376	550 10 150 мм	≤ 800 об./мин	0000757800
R 2311	800 13 150 мм	≤ 600 об./мин	0000739500
ЯКОРНАЯ НАСАДКА			
R 1330	350 8 45 мм	≤ 1000 об./мин	0002022300
R 1331	350 8 90 мм	≤ 1000 об./мин	0002022400
R 1333	550 10 150 мм	≤ 800 об./мин	0002747400
СПИРАЛЬНАЯ МЕШАЛКА			
R 3000.1	565 10 100 мм	≤ 800 об./мин	0020001192
R 3001.1	575 10 100 мм	≤ 800 об./мин	0020001195
СПИРАЛЬНАЯ МЕШАЛКА			
R 3003	350 8 50 мм	≤ 800 об./мин	0020001203
R 3003.1	550 10 100 мм	≤ 800 об./мин	0020001204
R 3003.2	800 10 150 мм	≤ 800 об./мин	0020001205
ЛОПАСТНАЯ МЕШАЛКА			
R 3004	359 8 30 мм	≤ 1000 об./мин	0020001206
R 3004.1	565 10 50 мм	≤ 1000 об./мин	0020001207
R 3004.2	819 10 70 мм	≤ 1000 об./мин	0020001208
ЛОПАСТНАЯ НАСАДКА ВИНТОВАЯ МЕШАЛКА			
R 1001	160 4 34 мм	2000 об./мин	0000527400
R 1002	140 4 12 мм	2000 об./мин	0000527500

* (PTFE-покрытие)

NANO-STAR 7.5 digital	MICRO-STARS digital control	MINI-STARS digital control	EUROSTAR 20 40 digital	EUROSTAR 60 digital control	EUROSTAR 100 digital control	EUROSTAR 200 digital control	EUROSTAR 400 digital control	EUROSTAR 100 & 200 P4 control	RW 20 digital	RW 28 digital	RW 47 digital
++	++	++	++	++	++	++	++	++	++	++	-
-	-	-	-	++	++	++	++	++	-	++	++
-	-	-	-	-	-	-	++	-	-	-	++
++	++	++	++	++	++	++	++	++	++	++	-
++	++	++	++	++	++	++	++	++	++	++	-
-	-	-	-	-	-	++	++	++	-	++	++
-	-	-	-	-	-	++	++	-	-	++	++
++	++	++	++	++	++	++	++	++	++	++	-
++	++	++	++	++	++	++	++	++	++	++	-
-	-	-	-	++	++	++	++	++	-	++	++
++	++	++	++	++	++	++	++	++	++	++	-
-	-	-	-	++	++	++	++	++	-	++	++
++	++	++	++	++	++	++	++	++	++	+	-
-	-	-	-	++	++	++	++	++	-	++	++
++	++	++	++	++	++	++	++	++	++	++	-
-	-	-	-	++	++	++	++	++	++	++	++
+	+	+	+	++	++	++	++	++	-	++	-
-	-	-	-	-	-	-	++	++	-	-	++
-	-	-	-	-	-	-	++	-	-	-	++
++	++	++	++	++	++	++	++	++	++	-	-
-	-	-	-	++	++	++	++	++	-	++	-
-	-	-	-	-	-	++	++	++	-	++	++
-	-	-	++	++	++	++	++	++	++	++	++
-	-	-	++	++	++	++	++	++	++	++	++
-	-	-	-	-	+	+	++	-	-	++	++
++	++	++	++	++	++	++	++	++	++	++	++
-	-	-	++	++	++	++	++	++	++	++	++
-	-	-	++	++	++	++	++	-	++	++	++
++	++	++	++	+	+	+	+	+	++	-	-
++	++	++	++	+	+	+	+	+	++	-	-

++ Рекомендовано ИКА | + Совместимо | - Несовместимо



Продукт	Идент. No.	NANOSTAR digital	MICRO-STARs digital control	MINISTARS digital control
ДАТЧИК ТЕМПЕРАТУРЫ				
H 67.60 нержавеющая сталь	0025006664	-	control	control
H 67.61 нержавеющая сталь	0025007920	-	control	control
H 68.55 нержавеющая сталь	0025007921	-	control	control
H 70 Удлинительный кабель	0002735600	-	control	control
ДАТЧИК В КОМБИНАЦИИ С Н 70				
H 62.51 нержавеющая сталь	0002735451	-	control	control
H 66.51 стеклянное покрытие	0002735551	-	control	control
H 66.53 покрытие	0004499900	-	control	control
ШТАТИВЫ				
Штативы с подставкой				
ИКА [scale]	0025004318	++	++	++
R 1825	0003160000	++	++	++
R 1826	0003160100	++	++	++
R 1827	0003160200	++	++	++
H-stand				
R 2722	0001412000	-	++	++
Телескопические штативы				
R 2723	0001412100	-	++	++
R 474	0001643000	-	-	-
Напольные штативы				
R 472	0000738700	-	-	-
R 2850	0020002900	-	-	-
R 6547 H	0020018533	-	-	-
R 6547 E 400V	0020018673	-	-	-



ИКА [scale]

ЗАЖИМЫ // СОВМЕСТИМОСТЬ СО ШТАТИВАМИ (++ / -)					
Продукт	R 182	R 270	R 271	RH 3	RH 5
ИКА [scale]	++	-	-	++	-
R 1825	++	-	-	++	-
R 1826	++	-	-	++	-
R 1827	++	-	-	++	-
R 2722	-	++	++	-	++
R 2723	-	++	++	-	++



EUROSTAR 20 40 digital	EUROSTAR 60 digital control	EUROSTAR 100 digital control	EUROSTAR 200 digital control	EUROSTAR 400 digital control	EUROSTAR 100 & 200 P4 control	EUROSTAR 20 high speed digital control	RW 20 digital	RW 28 digital	RW 47 digital
-	control	control	control	control	++	control	-	-	-
-	control	control	control	control	++	control	-	-	-
-	control	control	control	control	++	control	-	-	-
-	control	control	control	control	++	control	-	-	-
-	control	control	control	control	++	control	-	-	-
++	+	-	-	-	-	-	++	-	-
++	+	+	-	-	-	-	++	-	-
++	+	+	-	-	-	-	++	-	-
++	+	+	-	-	-	-	++	-	-
++	++	++	++	++	++	++	++	++	-
++	++	++	++	++	++	++	++	++	-
-	-	-	-	-	-	-	-	-	++
-	-	++	++	++	++	-	-	++	-
-	-	-	-	-	-	-	-	-	++
-	-	-	-	-	-	-	-	-	++

++ Рекомендовано ИКА | + Совместимо | - Несовместимо



R 1825

ИКА [scale]

R 2723

R 6547 H

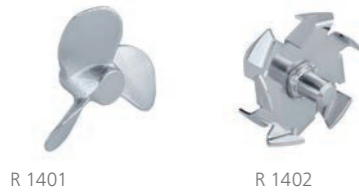

R 1401

R 1402



R 301



R 60



ПРОГРАММНОЕ
ОБЕСПЕЧЕНИЕ
labworldsoft® 6 Starter
Идент. No. 0020019397

labworldsoft® 6 Advanced
Идент. No. 0020105873

labworldsoft® 6 Pro
Идент. No. 0020017366

labworldsoft® - это программное обеспечение для управления лабораторным оборудованием, автоматизации процессов, и документирования измерений и результатов. Программа предоставляет доступ к огромной библиотеке различных лабораторных устройств. labworldsoft® может объединять не только устройства IKA, но и другие лабораторные устройства различных производителей. Вам предоставляется выбор применения приборов в лаборатории и эффективное использование всех лабораторных устройств.

Продукт	Описание	Идент. No.
ПРИНАДЛЕЖНОСТИ ДЛЯ EUROSTAR 20 HIGH SPEED DIGITAL И CONTROL		
R 1401	Пропеллерная насадка, Ø 55 мм	0001242900
R 1405	Пропеллерная насадка, Ø 45 мм	0001289800
R 1402	Пропеллерная насадка, Ø 42 мм	0001243300
ЗАЩИТА И БЕЗОПАСНОСТЬ		
R 301	Защита вала насадки	0002603000
R 301.1	Крепление для R 301	0002604000
R 303	Защита вала насадки	0030000257
SI 400	Аварийный выключатель	0003294800
SI 472	Крепежные элементы для SI 400 к штативу R 472	0003264000
SI 474	Крепежные элементы для SI 400 к штативу R 474 или T 653	0003264400
ДОПОЛНИТЕЛЬНЫЕ ПРИНАДЛЕЖНОСТИ		
WH 11	Настенное крепление для беспроводного контроллера (WiCo)	0025001500
FK 1	Гибкая соединительная муфта	0002336000
R 60	Быстрозажимной патрон	0003889500
R 60.1	Быстрозажимной патрон	0025007821



БЕЗОПАСНОСТЬ ПРЕЖДЕ ВСЕГО

Мы предлагаем Вам беззаботное перемешивание благодаря повышенной производительности, гибкости и расширенным функциям безопасности. Например функция аварийной остановки осуществляет быструю остановку верхнеприводной мешалки. Защита вала насадки, доступная как дополнительный аксессуар, предотвращает потенциальные травмы от вращающихся валов и насадок. На четком дисплее версии control отображаются все необходимые параметры, такие как крутящий момент и скорость вращения, а так же связь с ПК, если управление прибором осуществляется с помощью ПО labworldsoft®. Благодаря чему обеспечивается постоянный контроль процесса перемешивания.

Перемешивание, нагрев, охлаждение – все это уже не вызывает вопроса “либо/либо”. Мощные термовстряхиватели MATRIX способны выполнить все, что Вам необходимо. Вы можете достичь оптимальных результатов перемешивания с минимальными объемами, независимо от того, являются ли Ваши образцы образцами крови, фармацевтическими средствами, образцами ДНК/РНК или образцами для иммуноферментного твердофазного анализа (ELISA). Совместно с шейкерами инкубаторами, центрифугами, пипетками и сухими блочными нагревателями IKA наши термовстряхиватели оптимизируют технологический процесс подготовки проб и анализа жидкостей и клеток.

MATRIX ORBITAL DELTA PLUS

/// Термовстряхиватель с функцией охлаждения

MATRIX Orbital Delta Plus является самым юным представителем линейки термовстряхивателей MATRIX. Этот термовстряхиватель осуществляет перемешивание, нагрев и охлаждение образцов миллилитрового диапазона. Одновременное выполнение этих функций обеспечивает идеальное перемешивание и сокращенное время протекания реакции. Контролируемое быстрое и равномерное перемешивание самых сложных образцов обеспечивается благодаря частоте вращения до 3000 об/мин и диаметру встряхивания 3 мм.



▶ Смотреть видео о MATRIX

ПРОСТО УДОБНЫЙ В ИСПОЛЬЗОВАНИИ

Существует бесчисленное множество доступных насадок для MATRIX Orbital Delta Plus, которые легко и быстро устанавливаются. Специальная система крепления улучшает передачу температуры, а внешний пластиковый корпус гарантирует, что пользователи не обожгут пальцы.

ДИЗАЙН, ОТМЕЧЕННЫЙ НАГРАДАМИ

Термовстряхиватель MATRIX Orbital Delta Plus был удостоен вожденной премии German Design Award 2021. Благодаря специально разработанной конструкции, обеспечивающей устойчивость даже при небольшой поверхности размещения. Его четкая форма, гладкие поверхности и инновационная конструкция не только придают этому термовстряхивателю привлекательный внешний вид, но и облегчают его использование – благодаря знакомой навигации в структуре меню IKA.

АКСЕССУАРЫ ДЛЯ ЕСТЕСТВЕННОНАУЧНЫХ ПРИМЕНЕНИЙ

Все оборудование серии IKA MATRIX можно комбинировать с самыми разнообразными планшетами для микротитрования, планшетами с глубокими лунками, реакционными сосудами, стрипами для ПЦР, пробирками Грейнера, микропланшетами и кюветами.

Нагреваемая крышка IKA предотвращает образование конденсата на крышке сосуда, а значит, образец остается неизменным.

MATRIX Orbital

Идент. No. 0030000627

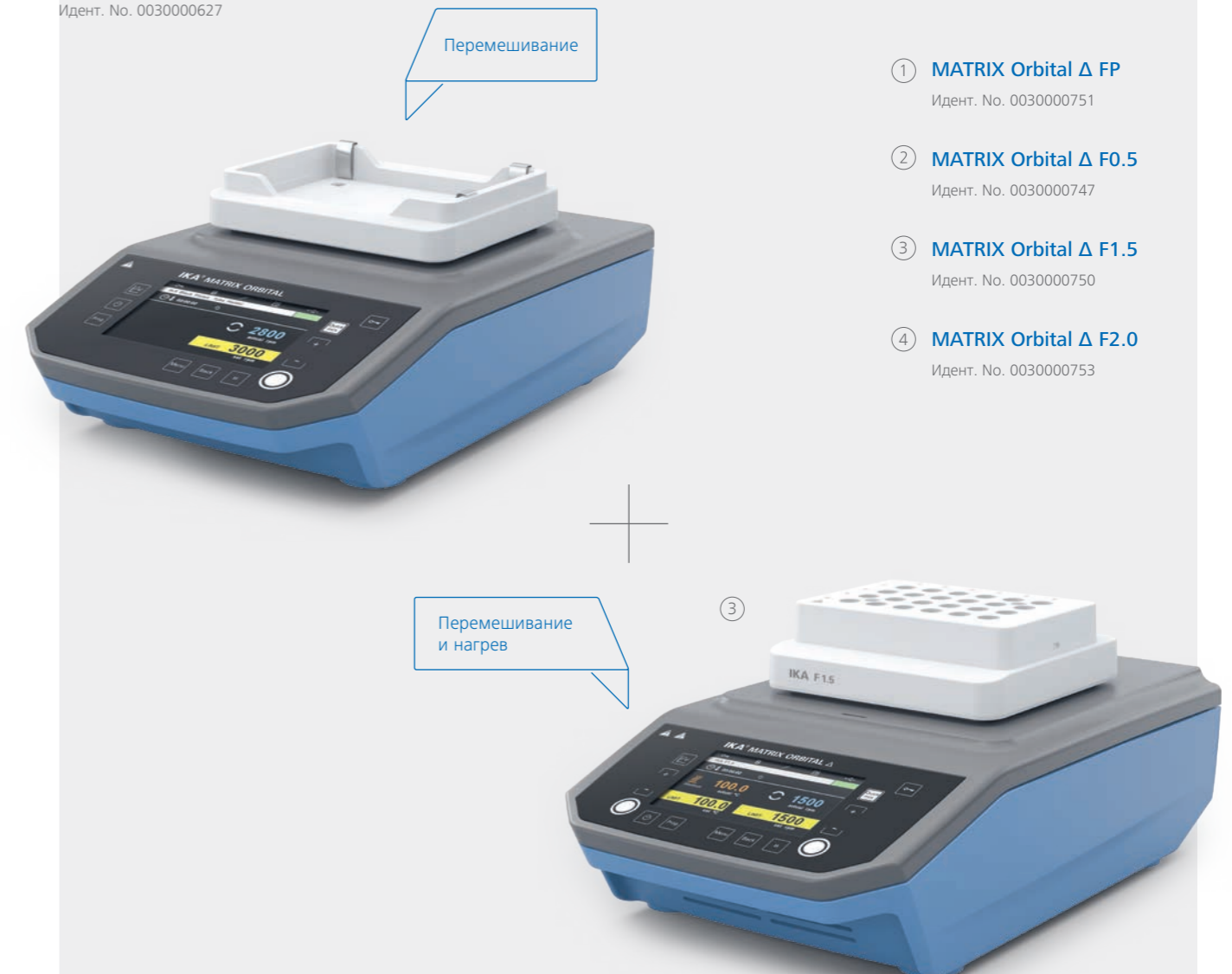

- ① **MATRIX Orbital Δ FP**
Идент. No. 0030000751
- ② **MATRIX Orbital Δ F0.5**
Идент. No. 0030000747
- ③ **MATRIX Orbital Δ F1.5**
Идент. No. 0030000750
- ④ **MATRIX Orbital Δ F2.0**
Идент. No. 0030000753

ТЕХНИЧЕСКИЕ ХАРАКТЕРИСТИКИ

	MATRIX ORBITAL	MATRIX ORBITAL Δ FP F0.5 F1.5 F2.0
Тип движения	Орбитальный	Орбитальный
Диапазон скоростей	300 – 3000 об./мин	FP F0.5: 300 – 2000 об./мин F1.5 F2.0: 300 – 1500 об./мин
Диаметр орбиты	3 мм	3 мм
Диапазон нагрева	–	КТ + 4 °C – 100 °C
Допустимая нагрузка (включая насадку)	0,3 кг	0,3 кг
Режим работы	По таймеру и непрерывный	По таймеру и непрерывный
Размеры (Ш × В × Г)	198 × 124 × 318 мм	FP: 216 × 147 × 351 мм F0.5: 216 × 149 × 351 мм F1.5 / 2.0: 216 × 158 × 351 мм
Класс защиты согласно DIN EN 60529	IP 21	IP 21

MATRIX Δ+

Идент. No. 0030000717

Нагрев и
охлаждениеПеремешивание,
нагрев и охлаждение**MATRIX Orbital Δ+**

Идент. No. 0030000731

**ТЕХНИЧЕСКИЕ ХАРАКТЕРИСТИКИ**

	MATRIX Δ+	MATRIX ORBITAL Δ+
Тип движения	–	Орбитальный
Диапазон скоростей	–	300 – 3000 об./мин
Диаметр орбиты	–	3 мм
Диапазон нагрева	КТ -30 °С – 110 °С	КТ -15 °С – 100 °С
Допустимая нагрузка (включая насадку)	0,3 кг	0,3 кг
Режим работы	По таймеру и непрерывный	По таймеру и непрерывный
Размеры (Ш × В × Г)	216 × 127 × 351 мм	216 × 127 × 351 мм
Класс защиты согласно DIN EN 60529	IP 21	IP 21

Продукт	Описание	Идент. No.
---------	----------	------------

ПРИНАДЛЕЖНОСТИ ДЛЯ КОНТРОЛЯ ТЕМПЕРАТУРЫ И ПЕРЕМЕШИВАНИЯ

Ⓐ	MX cover	Крышка	0030001253
Ⓑ	MX thermocover	Крышка, нагреваемая	0030001244
Ⓒ	MX 50.0 ml	Приспособление для пробирок, 4 × 50 мл	0030000863
Ⓓ	MX 15.0 ml	Приспособление для пробирок, 8 × 15 мл	0030000821
Ⓔ	MX 5.0 ml	Приспособление для пробирок, 8 × 5 мл	0030000859
Ⓕ	MX 2.0 ml	Приспособление для пробирок, 24 × 2,0 мл	0030000834
Ⓖ	MX 1.5 ml	Приспособление для пробирок, 24 × 1,5 мл	0030000829
Ⓗ	MX 12.0 мм	Приспособление для пробирок, 24 × 12 мм	0030000844
Ⓘ	MX cryo	Приспособление для пробирок, 24 × криопробирок	0030000848
Ⓙ	MX 0.5 ml	Приспособление для пробирок, 24 × 0,5 мл	0030000840
Ⓚ	MX PCR96	Приспособление для 96-ПЦР планшетов	0030000853
Ⓛ	MX PCR384	Приспособление для 384-ПЦР планшетов	0030000857
Ⓜ	MX carrier	Приспособление для микропланшетов	0030000849
③	MX insert 1.5/2.0 ml	Вставка для пробирок 1,5 / 2,0 мл	0030001158
②	MX insert 0.5 ml	Вставка для пробирок 0,5 мл	0030001157
①	MX insert PCR96	Вставка для пробирок ПЦР 0,2 мл	0030001159



Встряхивать, но не перемешивать. Опыт и страсть IKA к лабораторным встряхивателям уходят в прошлое почти на 100 лет. Сегодня мы охватываем весь спектр движений в технологии перемешивания. Благодаря сочетанию инновационной автоматизации, высококачественных материалов и эргономичного дизайна стали возможными такие процессы как качание, перекачивание, вращение и встряхивание.

KS 3000 IC CONTROL

/// Шейкер-инкубатор

KS 3000 ic control представляет собой универсальный настольный Шейкер-инкубатор. Он выполняет перемешивание и инкубирование, что делает его идеальным решением для культивирования клеток, бактериальных суспензий, гибридизации, окрашивания и обесцвечивания, а также метаболических исследований. В дополнение к экспериментам с биологическими культурами, он также идеально подходит для исследований растворимости, процессов экстракции и общих процессов перемешивания.



УНИВЕРСАЛЬНОСТЬ - БЛАГОДАРЯ МНОЖЕСТВУ АКСЕССУАРОВ

Под крышкой KS 3000 ic control скрывается целый мир опций: бесчисленное количество насадок, колб, чаш и сосудов делают это простое устройство таким универсальным и выделяют его среди других Шейкер-инкубаторов.

КОНТРОЛЬ ТЕМПЕРАТУРЫ ВНУТРИ СРЕДЫ

KS 3000 ic control оснащен не только теплообменником, но и датчиком в среде. Это позволяет устанавливать температуру непосредственно внутри образца.

ВЫСОКИЙ ВЕС ВСТРЯХИВАНИЯ

Благодаря высокому весу встряхивания 7,5 кг, что очень много для таких компактных размеров, KS 3000 ic control является чрезвычайно мощным лабораторным шейкером.

① KS 3000 i control

Идент. No. 0003940000

② KS 3000 ic control

Идент. No. 0003940100



KS 3000 ic со встроенным змеевиком охлаждения

②

① KS 4000 i control

Идент. No. 0003510000

② KS 4000 ic control

Идент. No. 0003510100



Предназначен для работы без наблюдения оператора

①

ТЕХНИЧЕСКИЕ ХАРАКТЕРИСТИКИ

	KS 3000 I IC	KS 4000 I IC
Тип движения	Орбитальный	Орбитальный
Допустимая нагрузка (включая насадку)	7,5 кг	20 кг
Диапазон скоростей	10 – 500 об./мин	10 – 500 об./мин
Дисплей таймера	7 сегментов LED	7 сегментов LED
Дисплей скорости	LED	LED
Режим работы	По таймеру и непрерывный	По таймеру и непрерывный
Диапазон нагрева (inlet T>3°C)	КТ +5 °С – 80 °С КТ -10 °С – 80 °С	КТ +5 °С – 80 °С КТ -10 °С – 80 °С
Общий объем внутренней камеры	50 л	90 л
Размеры (Ш × В × Г)	465 × 430 × 695 мм	580 × 525 × 750 мм
Класс защиты согласно DIN EN 60529	IP 30	IP 30

① **ROCKER 2D basic**
Идент. No. 0004002000

② **ROCKER 2D digital**
Идент. No. 0004003000



① **ROCKER 3D basic**
Идент. No. 0004000000

② **ROCKER 3D digital**
Идент. No. 0004001000



Регулируемый угол
встряхивания: 2,5 – 15°

① **ROLLER 6 basic**
Идент. No. 0004010000

② **ROLLER 6 digital**
Идент. No. 0004011000



ROLLER 10 basic
Идент. No. 0004012000

② **ROLLER 10 digital**
Идент. No. 0004013000



Съемные
ролики

ТЕХНИЧЕСКИЕ ХАРАКТЕРИСТИКИ	ROCKER 2D BASIC DIGITAL	ROCKER 3D BASIC DIGITAL	ROLLER 6 BASIC DIGITAL	ROLLER 10 BASIC DIGITAL
Тип движения	Качание	Встряхивание	Качание и перекатывание	Качание
Диапазон скоростей	0 – 80 об./мин	30 об./мин 0 – 80 об./мин	30 об./мин 0 – 80 об./мин	0 – 80 об./мин
Дисплей таймера	– 7 сегментов LED	– 7 сегментов LED	– 7 сегментов LED	– 7 сегментов LED
Дисплей скорости	– 7 сегментов LED	– 7 сегментов LED	– 7 сегментов LED	– 7 сегментов LED
Режим работы	Непрерывный По таймеру и непрерывный	Непрерывный По таймеру и непрерывный	Непрерывный По таймеру и непрерывный	Непрерывный По таймеру и непрерывный
Размеры (Ш × В × Г)	280 × 150 × 330 мм	280 × 165 × 330 мм 280 × 185 × 330 мм	240 × 115 × 545 мм	380 × 115 × 545 мм
Класс защиты согласно DIN EN 60529	IP 21	IP 21	IP 21	IP 21

① **Loopster basic**
Идент. No. 0004015000

② **Loopster digital**
Идент. No. 0004016000



① **Trayster basic**
Идент. No. 0004005000

② **Trayster digital**
Идент. No. 0004006000

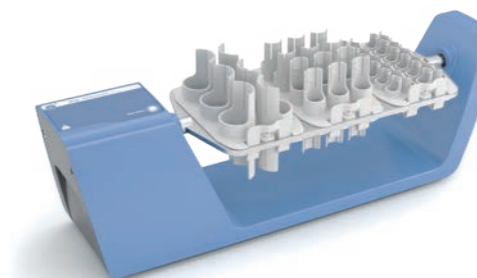

Различные приспособления
и вставки позволяют
использовать встряхиватели
для широкого круга
применений

① **Hula Dancer basic**
Идент. No. 0025004320

② **Hula Dancer digital**
Идент. No. 0025003634



① **MS 3 basic**
Идент. No. 0003617000

② **MS 3 digital**
Идент. No. 0003319000

③ **MS 3 control**
Идент. No. 0020016017



ТЕХНИЧЕСКИЕ ХАРАКТЕРИСТИКИ	LOOPSTER BASIC DIGITAL	TRAYSTER BASIC DIGITAL	HULA DANCER BASIC DIGITAL	MS 3 BASIC DIGITAL CONTROL
Тип движения	Вращение	Вращение	Орбитальный	Орбитальный
Допустимая нагрузка (включая насадку)	2 кг	2 кг	0,1 кг	0,5 кг
Диапазон скоростей	20 об./мин 0 – 80 об./мин	20 об./мин 0 – 80 об./мин	2800 об./мин 1200 – 2800 об./мин	200 – 3000 об./мин 200 – 3000 об./мин 100 – 3000 об./мин
Дисплей таймера	– 7 сегментов LED	– 7 сегментов LED	– –	– 7 сегментов LED LCD
Режим работы	Непрерывный По таймеру и непрерывный	Непрерывный По таймеру и непрерывный	–	Непрерывный По таймеру и непрерывный По таймеру и непрерывный
Размеры (Ш × В × Г)	300 × 360 × 300 мм	460 × 180 × 140 мм	123 × 42 × 123 мм	148 × 63 × 205 мм
Класс защиты согласно DIN EN 60529	IP 21	IP 21	IP 42	IP 21

VORTEX 2

Идент. No. 0025000258

**VORTEX 3**

Идент. No. 0003340000

**ПОМОЩЬ ДЕТЯМ**

Проект помощи детям HANDS FOR CHILDREN был создан в 2000 году владельцем и управляющим директором IKA Рене Штигельманом. В рамках этой добровольной инициативы, вышедшие на пенсию сотрудники IKA бесплатно собирают лабораторное оборудование, чтобы вырученные средства можно было использовать на детские благотворительные программы. Более 2000 часов добровольного труда в год используются, например, для оказания медицинской помощи детям-инвалидам в Уганде и для осуществления школьных программ в Танзании.

ТЕХНИЧЕСКИЕ ХАРАКТЕРИСТИКИ

	VORTEX 2	VORTEX 3
Тип движения	Орбитальный	Орбитальный
Диапазон скоростей	500 – 2500 об./мин	0 – 2500 об./мин
Таймер	нет	нет
Дисплей скорости	Шкала	Шкала (0-6)
Режим работы	Непрерывный	По таймеру и непрерывный
Допустимая нагрузка (включая насадку)	0,4 кг	0,4 кг
Размеры (Ш × В × Г)	120 × 140 × 138 мм	127 × 136 × 149 мм
Класс защиты согласно DIN EN 60529	IP 21	IP 21

VORTEX 1

Идент. No. 0004047700

**VXR basic Vibrax®**

Идент. No. 0002819000

**MTS 2/4 digital**

Идент. No. 0003208000

Для встряхивания двух или четырех микротитрационных планшетов

**lab dancer**

Идент. No. 0003365000

**ТЕХНИЧЕСКИЕ ХАРАКТЕРИСТИКИ**

	VORTEX 1	VXR BASIC VIBRAX®	MTS 2/4 DIGITAL	LAB DANCER
Тип движения	Орбитальный	Орбитальный	Орбитальный	Орбитальный
Диапазон скоростей	1000 – 2800 об./мин	100 – 2200 об./мин	50 – 1100 об./мин	2800 об./мин
Таймер	–	–	да	–
Дисплей скорости	–	Шкала	Шкала	–
Режим работы	Touch функция	Непрерывный	По таймеру и непрерывный	Touch функция
Допустимая нагрузка (включая насадку)	0,1 кг	2 кг	1 кг; 2/4 MT-plates	0,1 кг
Размеры (Ш × В × Г)	95 × 70 × 110 мм	157 × 130 × 247 мм	185 × 105 × 320 мм	100 × 70 × 100 мм
Класс защиты согласно DIN EN 60529	IP 40	IP 21	IP 21	IP 40

- ① **KS 130 basic**
Идент. No. 0002980000
- ② **KS 130 control**
Идент. No. 0002980100
- ③ **KS 130 control NOL**
Идент. No. 0004278200



- ① **KS 260 basic**
Идент. No. 0002980200
- ② **KS 260 control**
Идент. No. 0002980300
- ③ **KS 260 control NOL**
Идент. No. 0004278400



БЕСТСЕЛЛЕР

ТЕХНИЧЕСКИЕ ХАРАКТЕРИСТИКИ	KS 130 BASIC CONTROL	KS 260 BASIC CONTROL
Тип движения	Орбитальный	Орбитальный
Диаметр встряхивания	4 мм	10 мм
Допустимая нагрузка (включая насадку)	2,0 кг	7,5 кг
Диапазон скоростей	80 – 800 об./мин	50 – 500 10 – 500 об./мин
Дисплей таймера	светодиодная линейка LCD	светодиодная линейка LCD
Дисплей скорости	светодиодная линейка LCD	светодиодная линейка LCD
Режим работы	По таймеру и непрерывный	По таймеру и непрерывный
Размеры (Ш × В × Г)	270 × 98 × 316 мм	360 × 98 × 420 мм
Класс защиты согласно DIN EN 60529	IP 21	IP 21

- ① **HS 260 basic**
Идент. No. 0003066600
- ② **HS 260 control**
Идент. No. 0003066700
- ③ **HS 260 control NOL**
Идент. No. 0004278600



- ① **HS 501 digital**
Идент. No. 0025002982
- ② **KS 501 digital**
Идент. No. 0025002985



Допустимая грузоподъемность до 15 кг

ТЕХНИЧЕСКИЕ ХАРАКТЕРИСТИКИ	HS 260 BASIC CONTROL	HS 501 DIGITAL KS 501 DIGITAL
Тип движения	Возвратно-поступательный	Возвратно-поступательный орбитальный
Диаметр встряхивания	20 мм	30 мм
Допустимая нагрузка (включая насадку)	7,5 кг	15 кг
Диапазон скоростей	20 – 300 об./мин 10 – 300 об./мин	0 – 300 об./мин
Дисплей таймера	светодиодная линейка LCD	Шкала
Дисплей скорости	светодиодная линейка LCD	7 сегментов LED
Режим работы	По таймеру и непрерывный	По таймеру и непрерывный
Размеры (Ш × В × Г)	360 × 100 × 420 мм	505 × 120 × 585 мм
Класс защиты согласно DIN EN 60529	IP 21	IP 21



RD 1



TB 1

TB 3

DS 2
Вставка для пробирокDS 4
Вставка для пробирок

DS 6.1



DS 6.2



DS 6.3



DS 6.4



TR 1



TR 2



TR 3

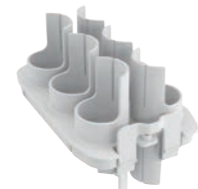

TR 4

Продукт	Описание	Идент. No.
---------	----------	------------

ПРИНАДЛЕЖНОСТИ ROCKER

A 2	Приспособление для установки второго уровня	0004581700
RD 1	Универсальный коврик	0004532000
RD 2	Волнистый коврик	0004532100
TB 1	Лоток, 24 × 5 мл, Ø 12 мм	0004532200
TB 2	Лоток, 12 × 15 мл, Ø 16 мм	0004532300
TB 3	Лоток, 10 × 30 мл, Ø 25 мм	0004532400
TB 4	Лоток, 8 × 30 мл, Ø 28 мм	0004532500

ПРИНАДЛЕЖНОСТИ LOOPSTER

DS 1	Вставка для пробирок, 48 × 1,5 мл, Ø 10 мм	0004524000
DS 2	Вставка для пробирок, 24 × 5 мл, Ø 12 мм	0004524100
DS 3	Вставка для пробирок, 20 × 15 мл, Ø 16 мм	0004524200
DS 4	Вставка для пробирок, 12 × 30 мл, Ø 25 мм	0004524300
DS 5	Вставка для пробирок, 12 × 50 мл, Ø 28 мм	0004524400
DS 6	Универсальный диск	0004524500
DS 6.1	Зажимы, Ø 10 мм, 12 шт.	0004524600
DS 6.2	Зажимы, Ø 12 мм, 12 шт.	0004524700
DS 6.3	Зажимы, Ø 16 мм, 12 шт.	0004524800
DS 6.4	Зажимы, Ø 25 мм, 12 шт.	0004524900
DS 6.5	Зажимы, Ø 28 мм, 12 шт.	0004525000

ПРИНАДЛЕЖНОСТИ TRAYSTER

TR 1	Вставка для пробирок, 24 × 1,5 мл, Ø 10 мм	0004525100
TR 2	Вставка для пробирок, 24 × 5 мл, Ø 12 мм	0004525200
TR 3	Вставка для пробирок, 12 × 15 мл, Ø 16 мм	0004525300
TR 4	Вставка для пробирок, 6 × 50 мл, Ø 28 мм	0004525400



MS 1.33

MS 1.32

MS 1.31

MS 3.5

MS 3.3

MS 3.1

Продукт	Описание	Идент. No.
---------	----------	------------

ПРИНАДЛЕЖНОСТИ ДЛЯ MS 3 BASIC | DIGITAL | CONTROL

MS 3.1	Стандартное приспособление	0003426300
MS 3.3	Стандартное приспособление	0003426600
MS 1.21	Одноместная вставка	L001540
MS 1.30	Приспособление для пробирок 0,5 мм	0025005776
MS 1.31	Вставка для пробирок, 14 × Ø 10 мм	L001840
MS 1.32	Вставка для пробирок, 6 × Ø 12 мм	L001850
MS 1.33	Вставка для пробирок, 4 × Ø 16 мм	L001860
MS 1.34	Вставка для пробирок	L001830
MS 3.4	Приспособление для микротитрования	0003426400
MS 3.5	Приспособление для пробирок ПЦР, 96-луночное	0003428000

ПРИНАДЛЕЖНОСТИ ДЛЯ VORTEX 2 | VORTEX 3

VG 3.1	Стандартное приспособление	0003341200
VG 3.2	Одноместная вставка	0003342300
VG 3.21	Резиновый коврик	0020008398
VG 3.3	Универсальное приспособление, 150 мм	0003342400
VG 3.30	Приспособление для пробирок ПЦР, 0,2 мм	0025005779
VG 3.31	Насадка для 54 пробирок	0003344300
VG 3.32	Вставка для пробирок, 18 × Ø 10 мм	0003343900
VG 3.33	Вставка для пробирок, 12 × Ø 12 мм	0003344000
VG 3.34	Вставка для пробирок, 8 × Ø 16 мм	0003344100
VG 3.35	Вставка для пробирок, 8 × Ø 20 мм	0003344200
VG 3.36	Приспособление для колб Эрленмейера, 100 – 250 мм	0003342100
VG 3.37	Приспособление для микротитрования	0003344400

VG 3.35

VG 3.34

VG 3.32

VG 3.31

VG 3.1

VG 3.3

Продукт	Описание	Идент. No.
ПРИНАДЛЕЖНОСТИ VXR		
VX 1	Одноместная вставка, 1 – 250 мл	0000607200
VX 2	Вставка для пробирок, 36 × Ø 16 мм	0000568900
VX 2E.n	Насадка для пробирок, 64 × 1,5 мл	0020018016
VX 7	Лоток	0000953300
VX 8	Универсальное приспособление	0000910400
VX 11	Основное крепление	0003627700
VX 11.1	Вставка для пробирок, 70 × Ø 10 мм	0003659000
VX 11.2	Вставка для пробирок, 41 × Ø 12 мм	0003659100
VX 11.3	Вставка для пробирок, 32 × Ø 16 мм	0003659200
VX 11.4	Вставка для пробирок, 18 × Ø 20 мм	0003659300
VX 11.5	Приспособление для пробирок 30 мл, 12 × Ø 23 мм	0025005778
VX 11.6	Приспособление для пробирок 50 мл, 8 × Ø 27 мм	0025005777
VX 8.1	Прижимной ролик	0003375400



VX 2E.n



VX 2



VX 11.1

ПРИНАДЛЕЖНОСТИ KS 130 BASIC | CONTROL

AS 130.1	Универсальное приспособление	0008017300
AS 130.2	Установочная платформа	0003115000
AS 130.3	Лоток	0003120000
AS 130.4	Приспособление для пробирок	0003120300

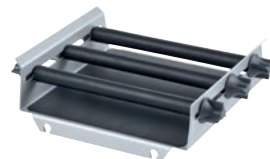

AS 130.1



AS 260.3

ПРИНАДЛЕЖНОСТИ KS | NS 260 BASIC | CONTROL И KS 3000

AS 260.1	Универсальное приспособление	0008017400
AS 260.2	Установочная платформа	0003115500
AS 260.3	Лоток	0003120600
AS 260.5	Приспособление для делительных воронок	0003120900



AS 1.10



AS 501.2



AS 501.3



AS 501.6

Продукт	Описание	Идент. No.
ПРИНАДЛЕЖНОСТИ KS 4000 I IC CONTROL		
AS 4000.1	Универсальное приспособление	0008022200
AS 4000.2	Приспособление для зажимов	0003710100
AS 4000.3	Лоток	0003710000
AS 1.400	Приспособление для зажимов для AS 4000.1	0003710200
AS 1.401	Зажимной ролик для AS 4000.1	0003712000
AS 1.402	Крепежный винт для AS 4000.1	0003712300



AS 1.400



AS 4000.1

ПРИНАДЛЕЖНОСТИ

AS 1.30	Основное крепление для AS 130.1	0003148000
AS 1.60	Основное крепление для AS 260.1	0003149000
AS 1.10	Основное крепление для AS 501.1	0002339700
AS 1.31	Прижимной ролик для AS 130.1	0003030500
AS 1.61	Прижимной ролик для AS 260.1	0003030501
AS 1.11	Прижимной ролик для AS 501.1	0002339800
AS 1.6	Крепежный винт для AS 501.1	0001268400
AS 1.7	Крепежный винт для AS 501.1	0001269200
AS 1.12	Кронштейн для AS 1.10	0002594500
AS 1.13	Нижнее крепление для AS 1.10	0002597000
STICKMAX	Универсальный клейкий коврик	0003920000
AS 2.0	Зажим, 10 мл	0020016475
AS 2.1	Зажим, 25 мл	0001234300
AS 2.2	Зажим, 50 мл	0001234400
AS 2.3	Зажим, 100 мл	0001234500
AS 2.4	Зажим, 200 250 мл	0001234600
AS 2.5	Зажим, 500 мл	0001234700
AS 2.6	Зажим, 1000 мл	0003819300
AS 2.7	Зажим, 2000 мл	0020016476



AS 1.30



AS 1.31



AS 1.7



AS 1.13



AS 2.1



AS 2.4



AS 2.6



STICKMAX

Диспергаторы из знаменитого семейства ULTRA-TURRAX® гомогенизируют, эмульгируют и создают суспензии. С помощью цифрового дисплея Вы можете следить за скоростью, а также за развитием Ваших продуктов. Все двигатели имеют плавный пуск для еще более надежного запуска устройства. Благодаря широкому спектру диспергирующих инструментов диспергаторы IKA позволяют решать самые разнообразные задачи. От гомогенизации проб сточных вод до диспергирования под вакуумом, под давлением или в контексте ПЦР-анализа.

T 18 MINI DIGITAL И T 25 MINI CONTROL ULTRA-TURRAX®

/// Новые мини-диспергаторы

Новые диспергаторы T 18 mini digital и T 25 mini control оптимизируют рабочие процессы в лаборатории. Они весят менее 2 кг и занимают площадь на 40 % меньше, чем аналогичные устройства. Их бесщеточный двигатель постоянного тока обеспечивает бесшумную работу без пыли. Для задач гомогенизации объемом до 1,5 л и вязкостью до 2000 мПас эти компактные устройства - идеальное решение.

ВОЗМОЖНОСТИ ПОДКЛЮЧЕНИЯ И АВТОМАТИЗАЦИИ

Мини-диспергаторы оснащены большим TFT-дисплеем и широким набором интерфейсов для обновления программного обеспечения, связи и автоматизации. Например, можно интегрировать лабораторное программное обеспечение labworldsoft®. Кроме того, функции таймера и счетчика обеспечивают безопасность, воспроизводимость и стабильность даже при работе без контроля.

РАСШИРЕННЫЕ ФУНКЦИИ

Модель T 25 mini control предлагает дополнительные преимущества: диспергирующие инструменты с запатентованным измерением температуры в реальном времени, безопасные температурные настройки и совместимость с принадлежностями для диспергирования "easy-clean".



T 18 brushless digital ULTRA-TURRAX®

Идент. No. 0020102476

Бесщеточный двигатель пост. тока: гарантия тихой работы без образования пыли



T 25 easy clean digital ULTRA-TURRAX®

Идент. No. 0025002560

T 25 easy clean control ULTRA-TURRAX®

Идент. No. 0025002500



T 18 mini digital ULTRA-TURRAX®

Идент. No. 0025005828

НОВИНКА!



T 25 mini control ULTRA-TURRAX®

Идент. No. 0025006650

НОВИНКА!



ТЕХНИЧЕСКИЕ ХАРАКТЕРИСТИКИ

	T 18 BRUSHLESS DIGITAL	T 18 MINI DIGITAL	T 25 EASY CLEAN DIGITAL CONTROL	T 25 MINI CONTROL
Тип процесса	Работа с пробями	Работа с пробями	Работа с пробями	Работа с пробями
Диапазон скоростей	3000 – 25 000 об./мин	3000 – 25 000 об./мин	3000 – 25 000 об./мин	600 – 25 000 об./мин
Обрабатываемый объем (H ₂ O)	0,001 – 1,5 л	0,001 – 1,5 л	0,001 – 2,0 л	0,001 – 1,5 л
Установка скорости	Плавная	Плавная	Плавная	Плавная
Принцип работы двигателя	Бесщеточный постоянный ток	Бесщеточный постоянный ток	Бесщеточный постоянный ток	Бесщеточный постоянный ток
Уровень шума привода	70 дВ(А)	75 дВ(А)	70 дВ(А)	75 дВ(А)
Длина держателя	160 мм	160 мм	160 мм	160 мм
Макс. вязкость	5000 мПас	2000 мПас	5000 мПас	2000 мПас
Размеры (Ш × В × Г)	89 × 270 × 161 мм	66 × 186 × 100 мм	89 × 270 × 161 мм	66 × 186 × 100 мм
Класс защиты согласно DIN EN 60529	IP 30	IP 30	IP 30	IP 30

T 10 basic ULTRA-TURRAX®

Идент. No. 0003737000

**T 18 digital ULTRA-TURRAX®**

Идент. No. 0003720000



T 18 digital ULTRA-TURRAX® Package 0009022800
 T 18 digital ULTRA-TURRAX®
 Диспергатор
 S 18 N - 19 G Дисперсионная насадка
 H 38 Крепежная штанга

**T 25 digital ULTRA-TURRAX®**

Идент. No. 0003725000

**T 50 digital ULTRA-TURRAX®**

Идент. No. 0003787000



ТЕХНИЧЕСКИЕ ХАРАКТЕРИСТИКИ	T 10 BASIC ULTRA-TURRAX®	T 18 DIGITAL ULTRA-TURRAX®	T 25 DIGITAL ULTRA-TURRAX®	T 50 DIGITAL ULTRA-TURRAX®
Тип процесса	Работа с пробами	Работа с пробами	Работа с пробами	Работа с пробами
Диапазон скоростей	8000 – 30 000 об./мин	3000 – 25 000 об./мин	3000 – 25 000 об./мин	600 – 10 000 об./мин
Обрабатываемый объем (H ₂ O)	0,0005 – 0,1 л	0,001 – 1,5 л	0,001 – 2,0 л	0,25 – 30 л
Установка скорости	Плавная	Плавная	Плавная	Плавная
Уровень шума привода	65 дБ(А)	75 дБ(А)	75 дБ(А)	72 дБ(А)
Длина держателя	100 мм	160 мм	160 мм	220 мм
Макс. вязкость	5000 мПас	5000 мПас	5000 мПас	5000 мПас
Размеры (Ш × В × Г)	56 × 178 × 66 мм	87 × 271 × 106 мм	87 × 271 × 106 мм	115 × 355 × 139 мм
Класс защиты согласно DIN EN 60529	IP 30	IP 20	IP 20	IP 20

T 65 digital ULTRA-TURRAX®

Идент. No. 0004234500

**UTL 25 digital Inline ULTRA-TURRAX®**

Идент. No. 0010006856

UTL 25 digital Inline ULTRA-TURRAX®
 T 25 digital ULTRA-TURRAX®
 DK 25.11 Проточная камера
 AD 25 Монтажная подставка
 S 25 KV - 25 G-IL
 Диспергирующий элемент



ТЕХНИЧЕСКИЕ ХАРАКТЕРИСТИКИ	T 65 DIGITAL ULTRA-TURRAX®	UTL 25 DIGITAL ULTRA-TURRAX®
Тип процесса	Работа с пробами	Поточный
Диапазон скоростей	1000 – 9500 об./мин	3000 – 25 000 об./мин
Обрабатываемый объем (H ₂ O)	2 – 50 л	–
Установка скорости	Плавная	Плавная
Уровень шума привода	75 дБ(А)	73 дБ(А)
Длина держателя		175 мм
Макс. вязкость	5000 мПас	–
Размеры (Ш × В × Г)	300 × 420 × 400 мм	450 × 120 × 100 мм
Класс защиты согласно DIN EN 60529	IP 54	IP 54

S 10 N - 10 G - ST



S 10 D - 7 G - KS - 65



S 18 N - 10 G



S 18 N - 19 G



S 18/25 - ET50

Продукт	Описание	Идент. No.
ДИСПЕРГИРУЮЩИЕ ЭЛЕМЕНТЫ ДЛЯ T 10 BASIC		
S 10 N - 8 G - ST	Диспергирующий элемент, пилообразная форма, Ø 8 мм	0004446500
S 10 N - 10 G - ST	Диспергирующий элемент, пилообразная форма, Ø 10 мм	0004446700
S 10 N - 5 G	Диспергирующий элемент, Ø 5 мм	0003304000
S 10 N - 8 G	Диспергирующий элемент, Ø 8 мм	0003305500
S 10 N - 10 G	Диспергирующий элемент, Ø 10 мм	0003370100
S 10 D - 7 G - KS - 65	Пластиковый диспергирующий элемент, Ø 7 мм, 24 шт.	0020002076
S 10 D - 7 G - KS - 110	Пластиковый диспергирующий элемент, Ø 7 мм, 24 шт.	0020002075

Продукт	Описание	Идент. No.
ДИСПЕРГИРУЮЩИЕ ЭЛЕМЕНТЫ ДЛЯ T 18 DIGITAL		
S 18 N - 10 G	Диспергирующий элемент, Ø 10 мм	L004639
S 18 N - 19 G	Диспергирующий элемент, Ø 19 мм	L004640
S 18 D - 10 G - KS	Пластиковый диспергирующий элемент, Ø 10 мм, 12 шт.	0003452400
S 18 D - 14 G - KS	Пластиковый диспергирующий элемент, Ø 14 мм, 12 шт.	0003452300
S 18/25-ET50	Одноразовая пробирка	0003452500



S 25 N - 18 G



S 25 KV - 2802



S 25 KV - 25 F



S 25 D - 14 G - KS



S 25 KD - 25 G - ST

Продукт	Описание	Идент. No.
ДИСПЕРГИРУЮЩИЕ ЭЛЕМЕНТЫ ДЛЯ T 25 DIGITAL		
S 25 N - 8 G - ST	Диспергирующий элемент, пилообразная форма, Ø 8 мм	0004446900
S 25 N - 10 G - ST	Диспергирующий элемент, пилообразная форма, Ø 10 мм	0004447100
S 25 N - 18 G - ST	Диспергирующий элемент, пилообразная форма, Ø 18 мм	0004447300
S 25 N - 25 G - ST	Диспергирующий элемент, пилообразная форма, Ø 25 мм	0004447500
S 25 N - 8 G	Диспергирующий элемент, Ø 8 мм	0001024200
S 25 N - 10 G	Диспергирующий элемент, Ø 10 мм	0000594000
S 25 N - 18 G	Диспергирующий элемент, Ø 18 мм	0000593400
S 25 KV - 18 G	Диспергирующий элемент, Ø 18 мм	0002348000
S 25 N - 25 G	Диспергирующий элемент, Ø 25 мм	0001713300
S 25 KV - 25 G	Диспергирующий элемент, Ø 25 мм	0002466900
S 25 N - 25 F	Диспергирующий элемент, Ø 25 мм	0001713800
S 25 KV - 25 F	Диспергирующий элемент, Ø 25 мм	0002404000
S 25 KV - 2802	Высокоскоростная насадка для растворения	0020008825
S 25 D - 10 G - KS	Пластиковый диспергирующий элемент, Ø 10 мм, 12 шт.	0003452200
S 25 D - 14 G - KS	Пластиковый диспергирующий элемент, Ø 14 мм, 12 шт.	0003452100
S 25 KD - 18 G	Диспергирующий элемент, Ø 18 мм	0020002971
S 25 KD - 25 G	Диспергирующий элемент, Ø 25 мм	0020002972
S 25 KD - 18 G - ST	Диспергирующий элемент, пилообразная форма, Ø 18 мм	0020002973
S 25 KD - 25 G - ST	Диспергирующий элемент, пилообразная форма, Ø 25 мм	0020002974
S 25 KD - 25 F	Диспергирующий элемент, Ø 25 мм	0020002975
Silentstream	Преломитель потока	0003754000
S 18/25-ET50	Одноразовая пробирка	0003452500
TS 25-3	Инструмент для очистки диспергирующих элементов	0020003013
CT.15	Чистящая пробирка	0020006595

Предотвращает образование завихрений,
попадание воздуха в среду



Silentstream



TS 25-3



S 25 EC - T - C - 25 F

Продукт	Описание	Идент. No.
ДИСПЕРГИРУЮЩИЕ ЭЛЕМЕНТЫ ДЛЯ T 25 EASY CLEAN DIGITAL И CONTROL		
S 25 EC - C - 18 G	Диспергирующий элемент, Ø 18 мм	0020108996
S 25 EC - C - 25 G	Диспергирующий элемент, Ø 25 мм	0020108997
S 25 EC - C - 25 F	Диспергирующий элемент, Ø 25 мм	0025007215
S 25 EC - C - 18 G - ST	Диспергирующий элемент, Ø 18 мм	0025007399
S 25 EC - C - 25 G - ST	Диспергирующий элемент, Ø 25 мм	0025002590
S 25 EC - T - C - 18 G	Диспергирующий элемент, Ø 18 мм, измерение температуры	0020108998
S 25 EC - T - C - 25 G	Диспергирующий элемент, Ø 25 мм, измерение температуры	0020108999
S 25 EC - T - C - 18 G - ST	Диспергирующий элемент, Ø 18 мм, измерение температуры	0025007398
S 25 EC - T - C - 25 G - ST	Диспергирующий элемент, Ø 25 мм, измерение температуры	0025002595
S 25 EC - T - C - 25 F	Диспергирующий элемент, Ø 25 мм, измерение температуры	0025007199
HS 25 EC - DW	Держатель S 20 EC для посудомоечной машины	0025007380
WiCo T 25 easy clean control	Беспроводной контроллер	0025006310

ДИСПЕРГИРУЮЩИЕ ЭЛЕМЕНТЫ ДЛЯ T 50 DIGITAL

S 50 N - G 45 G	Диспергирующий элемент, Ø 45 мм	0008003000
S 50 N - G 45 G - ST	Диспергирующий элемент, пилообразный, Ø 45 мм	0008039500
S 50 N - G 45 M	Диспергирующий элемент, Ø 45 мм	0008003300
S 50 N - G 45 F	Диспергирующий элемент, Ø 45 мм	0008003900
S 50 KG - HH - G 45 G	Диспергирующий элемент, Ø 45 мм	0008003200
S 50 KG - HH - G 45 G - ST	Диспергирующий элемент, Ø 45 мм	0010000648
S 50 KG - HH - G 45 M	Диспергирующий элемент, Ø 45 мм	0008003500
S 50 KG - HH - G 45 F	Диспергирующий элемент, Ø 45 мм	0008004100
S 50 KD - G 45 G	Диспергирующий элемент, Ø 45 мм	0010000629
S 50 KD - G 45 G - ST	Диспергирующий элемент, пилообразный, Ø 45 мм	0010000632
S 50 KD - G 45 M	Диспергирующий элемент, Ø 45 мм	0010000630
S 50 KD - G 45 F	Диспергирующий элемент, Ø 45 мм	0010000631
R 50	Перемешивающий вал, высокоскоростной	0001689300
R 1405	Пропеллерная насадка, Ø 45 мм	0001289800
R 1402	Насадка для растворения, Ø 42 мм	0001243300
S 50 N - W 65 SK	Насадка для растворения, Ø 65 мм	0008005100
S 50 N - W 80 SMK	Струйная смесительная головка, Ø 80 мм	0008006300

S 50 KG - HH - G 45 G - ST

S 50 N - W 65 SK



S 65 C - G 65 G



S 65 KD - G 65 M



D 80

Продукт	Описание	Идент. No.
ДИСПЕРГИРУЮЩИЕ ЭЛЕМЕНТЫ ДЛЯ T 65 DIGITAL		
S 65 C - G 65 G	Диспергирующий элемент, Ø 65 мм	0010001665
S 65 C - G 65 M	Диспергирующий элемент, Ø 65 мм	0010001666
S 65 C - G 65 F	Диспергирующий элемент, Ø 65 мм	0010001667
S 65 KG - HH - G 65 G	Диспергирующий элемент, Ø 65 мм	0010010765
S 65 KG - HH - G 65 M	Диспергирующий элемент, Ø 65 мм	0010010767
S 65 KG - HH - G 65 F	Диспергирующий элемент, Ø 65 мм	0010010768
S 65 KD - G 65 G	Диспергирующий элемент, Ø 65 мм	0010000641
S 65 KD - G 65 M	Диспергирующий элемент, Ø 65 мм	0010000642
S 65 KD - G 65 F	Диспергирующий элемент, Ø 65 мм	0010000643
D 60	Насадка для растворения, Ø 60 мм	0020008388
D 80	Насадка для растворения, Ø 80 мм	0020008389

СИСТЕМА НЕПРЕРЫВНОГО ДИСПЕРГИРОВАНИЯ – АКСЕССУАРЫ

DK 25.11	Проточная камера	0002518000
AD 25	Монтажная подставка для DK 25.11	0002562500
S 25 KV - 25 G-IL	Диспергирующий элемент	0002563000
S 25 KV - 25 F-IL	Диспергирующий элемент	0002830200

ОБОЗНАЧЕНИЕ ДИСПЕРГИРУЮЩИХ ЭЛЕМЕНТОВ

Вал	Внешний диаметр	Пилообразный
S 50	KG - HH - G	45 G - ST
Тип уплотнения и подшипника	Генератор или элемент	Степень тонкости дробления
		G = Грубая
		M = Средняя
		F = Тонкая
	G = Испытанная конфигурация	
	W = Специальный элемент	
N = Фторопластовый подшипник PTFE		
KV = Шарикоподшипник с вакуумно-плотным скользящим уплотнением с кольцами из карбида кремния		
KG - HH = Шарикоподшипник с запорным кольцом из закаленной стали с уплотнением из фторополимена FFPM		
C = Подшипник с керамическим покрытием		
KD = Шарикоподшипник с уплотнением из PTFE и уплотнительным кольцом из FFKM.		

Все валы, детали которых контактируют с продуктом, изготовлены из материалов, соответствующих требованиям FDA.

Лабораторные мельницы IKA идеальны для измельчения, истирания в порошок или дробления образцов для ежедневного анализа, как в периодическом, так и в непрерывном процессе. Размер получаемых частиц может достигать 1 мкм, а заданная окончательная тонкость помола - 0,25 мм. Благодаря широкому выбору сменных ножей мельницы IKA крайне эффективны для различных применений, которые можно с легкостью масштабировать в объемы производства.

MULTIDRIVE BASIC И CONTROL

/// Универсальное устройство для грубого и тонкого измельчения

Независимо от твердости, мягкости или волокнистости образцов – блендер IKA MultiDrive способен выполнять широкий диапазон задач измельчения, включая грубый и тонкий помол, благодаря разнообразию доступных сосудов. С помощью MultiDrive basic можно производить перемешивание или измельчение; MultiDrive control в добавок оснащена емкостью для диспергирования и одноразовой пробиркой. Предусмотрен интерфейс USB для удобного обновления программного обеспечения и документирования.

ВЫСОКАЯ ПРОИЗВОДИТЕЛЬНОСТЬ

Превосходное измельчение гарантируется сочетанием переменной скорости вращения, в диапазоне от 3000 до 20 000 об./мин, и мощностью 1000 Вт.

ИНТЕРВАЛЬНЫЙ РЕЖИМ РАБОТЫ

Включение интервального режима работы производится простым нажатием кнопки. Интервальный режим работы обладает преимуществом при грубом измельчении твердых образцов или при сверхщадательном перемешивании.

ВСТРОЕННАЯ СИСТЕМА ОХЛАЖДЕНИЯ

Система охлаждения интегрирована в емкость для измельчения, что позволяет отводить тепло без контакта с обрабатываемой средой. Таким образом, хладагент и образец не контактируют друг с другом.

ДОПОЛНИТЕЛЬНЫЕ ФУНКЦИИ УПРАВЛЕНИЯ: ИЗМЕРЕНИЕ ТЕМПЕРАТУРЫ

MultiDrive control обладает функцией измерения температуры и опознавания емкости с помощью технологии радиочастотной идентификации (RFID). Для защиты от перегрева можно установить предельную температуру для материалов, чувствительных к температуре, или для специфических запланированных реакций.

ФУНКЦИЯ ВЗВЕШИВАНИЯ

Функция взвешивания уже встроена в удобную последовательность операций блендера MultiDrive control. Взвешивание производится перед измельчением с помощью той же емкости, таким образом не требуется переносить содержимое.



MultiDrive control*

Идент. No. 0025002643

* Сосуды для перемалывания не входят в комплект поставки

MultiDrive control MT Package

Идент. No. 0010007083

ДЛЯ СУХИХ
ОБРАЗЦОВ

MultiDrive control unit
ТС 1 защитный корпус
MT 150.5 автоклавируемые
одноразовые размольные
камеры (5 шт.)



MultiDrive basic*

Идент. No. 0025002638

* Сосуды для
перемалывания не входят
в комплект поставки



MultiDrive control BT Package

Идент. No. 0010007086

ДЛЯ ВЛАЖНЫХ
ОБРАЗЦОВ

MultiDrive control unit
ТС 1 защитный корпус
BT 250.5 автоклавируемые
одноразовые размольные
камеры (5 шт.)



MultiDrive basic M 20 Successor Package

Идент. No. 0010010965

MultiDrive basic базовый блок
MI 250 250 мл размольные
стаканы



ТЕХНИЧЕСКИЕ ХАРАКТЕРИСТИКИ

	MULTIDRIVE CONTROL	MULTIDRIVE BASIC
Принцип работы	Режущий / Ударный / Смешивание / Диспергирование	Режущий / Ударный / Смешивание
Диапазон скоростей	3000 – 20 000 об./мин	3000 – 20 000 об./мин
Полезный объем макс.	2000 мл	2000 мл
Макс. твердость материала	9 ед. по Моосу*	9 ед. по Моосу*
Измерение температуры	Да	–
Функция взвешивания	Да	–
Материал в контейнере охлаждаемый сухим льдом	Да / Да	Да / Да
Размеры (Ш × В × Г)	300 × 350 × 250 мм	300 × 350 × 250 мм
Класс защиты согласно DIN EN 60529	IP 31	IP 31

* при работе с MI 250.3 или MI 400.3 нож, карбид вольфрама

A 10 basic

Идент. No. 0004020700

**A 11 basic**

Идент. No. 0002900000

**M 20**

Идент. No. 0001603600

Для сухого
измельчения твердых
и хрупких веществ

**MF 10 basic**

Идент. No. 0002836000

На привод можно
установить две различные
перемалывающие насадки,
см. стр. 85



ТЕХНИЧЕСКИЕ ХАРАКТЕРИСТИКИ

ТЕХНИЧЕСКИЕ ХАРАКТЕРИСТИКИ	A 10 BASIC	A 11 BASIC	M 20	MF 10 BASIC
Тип процесса	Работа с пробами	Работа с пробами	Работа с пробами	Поточный
Рабочий принцип	Режущий / Ударный	Режущий / Ударный	Режущий / Ударный	Режущий / Ударный
Скорость макс.	25 000 об./мин	28 000 об./мин	20 000 об./мин	3000 – 6500 об./мин
Полезный объем макс.	50 мл	80 мл	250 мл	–
Макс. твердость материала	5 ед. по Моосу	6 ед. по Моосу	5 ед. по Моосу	6 ед. по Моосу (MF 10.2)
Материал в контейнере охлаждаемый водой / сухим льдом / жидким азотом	Да / Да / Нет	Нет / Да / Да	Да / Да / Нет	Нет / Да / Нет
Размеры (Ш × В × Г)	130 × 250 × 145 мм	85 × 240 × 85 мм	170 × 350 × 170 мм	320 × 380 × 300 мм
Класс защиты согласно DIN EN 60529	IP 41	IP 43	IP 21	IP 22



▶ Смотреть видео о
MultiDrive

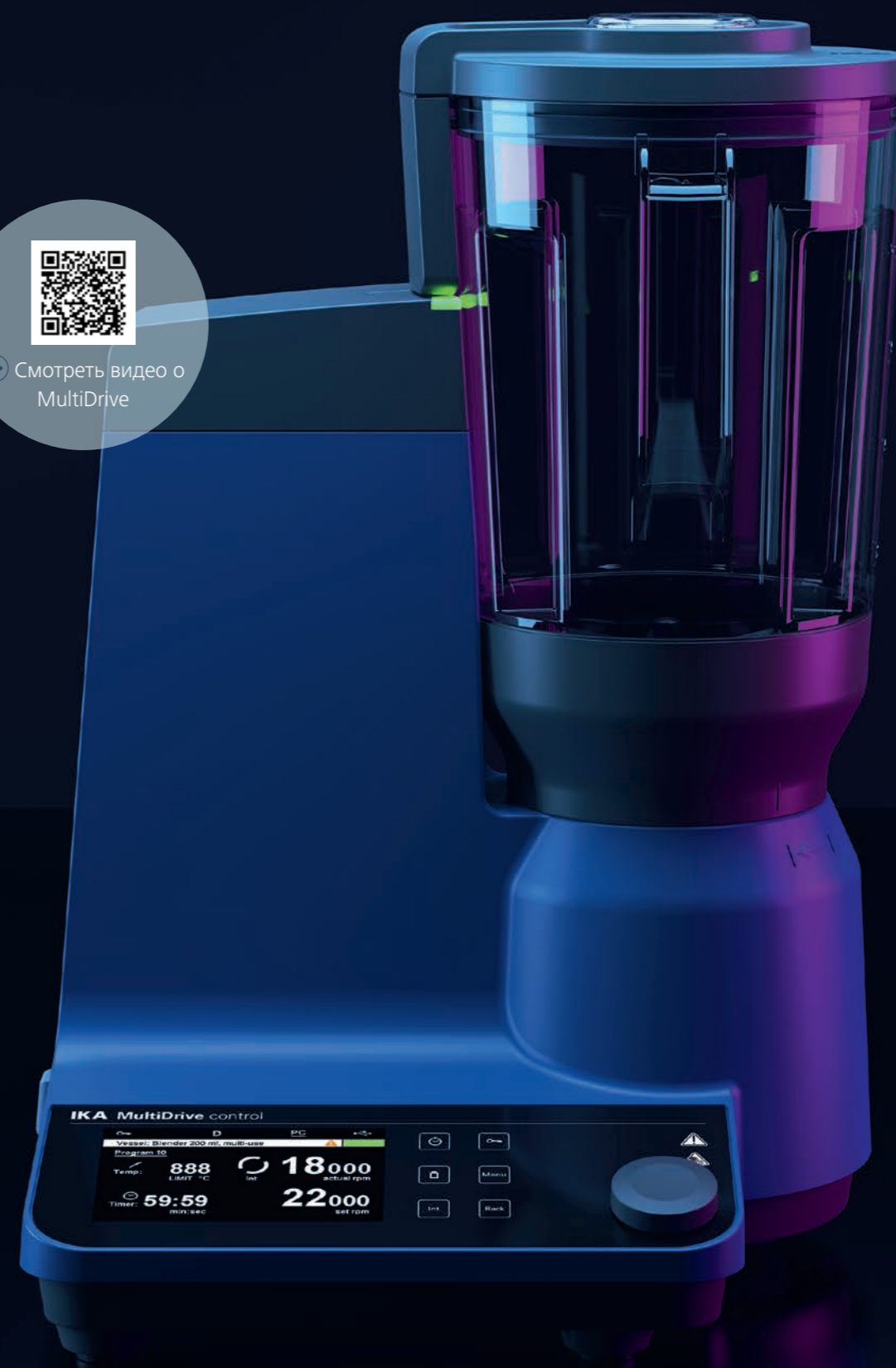

Продукт	Описание	Идент. No.
ПРИНАДЛЕЖНОСТИ		
BL 2000	Емкость блендера, 2000 мл	0025003961
BL 2000-T	Емкость блендера, 2000 мл, измерение температуры	0025003962
MI 250-S	Емкость блендера, 2000 мл, измерение температуры	0020112097
MI 400-S	Размольная камера, 400 мл, герметичная	0020112099
MI 250-T-S	Размольная камера, 250 мл, измерение температуры, герметичная	0020112098
MI 400-T-S	Размольная камера, 400 мл, измерение температуры, герметичная	0020112100
CS 1	Сменный поролоновый фильтр для крышки, 5 шт.	0020113275
DI 2000-T	Диспергирующий сосуд, 2000 мл, измерение температуры	0025003960
BL 2000.1	Стандартный нож для перемешивания, нержавеющая сталь	0020023169
MI 250.1	Стандартный нож, нержавеющая сталь	0020023166
MI 250.2	Нож в форме звездочки, нержавеющая сталь	0020023167
MI 250.3	Нож, карбид вольфрама	0020023168
MI 400.1	Стандартный нож, нержавеющая сталь	0020023170
MI 400.2	Нож в форме звездочки, нержавеющая сталь	0020023171
MI 400.3	Нож, карбид вольфрама	0020023172
ТС 1	Защитный контейнер для МТ 150 и ВТ 250	0020023489
MT 150.5*	Размольный контейнер, автоклавируемый, 150 мл, 5 шт. (включ. ТС 1)	0020023173
BT 250.5*	Блендерный контейнер, автоклавируемый, 250 мл, 5 шт. (включ. ТС 1)	0020023174
ТС 1	Запасное уплотнение с кодом реактивации, 5 шт.	0020023490

* ТС 1 обязателен для работы с МТ 150 и ВТ 250



DI 2000-T



BL 2000-T



MI 250-S



MI 400-T-S



TC 1



MT 150.5



BL 2000-T



MI 250.2



MI 400.3

Продукт	Описание	Идент. No.
ПРИНАДЛЕЖНОСТИ А 10 BASIC		
A 10.1	Нож из нержавеющей стали	0025001680
A 10.2	Нож в форме звезды	0025001162
A 10.3	Высокопрочный нож	0025001161
A 10.4	Уменьшение камеры перемалывания	0025001664
ПРИНАДЛЕЖНОСТИ А 11 BASIC		
A 11.1	Запасной нож, нержавеющая сталь	0002904600
A 11.2	Режущий нож, нержавеющая сталь	0002905200
A 11.3	Нож, нержавеющая сталь	0002983000
A 11.4	Контейнер, Полиамид, 250 мл	0002904100
A 11.5	Запасной контейнер, Tefcel, 80 мл	0002983100
A 11.6	Двойной нож, титан	0003302900
A 11.7	Воронка, фторопласт	0003048700



A 10.1



A 10.3



A 11.1



A 11.2



A 11.3



M 23



MF 10.2



A 11.4



A 11.5



A 11.6



A 11.7

ПРИНАДЛЕЖНОСТИ М 20

M 21	Запасной нож, нержавеющая сталь	0000328200
M 22	Нож, карбид вольфрама	0000521800
M 23	Нож в форме звезды, нержавеющая сталь	0001443400
M 20.1	Контейнер, 250 мл	0008006200

ПРИНАДЛЕЖНОСТИ MF 10 BASIC

MF 10.1	Режуще-перемалывающая насадка	0002870900
MF 10.2	Ударная перемалывающая насадка	0002871000

СИТА

MF 0.25	Сито, Ø 0,25 мм	0002938900
MF 0.5	Сито, Ø 0,5 мм	0002939000
MF 1.0	Сито, Ø 1 мм	0002939200
MF 2.0	Сито, Ø 2 мм	0002939400
MF 3.0	Сито, Ø 3 мм	0002939500
MF 4.0	Сито, Ø 4 мм	0002939600



MF 0.25



MF 1.0



MF 2.0



MF 4.0

Откройте для себя новый сегмент продукции IKA — одноразовые измельчительные системы: передовые решения для измельчения и гомогенизации в лабораторных условиях без риска перекрестного загрязнения. Наши запатентованные приборы Tube Mill control и ULTRA-TURRAX® Tube Drive разработаны для решения проблем, связанных с риском загрязнения и с использованием образцов небольшого объема.

ИНВИТРО-ДИАГНОСТИКА (IVD)

/// Максимум эффективности, минимум загрязнений

TUBE MILL CONTROL

Tube Mill в корне меняют рабочие процессы в области порционного измельчения сухих материалов благодаря использованию одноразовых размольных камер. При этом возможно измельчение широкого спектра мягких, волокнистых, твердых и хрупких образцов с чрезвычайно высокой скоростью и точностью и отсутствием риска перекрестного загрязнения. Запатентованная универсальная мельница IKA обеспечивает быстрое, безопасное и стабильно воспроизводимое измельчение для аналитических исследований.

ULTRA-TURRAX® TUBE DRIVE

Система диспергирования ULTRA-TURRAX® Tube Drive позволяет создать надежную и безопасную среду для работы с инфекционными образцами, токсичными и сильно пахнущими веществами. Процедуры тестирования можно без труда воспроизводить повторно без риска перекрестного загрязнения образцов. Для использования в медицине и инфекционной диагностике предлагается универсальный одноразовый смесительный сосуд с сертификатом IVD.



① ULTRA-TURRAX® Tube Drive

Идент. No. 0003646000

② UTTD basic IVD Solution

Идент. No. 0010013007



① UTTD control Pharma Solution

Идент. No. 0010013297

② UTTD control Life Science Solution

Идент. No. 0010013296

③ UTTD control IVD Solution

Идент. No. 0010013008



ULTRA-TURRAX® Tube Drive P control

Идент. No. 0025005981



ULTRA-TURRAX® Tube Drive P control Workstation

Идент. No. 0025005836



Дополнительные сведения о комплекте на стр. 164

ТЕХНИЧЕСКИЕ ХАРАКТЕРИСТИКИ

	ULTRA-TURRAX® TUBE DRIVE / BASIC	ULTRA-TURRAX® TUBE DRIVE P CONTROL / CONTROL
Тип процесса	Работа с пробями	Работа с пробями
Диапазон скоростей	300 – 6000 об./мин	400 – 8000 об./мин
Таймер	–	OLED
Уровень шума без насадки	50 дБ(А)	50 дБ(А)
Изменяемое направление вращения	–	Да
Макс. вязкость	5000 мПас	5000 мПас
Размеры (Ш × В × Г)	100 × 40 × 160 мм	122 × 54 × 178 мм
Класс защиты согласно DIN EN 60529	IP 20	IP 20



ST-20 ST-50-M



DT-20 DT-50-M



BMT-20-G-M BMT-20-S-IVD.50

Продукт	Описание	Идент. No.
ST ПРОБИРКИ С МЕШАЛКОЙ		
ST-20	Пробирка с мешалкой, 20 мл, 25 шт.	0003703000
ST-20-M-gamma	Пробирка с мешалкой, стерильная, 20 мл, 20 шт.	0003700500
ST-50	Пробирка с мешалкой, 50 мл, 10 шт.	0003699500
ST-50-M-gamma	Пробирка с мешалкой, стерильная, 50 мл, 10 шт., мембранная крышка	0003701500
DT ПРОБИРКИ С ЭЛЕМЕНТОМ «РОТОР-СТАТОР»		
DT-20	Пробирка с элементом «ротор-статор», 20 мл, 25 шт.	0003703100
DT-20-M-gamma	Пробирка с элементом «ротор-статор», стерильная, 20 мл, 20 шт.	0003700600
DT-20 eco	Пробирка с элементом «ротор-статор», 20 мл, 25 шт.	0020003207
DT-50	Пробирка с элементом «ротор-статор», 50 мл, 10 шт.	0003699600
DT-50-M-gamma	Пробирка с элементом «ротор-статор», стерильная, 50 мл, 10 шт., с мембранной крышкой	0003701600
DT-50 eco	Пробирка с элементом «ротор-статор», 50 мл, 10 шт., с мембранной крышкой	0020003213
ВМТ G S ПРОБИРКИ ДЛЯ ПЕРЕМАЛЫВАНИЯ СО СТЕКЛЯННЫМИ (G) ИЛИ СТАЛЬНЫМИ (S) ШАРИКАМИ		
BMT-20-S	Пробирка для перемалывания со стальными шариками, 20 мл, 25 шт.	0003703200
BMT-20-G	Пробирка для перемалывания со стеклянными шариками, 20 мл, 25 шт.	0003703300
BMT-20-S-M-gamma	Пробирка для перемалывания со стальными шариками, стерильная, 20 мл, 20 шт., Мембранная крышка	0003700701
BMT-20-G-M-gamma	Пробирка для перемалывания со стеклянными шариками, стерильная, 20 мл, 20 шт., Мембранная крышка	0020017448
BMT-20-S-IVD1.50	Пробирка с перемешивающим элементом, стерильная, знак IVD, шарик из нержавеющей стали, 5 мл раствора NaCl, 20 мл, 50 шт, одноразовая стерильная упаковка	0020103143
BMT-20-S-IVD.50	Пробирка с перемешивающим элементом, стерильная, знак IVD, шарик из нержавеющей стали, 5 мл раствора NaCl, 20 мл, 50 шт, крышка с оболочкой, двойная стерильная упаковка	0020027186
BMT-50-S	Пробирка для перемалывания со стальными шариками, 50 мл, 10 шт.	0003699700
BMT-50-G	Пробирка для перемалывания со стеклянными шариками, 50 мл, 10 шт.	0003699800
BMT-50-S-M-gamma	Пробирка для перемалывания со стальными шариками, стерильная, 50 мл, 10 шт., Мембранная крышка	0003701700



DIS-50-S-M DIS-300-S-M



TC-50-M

Продукт	Описание	Идент. No.
ПРОБИРКИ С ЭЛЕМЕНТОМ ДЛЯ РАСТВОРЕНИЯ И МЕМБРАННОЙ КРЫШКОЙ		
DIS-50-S-M	Пробирка с элементом для растворения, 50 мл, 10 шт., нерж. сталь	0020016316
DIS-50-T-M	Пробирка с элементом для растворения, 50 мл, 10 шт., титан	0020016317
DIS-300-S-M.10	Пробирка с элементом для растворения, 300 мл, 10 шт., нерж. сталь	0020016318
DIS-300-S-M.50	Пробирка с элементом для растворения, 300 мл, 10 шт., нерж. сталь	0020017313
ПРОБИРКА С ЭЛЕМЕНТОМ ДЛЯ РАСТВОРЕНИЯ		
DIS-300-S.10	Пробирка с элементом для растворения, 300 мл, 10 шт., нерж. сталь	0020026959
DIS-300-S.50	Пробирка с элементом для растворения, 300 мл, 50 шт., нерж. сталь	0020026960
КРЫШКИ		
TC-20-M	Крышка с перфорированной мембраной, 25 шт.	0003749900
TC-50-M	Крышка с перфорированной мембраной, 10 шт.	0003750000
ШАРИКИ ДЛЯ ПРОБИРОК ВМТ		
Glass balls 6	Стеклянные шарик, 250 г	0003599200
Stainless steel balls 5	Стальные шарик, 250 г	0003599300
ДРУГИЕ ПРИНАДЛЕЖНОСТИ		
CA.UTTD	Центробежный адаптер для пробирок UTTD, 2 шт.	0020101847

IVD



BMT-20-S-IVD

/// Для использования в медицине

BMT-20-S-IVD* - универсальный одноразовый сосуд для перемешивания, применяемый в медицине и диагностике инфекций. Гамма-стерилизованная пробирка содержит мешалку, 10 шариков из нержавеющей стали и 5 мл физиологического раствора, имеет завинчивающуюся крышку с прокалываемой мембраной. BMT-20-S-IVD облегчает и улучшает микробиологический и молекулярно-биологический анализ образцов пациента, таких как ткани или интраоперационные образцы.

СНИЖЕНИЕ РИСКА ЗАГРЯЗНЕНИЯ

Отсутствие перекрестного загрязнения по мере того как образец измельчается непосредственно внутри пробирки, отсутствие необходимости многократного открывания сосуда с образцом.

ЭКОНОМИЯ ВРЕМЕНИ

Одноразовые системы, сокращают длительность подготовки образца, не требуют чистки дополнительных сосудов.

ПРОСЛЕЖИВАЕМОСТЬ

Транспортировка, измельчение/гомогенизация и хранение в одном.

* Выпускается для всех стран ЕС.

Tube Mill control

Идент. No. 0004180000



Tube Mill 100 control

Идент. No. 0020007144

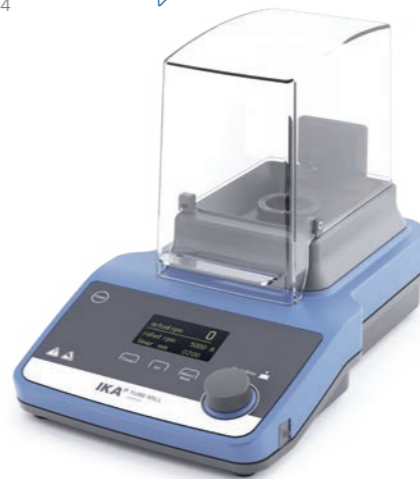

Предназначена для контейнеров с максимальным объемом 100 мл

Tube Mill control Agriculture Solution

Идент. No. 0010013298

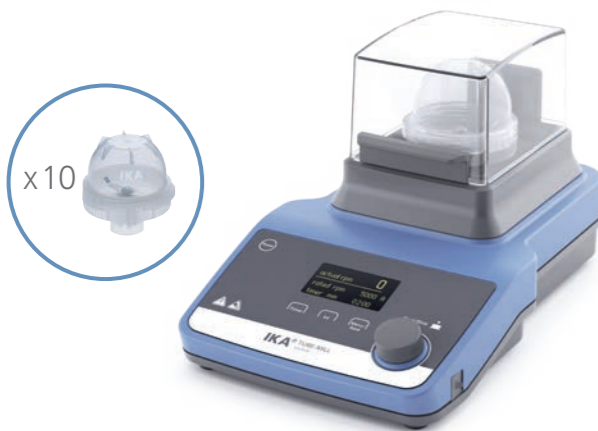

Tube Mill 100 control Pharma Solution

Идент. No. 0010013309



ТЕХНИЧЕСКИЕ ХАРАКТЕРИСТИКИ

Тип процесса
Рабочий принцип
Скорость макс.
Окружная скорость макс.
Полезный объем макс.
Макс. твердость материала
Материал в контейнере охлаждаемый водой / сухим льдом / жидким азотом
Размеры (Ш x В x Г)
Класс защиты согласно DIN EN 60529

TUBE MILL CONTROL

Работа с пробами
Режущий / Ударный
25 000 об./мин
65 м/с
40 мл
5 ед. по Моосу
Нет / Да / Нет
180 x 170 x 300 мм
IP 30

TUBE MILL 100 CONTROL

Работа с пробами
Режущий / Ударный
25 000 об./мин
65 м/с
100 мл
5 ед. по Моосу
Нет / Да / Нет
180 x 212 x 300 мм
IP 30

Дополнительные сведения о комплекте на стр. 165



MT 40.10 steril



MT 40 P.10

MT 100

MTT 40

MMT 100

Продукт	Описание	Идент. No.
ПРИНАДЛЕЖНОСТИ TUBE MILL CONTROL		
MT 40.10	Одноразовый размольный контейнер, 40 мл, 10 шт.	0004425000
MT 40.100	Одноразовый размольный контейнер, 40 мл, 100 шт.	0020001173
MTC 40/100.100	Крышка для одноразового размольного контейнера, 100 шт.	0020001182
MT 40.10 steril	Одноразовый размольный контейнер, стерильный, 40 мл, 10 шт.	0020001984
MT 40 P.10	Одноразовый размольный контейнер, гнутый нож, 40 мл, 10 шт.	0020017838
MT 40 P.100	Одноразовый размольный контейнер, гнутый нож, 40 мл, 100 шт.	0020011531
MT 100.10	Одноразовый размольный контейнер, 100 мл, 10 шт.	0020008386
MT 100.10 steril	Одноразовый размольный контейнер, стерильный, 100 мл, 10 шт.	0020012571
MT 100.50	Одноразовый размольный контейнер, 100 мл, 50 шт.	0020006984
MMT 40.1	Многоразовый размольный контейнер, 40 мл	0020003165
MMT 100.1	Многоразовый размольный контейнер, 100 мл	0020016315
MTT 40.10	Одноразовый размольный контейнер, титановый нож, 40 мл, 10 шт.	0020015380
MTT 100.10	Одноразовый размольный контейнер, титановый нож, 100 мл, 10 шт.	0020019576
A-MMT.100	Комплект запасных частей для MMT 40.1 MMT 100.1, 100 уплотнений, 5 ножей, 5 сцеплений	0020003378

Отображение вязкости при разработке продукта: новые мешалки с функцией измерения IKA STARVISC делают это возможным. Устройства имеют широкий спектр применения и особенно полезны во время разработки продукта: STARVISC уже четко указывает при проведении исследовательских программ может ли перемешанное вещество использоваться по желанию.

STARVISC 200-2.5 CONTROL

/// Единственное устройство, которое может делать все одновременно



ВЫСОКОТОЧНОЕ ИЗМЕРЕНИЕ

В процессе перемешивания высокочувствительный датчик измерения крутящего момента позволяет делать дальнейшие выводы об изменении вязкости непосредственно в продукте. Это исключает регулярный отбор проб и довольно трудоемкий автономный процесс измерения.

РАСЧЕТ ВЯЗКОСТИ

На основе определенной схемы вязкость коррелирует с измерениями крутящего момента при воспроизводимых условиях.

СЪЕМНЫЙ БЛОК УПРАВЛЕНИЯ

Современный съемный TFT дисплей. Благодаря этому мешалкой STARVISC можно управлять с безопасного расстояния.

МОЩНАЯ МЕШАЛКА

С помощью мощной мешалки STARVISC можно интенсивно перемешивать даже очень вязкие вещества. Объем обрабатываемого материала может достигать 100 литров.

STARVISC 200-2.5 control

Идент. No. 0025003604

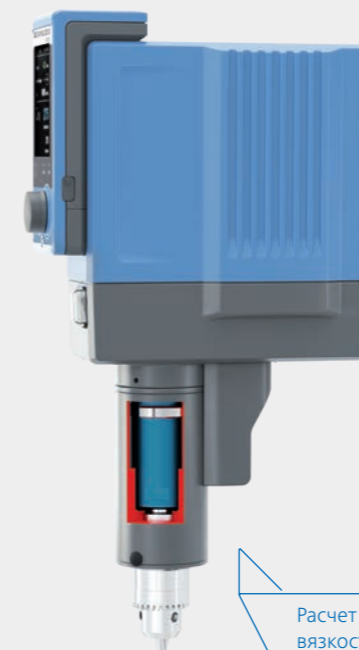

Расчет
вязкости

Продукт	Описание	Идент. No.
---------	----------	------------

ПРИНАДЛЕЖНОСТИ STARVISC 200-2.5 CONTROL

Перемешивающие элементы

R 1302	Насадка для растворения, Ø 100 мм	0002387900
R 1330	Якорная насадка, Ø 45 мм	0002022300
R 1331	Якорная насадка, Ø 90 мм	0002022400
R 1345	Пропеллерная насадка, 4-лопастная, Ø 100 мм	0000741300
R 1375	Лопастная насадка, Ø 70 мм	0000757700

Зажимы

R 270	Верхний зажим, диапазон зажима Ø 25 – 36 мм	0002657800
R 271	Верхний зажим, диапазон зажима Ø 34 мм	0002664000

Штативы

R 2722	Н-штатив, 1010 мм	0001412000
R 2723	Телескопический штатив, высота 620 – 1010 мм	0001412100

Программное обеспечение

labworldsoft® 6 Visc	Лабораторное программное обеспечение	0020101872
labworldsoft® 6 Starter	Для конфигураций до 3 устройств	0020019397
labworldsoft® 6 Pro	Для любых конфигураций - позволяет регулировать неограниченное кол-во устройств одновременно	0020017366

ТЕХНИЧЕСКИЕ ХАРАКТЕРИСТИКИ	STARVISC 200-2.5 CONTROL
Макс. объем перемешивания (H ₂ O)	100 л
Макс. вращающий момент на насадке	200 Ncm
Вращающий момент I, не более	200 Ncm
Вращающий момент II, не более	40 Ncm
Диапазон скоростей I	0 6 – 400 об./мин
Диапазон скоростей II	0 30 – 2000 об./мин
Дисплей	TFT
Макс. вязкость	100 000 мПас
Размеры (Ш × В × Г)	91 × 395 × 231 мм
Класс защиты согласно DIN EN 60529	IP 40

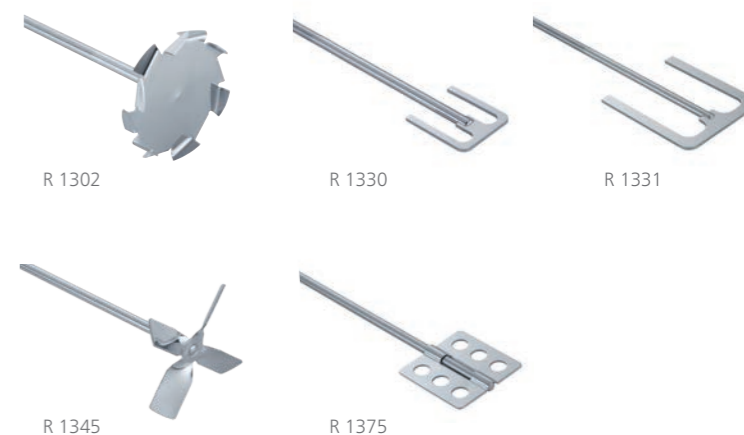

“Поток” - это прекрасное ментальное состояние, в котором все движется само собой. Так и с вискозиметрами IKA; Вы можете добиться идеального потока в Вашей лаборатории. Вискозиметры IKA охватывают широкий спектр диапазонов вязкости и подходят как для простых, так и для самых сложных измерений. Серия IKA ROTAVISC определяет вязкость жидкостей во всех областях применения, бесступенчато, быстро и точно. Процесс измерения интуитивно понятен и стандартизирован, он работает с привычной структурой меню лабораторных приборов IKA.

CBC VISC LITE И ROTATEMP /// Температура под контролем

Вязкость часто меняется в зависимости от температуры. Поэтому для достижения точных и воспроизводимых результатов при измерении вязкости очень важен быстрый и точный контроль температуры. Здесь мы представляем наши новейшие технологии для удобного контроля температуры при различных объемах образцов и диапазонах вязкости.

НОВИНКА!

CBC VISC LITE: УНИВЕРСАЛЬНЫЙ И ТОЧНЫЙ, ОТ -25 °C ДО 125 °C

Циркуляционный термостат с нагревательной баней CBC VISC lite с экологически чистым теплоносителем R290 обеспечивает точный контроль температуры в диапазоне от -25 °C до 125 °C. Он позволяет предварительно нагревать образец одновременно с проведением измерений, поскольку в нем предусмотрено место для двух стандартных стаканов. Поэтому он идеально подходит для калибровочных испытаний или анализа термостойкости изделий. CBC VISC lite совместим с различными типами сосудов и может быть расширен с помощью систем адаптеров.

ROTATEMP: ДЛЯ ВЫСОКИХ ТЕМПЕРАТУР ДО 300 °C

ROTATEMP - это компактная система нагрева для очень высокотемпературных применений. Она позволяет быстро и точно контролировать температуру трудноизмеримых и вязких образцов при температуре до 300 °C. Поэтому он идеально подходит для изучения таких материалов, как воски, полимеры или битум.

ПО ОТДЕЛЬНОСТИ ИЛИ В ВИДЕ ПРИВЛЕКАТЕЛЬНОГО КОМПЛЕКТА

Оба прибора доступны как по отдельности, так и в виде полного комплекта. В комплект входят различные вискозиметры для разных диапазонов измерений и требований.



① **ROTAVISC lo-vi
HELI Complete**

Идент. No. 0010013698

② **ROTAVISC me-vi
HELI Complete**

Идент. No. 0010013731

③ **ROTAVISC hi-vi I
HELI Complete**

Идент. No. 0010013745

④ **ROTAVISC hi-vi II
HELI Complete**

Идент. No. 0010013764



НАШИ КОМПЛЕКТЫ

HELI Complete:
включая HELISTAND

ТЕХНИЧЕСКИЕ ХАРАКТЕРИСТИКИ	ROTAVISC HELI COMPLETE
Точность вязкости (FSR)	± 1 % FSR
Повторяемость вязкости	0,2 % FSR
Дисплей	TFT
Рабочая температура	Мин: -100 °C Макс: +300 °C
Диапазон вращающего момента	0,01 – 200 об./мин
Задание точности скорости	в диапазоне 0,01 – 1 : 0,01 об./мин в диапазоне 1 – 200 : 0,1 об./мин
Точность фактически отображаемой температуры	0,1 K
Разъем для подключения контактного термометра	PT 100
Разъемы	USB, RS 232,
Размеры (Ш × В × Г)	351 × 629 × 372 мм
Вес	7,1 кг
Класс защиты согласно DIN EN 60529	IP 40

НОВИНКА:
Технология шарикоподшипника

① **ROTAVISC SBS me-vi
HELI Complete**

Идент. No. 0010013683

② **ROTAVISC SBS hi-vi I
HELI Complete**

Идент. No. 0010013658

③ **ROTAVISC SBS hi-vi II
HELI Complete**

Идент. No. 0010013672



ТЕХНИЧЕСКИЕ ХАРАКТЕРИСТИКИ	HELISTAND
Ход штатива макс.	142 мм
Диаметр	16 мм
Динамическая нагрузка	3,2 кг
Защита от перегрузки	Да
Переключатель безопасности с регулируемой высотой	Да
Размеры (Ш × В × Г)	351 × 343 × 252 мм
Вес	5,5 кг
Класс защиты согласно DIN EN 60529	IP 40

НОВИНКА:
Технология
шарикоподшипника

① ROTAVISC lo-vi
Complete

Идент. No. 0010013826

② ROTAVISC me-vi
Complete

Идент. No. 0010013827

③ ROTAVISC hi-vi I
Complete

Идент. No. 0010013828

④ ROTAVISC hi-vi II
Complete

Идент. No. 0010013829



① ROTAVISC SBS me-vi
Complete

Идент. No. 0010013824

② ROTAVISC SBS hi-vi I
Complete

Идент. No. 0010013820

③ ROTAVISC SBS hi-vi II
Complete

Идент. No. 0010013822



НАШИ КОМПЛЕКТЫ

Complete:
включая ROTASTAND

ТЕХНИЧЕСКИЕ
ХАРАКТЕРИСТИКИ

ROTAVISC

Точность вязкости	± 1 % FSR
Повторяемость вязкости	0,2 % FSR
Дисплей	TFT
Рабочая температура	Мин.: -100 °C Макс.: +300 °C
Диапазон вращающего момента	0,01 – 200 об./мин
Задание точности скорости	в диапазоне 0,01 – 1: 0,01 об./мин в диапазоне 1 – 200: 0,1 об./мин
Точность фактически отображаемой температуры	0,1 K
Разъем для подключения контактного термометра	PT 100
Разъемы	USB, RS 232
Размеры (Ш × В × Г)	351 × 629 × 372 мм
Вес	7,1 кг
Класс защиты согласно DIN EN 60529	IP 40

ДИАПАЗОН ИЗМЕРЕНИЯ

ROTAVISC lo-vi

Диапазон измерения вязкости* 1 – 6 000 000 мПаc

ROTAVISC me-vi

Диапазон измерения вязкости* 100 – 40 000 000 мПаc

ROTAVISC hi-vi I

Диапазон измерения вязкости* 200 – 80 000 000 мПаc

ROTAVISC hi-vi II

Диапазон измерения вязкости* 800 – 320 000 000 мПаc

* 1 мПаc с ELVAS-1

/// РЕШЕНИЯ ДЛЯ КОНТРОЛЯ ТЕМПЕРАТУРЫ

CBC VISC lite

Нагревательно-охлаждающий циркуляционный термостат с баней для работы в диапазоне температур от -25 °C до 125 °C.

Идент. No. 0020102007

ECO
Friendly
R290



ROTATEMP

Высокотемпературная система для надежного нагрева до 300 °C.

Идент. No. 0020113825

Дополнительные
сведения о комплекте
на стр. 177

НОВИНКА!



ТЕХНИЧЕСКИЕ
ХАРАКТЕРИСТИКИ

CBC VISC LITE

Тип прибора	Охлаждающий и нагревательный циркуляционный термостат
Хладагент	R 290
Тепловая мощность	2000 Вт
Рабочая температура	-25 – 125 °C
Стабильность температуры DIN 12876 (@+70 °C)	±0.05 K
Соединение для подключения дополнительного датчика температуры. Датчик температуры	PT 100
Размеры (Ш × В × Г)	414 × 392 × 505 мм
Вес	29 кг
Класс защиты по DIN EN 60529	IP 21

ТЕХНИЧЕСКИЕ
ХАРАКТЕРИСТИКИ

ROTATEMP

Объем пробы мин.	7 мл
Объем пробы макс.	13 мл
Контейнер для пробы	Указанная камера
Рабочая температура макс.	300 °C
Потребляемая мощность	300 Вт
Интерфейс	RS 232
Размеры (Ш × В × Г)	265 × 220 × 270 мм
Класс защиты по DIN EN 60529	IP 40



ROTASTAND



SP RACK

Продукт	Описание	Идент. No.
ШТАТИВЫ		
ROTASTAND	Штатив для вискозиметров ROTAVISC	0020006787
HELISTAND	Электрический штатив для вискозиметров ROTAVISC	0025007567
HELISTAND Set	Электрический штатив с набором Т-образных шпинделей	0025008233
SP RACK	Подставка для шпинделей	0020104809
ПРОГРАММНОЕ ОБЕСПЕЧЕНИЕ		
labworldsoft® 6 Visc	Лабораторное программное обеспечение	0020101872



HELISTAND

HELISTAND Set
(HELISTAND + T-SP-Set)

Адаптер: DINS-1



Адаптер: O DIN S-1

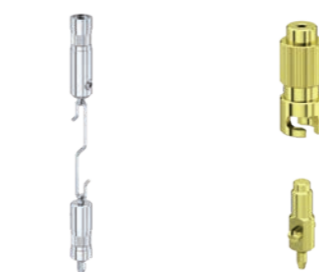

Адаптер: VOLS-1

Крючковое
соединениеБыстроразъемное
соединение

Набор шпинделей: VAN-1

Продукт	Описание	Идент. No.
АДАПТЕРЫ		
DINS-1	Комплект адаптера DIN	0025000387
O DIN S-1	Комплект адаптера DIN открытый	0025000326
SAS-1	Комплект спирального адаптера	0025000377
ELVAS-1	Комплект адаптера для сверхнизкой вязкости	0025000390
VOLS-1	Комплект адаптера для малого объема	0025000352
VOLS-1 flex	Набор адаптеров для небольших объемов, без шпинделя и камеры	0020114188
ДРУГИЕ АКСЕССУАРЫ		
DWB 600	Стакан с рубашкой 600 мл	0020024575
BH 600	Зажим для стакана 600 мл	0025000400
Hook Connector	Крючковое соединение для шпинделей	0025000338
Quick Connector	Быстроразъемное соединение для шпинделей	0025000339
PT 100.8	Темп. датчик, нерж. сталь, Ø 3 мм, 75 мм	0025000413
ШПИНДЕЛИ		
SP set-1	Стандартный набор шпинделей (SP1 - SP4)	0025000319
SP set-2	Стандартный набор шпинделей (SP7 - SP12)	0025000329
T-SP-Set	Набор Т-образных шпинделей	0025007765
VAN-1	Набор лопастных шпинделей	0025000407



SP-5

SP-6

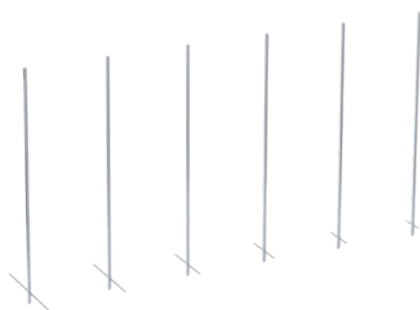

T-SP-6 – T-SP-1



VOL-SP-7.1

VOL-SP-2.1



VOL-SP-9

VOL-SP-11

Продукт	Описание	Идент. No.
ШПИНДЕЛИ		
SP-1	Стандартный шпindel	0025006828
SP-2	Стандартный шпindel	0025006829
SP-3	Стандартный шпindel	0025006830
SP-4	Стандартный шпindel	0025006831
SP-5	Стандартный шпindel	0025006832
SP-6	Стандартный шпindel	0025006833
SP-7	Стандартный шпindel	0025006834
SP-8	Стандартный шпindel	0025006835
SP-9	Стандартный шпindel	0025006836
SP-10	Стандартный шпindel	0025006837
SP-11	Стандартный шпindel	0025006838
SP-12	Стандартный шпindel	0025006839
T-SP-1	T-образный шпindel	0025008238
T-SP-2	T-образный шпindel	0025008239
T-SP-3	T-образный шпindel	0025008240
T-SP-4	T-образный шпindel	0025008241
T-SP-5	T-образный шпindel	0025008242
T-SP-6	T-образный шпindel	0025008243
T-SP-nut	Гайка для T-образного шпинделя	0020108874
T-SP-coupling	Муфта для T-образного шпинделя	0020108842
VAN-SP-1	Лопастной шпindel	0025006853
VAN-SP-2	Лопастной шпindel	0025006854
VAN-SP-3	Лопастной шпindel	0025006855
VAN-SP-4	Лопастной шпindel	0025006856
VAN-SP-5	Лопастной шпindel	0025008376
S-SP	Спиральный шпindel	0025006843
S-C-1	Камера для спирального шпинделя S-SP	0020108896
SCB	Щетка для шпинделя для S-SP	0020108882
VOL-SP-6.7	Шпindel для VOLS-1, 6,7 мл	0025006845
VOL-SP-7.1	Шпindel для VOLS-1, 7,1 мл	0025006849
VOL-SP-16.1	Шпindel для VOLS-1, 16,1 мл	0025006848
VOL-SP-10.4	Шпindel для VOLS-1, 10,4 мл	0025006850
VOL-SP-11	Шпindel для VOLS-1, 11 мл	0025006851
VOL-SP-13.5	Шпindel для VOLS-1, 13,5 мл	0025006852
VOL-SP-9	Шпindel для VOLS-1, 9 мл	0025006846
VOL-SP-9.4	Шпindel для VOLS-1, 9,4 мл	0025006847
VOL-SP-2.1	Шпindel для сосуда 2,1 мл	0025007061

Продукт	Описание	Идент. No.
VOL-SP-2.1-5	Шпindel со сплошным валом	0020118239
VOL-C-RTD-1	VOL-C-RTD-1 Камера	0025007603
VOL-C-RTD-2.1	Сосуд 2,1 мл для VOLS-1	0025007064
VOL-SP-3.8	Шпindel для сосуда 3,8 мл	0025007062
VOL-C-RTD-3.8	Сосуд 3,8 мл. для VOLS-1	0025007065
VOL-SP-4.2	Шпindel для сосуда 4,2 мл	0025007063
VOL-C-RTD-4.2	Сосуд 4,2 мл. для VOLS-1	0025007066
VOLS 1.11	Выдвижной соединитель	0020107301
VOLS 1.21	Крышка для камеры VOLS	0020108881
ELVAS-SP	ELVAS Шпindel	0025006844
ELVAS-C	ELVAS Камера для образцов (открытая)	0020107138
ELVAS-C-C	Закрытая камера для ELVAS-1	0025008373
DIN-SP-5	DIN Шпindel 5	0025006840
DIN-SP-6	DIN Шпindel 6	0025006841
DIN-SP-7	DIN Шпindel 7	0025006842
DIN-C-1	Камера для DIN-SP-5	0020108883
DIN-C-2	Камера для DIN-SP-6, DIN-SP-7	0020108885
O-DIN-C-1	Открытая камера для DIN-SP-5	0020108887
O-DIN-C-2	Открытая камера для DIN-SP-6	0020108888
O-DIN-C-3	Открытая камера для DIN-SP-7	0020108889
CC-1	Крышка для камеры (6 шт.) для ELVAS / DINS	0020107043



VOL-C-RTD-3.8



VOL-C-RTD-4.2



CAL-O-5



CAL-O-100000

СТАНДАРТНОЕ СИЛИКОНОВОЕ МАСЛО

CAL-O-5	Стандартное силиконовое масло, 5 мПас, 25 °C, 500 мл	0025000397
CAL-O-10	Стандартное силиконовое масло, 10 мПас, 25 °C, 500 мл	0025000398
CAL-O-50	Стандартное силиконовое масло, 50 мПас, 25 °C, 500 мл	0025000399
CAL-O-100	Стандартное силиконовое масло, 100 мПас, 25 °C, 500 мл	0025000434
CAL-O-500	Стандартное силиконовое масло, 500 мПас, 25 °C, 500 мл	0025000435
CAL-O-1000	Стандартное силиконовое масло, 1000 мПас, 25 °C, 500 мл	0025000436
CAL-O-5000	Стандартное силиконовое масло, 5000 мПас, 25 °C, 500 мл	0025000437
CAL-O-12500	Стандартное силиконовое масло, 12 500 мПас, 25 °C, 500 мл	0025000466
CAL-O-30000	Стандартное силиконовое масло, 30 000 мПас, 25 °C, 500 мл	0025000467
CAL-O-60000	Стандартное силиконовое масло, 60 000 мПас, 25 °C, 500 мл	0025000468
CAL-O-100000	Стандартное силиконовое масло, 100 000 мПас, 25 °C, 500 мл	0025000469

Вакуумные насосы IKA - небольшая, но превосходная группа продуктов - исключительно хорошо подходят для многих сухих и безмасляных применений в лабораторных условиях. Приборы отличаются высокой всасывающей способностью и не требуют особого обслуживания. Наши мембранные вакуумные насосы особенно устойчивы к воздействию химических веществ и идеально подходят для разделения материалов, фильтрации или дегазации. Кроме того, можно последовательно подключить любое количество вакуумных контроллеров и таким образом собрать полноценную лабораторную вакуумную систему.

VACSTAR LITE

/// Вакуумный командный игрок

Новый 2-цилиндровый вакуумный насос VACSTAR lite - это насос с регулируемой скоростью вращения для сухих и безмасляных вакуумных приложений. Он оснащен химически стойкими мембранами. Благодаря конечному вакуумному давлению 9 мбар он подходит в качестве периферийного устройства практически для всех стандартных вакуумных приложений в лаборатории.

ИДЕАЛЬНО ПОДХОДИТ ДЛЯ РАБОТЫ В КОМАНДЕ

VACSTAR lite оптимизирован для работы в составе более крупной установки, например, с ротационными испарителями, лабораторными реакторами, сушильными шкафами или центрифугами. Он обеспечивает бесперебойную связь между такими устройствами, как вакуумные контроллеры и термостаты, и тем самым гарантирует синхронизацию лабораторных процессов.

КОМПАКТНЫЙ И НАДЕЖНЫЙ

Благодаря компактной конструкции VACSTAR lite почти не занимает места в лаборатории. Прочная конструкция и встроенная функция очистки клапана гарантируют долговременную надежность при минимальных затратах на обслуживание.

ПРИВЛЕКАТЕЛЬНЫЕ КОМПЛЕКТАЦИИ

В зависимости от желаемого уровня автоматизации в наши комплекты входят различные вакуумные контроллеры. Кроме того, для повышения безопасности наши комплекты Plus содержат конденсатор выбросов VSE 1, который защищает пользователя от выделяющихся паров растворителя и сохраняет окружающий воздух чистым.



VACSTAR lite

Идент. No. 0020124926

НОВИНКА!



Дополнительные сведения о комплекте на стр. 173

VACSTAR digital

Идент. No. 0020016236

VACSTAR control

Идент. No. 0020109375

ТЕХНИЧЕСКИЕ ХАРАКТЕРИСТИКИ	VACSTAR LITE	VACSTAR DIGITAL VACSTAR CONTROL
Макс. скорость подачи	1 м³/ч	1.32 м³/ч
Макс. мощность насоса	16.67 л/мин	22 л/мин
Определение точки кипения	Нет	Нет Да
Библиотека растворителей	Нет	Нет Да
Диапазон скоростей	285 – 1100 об/мин	285 – 1200 об/мин
Датчик вакуума	Нет	Нет Да
Двухпозиционное регулирование	Нет	Да Нет
Давление на входе мин.	10 мбар	2 мбар
Давление на входе макс.	1030 мбар	1030 мбар
Размеры (Ш × В × Г)	115 × 292 × 280 мм	150 × 375 × 370 мм 270 × 435 × 500 мм
Класс защиты согласно DIN EN 60529	IP 20	IP 20
RS 232 / USB разъем	Нет / Да	Да

Продукт	Идент. No.
ПРИНАДЛЕЖНОСТИ VACSTAR DIGITAL И CONTROL	
VSE 1 защита вакуума при эмиссии	0035001873
VH.SI.8 шланг для вакуума, силикон, Ø 8 мм, 1 м	0020013886



VSE 1



VH.SI.8

MVP 10 basic

Идент. No. 0003980000

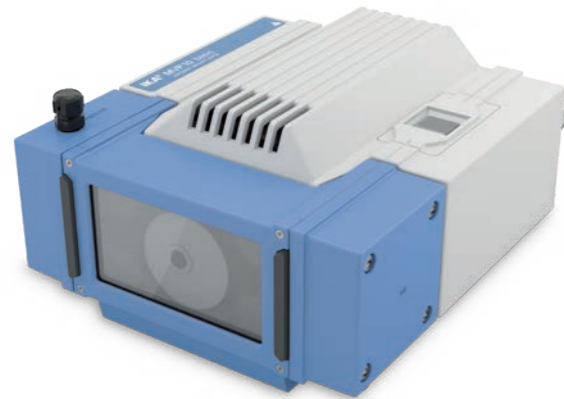
**ТЕХНИЧЕСКИЕ ХАРАКТЕРИСТИКИ MVP 10 BASIC**

Максимальная производительность	28,3 л/мин
Макс. скорость подачи	1,7 м³/ч
Диапазон скоростей	1380 – 1680 об./мин
Датчик вакуума	Нет
Давление на входе мин.	7 мбар
Давление на входе макс.	1050 мбар
Размеры (Ш × В × Г)	245 × 155 × 320 мм
Класс защиты согласно DIN EN 60529	IP 54
Напряжение	230 / 115 / 100 В

Продукт	Идент. No.
ПРИНАДЛЕЖНОСТИ MVP 10 BASIC	
VCV 1 Клапан контроля вакуума ручной	0020004850
VCV 2 Клапан контроля вакуума цифровой	0020004893
VSS 1 Набор для защиты	0020005194
VH.SI.8 шланг для вакуума, силикон, Ø 8 мм, 1 м	0020013886
Y-образный соединитель шланга 8 мм	0020010963



VSS 1



VCV 1



VC 10.300



VC 10.400

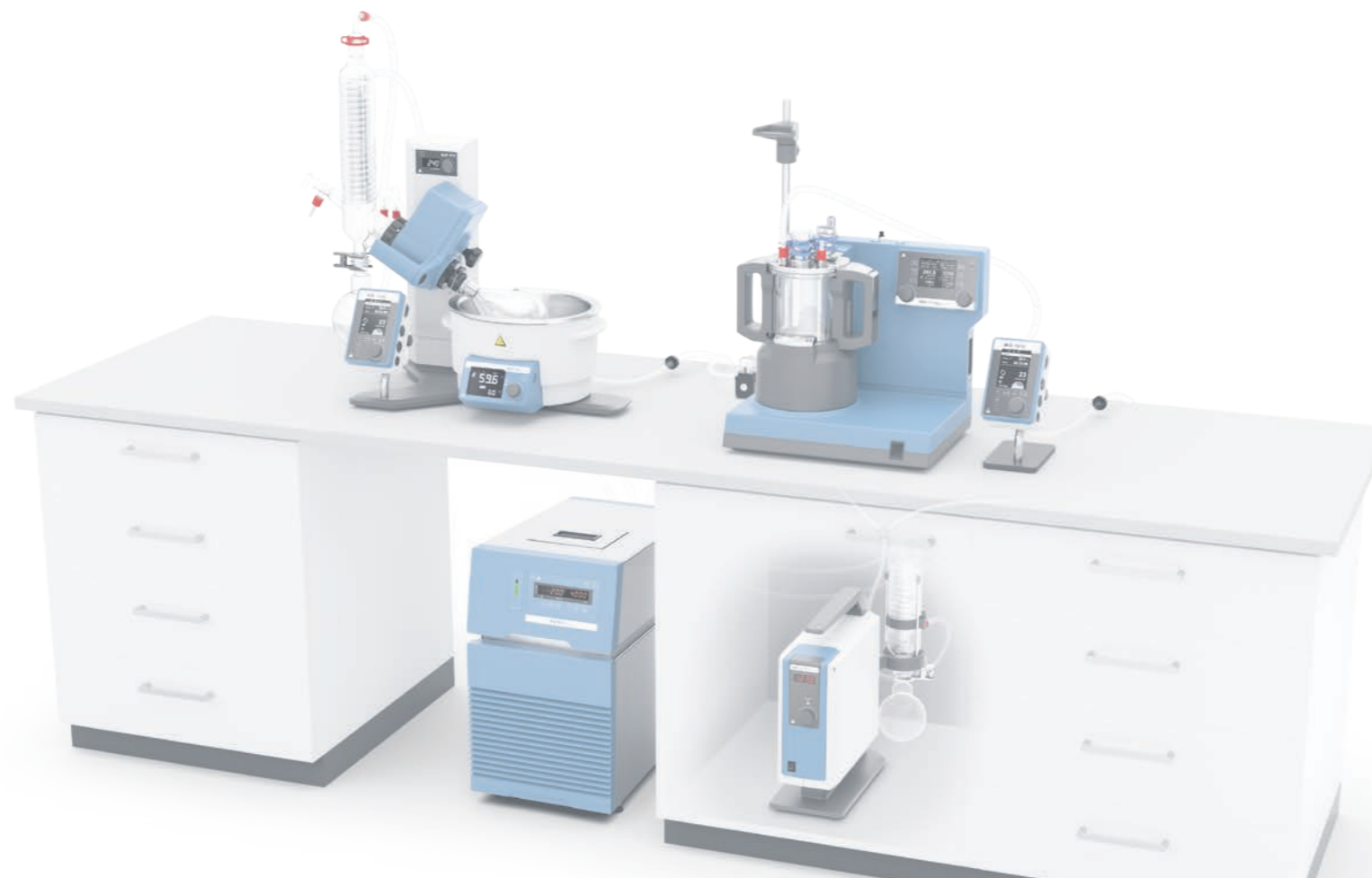

Продукт	Идент. No.
ПРИНАДЛЕЖНОСТИ КОНТРОЛЛЕР ВАКУУМА	
VC 10.300 Обратный клапан	0020011105
VC 10.400 Штатив	0035001735
Штатив VC 10.500 для VACSTAR digital	0035002702
Штатив VC 10.600 для VACSTAR lite	0020129298

- ① **VC 10 lite**
Идент. No. 0020111998
- ② **VC 10 pro**
Идент. No. 0020112031



ТЕХНИЧЕСКИЕ ХАРАКТЕРИСТИКИ	VC 10 LITE	VC 10 PRO
Датчик вакуума		Да
Давление на входе мин.		1 мбар
Давление на входе макс.		1050 мбар
Определение точки кипения	–	Да
Вакуумный клапан	–	Да
Двухпозиционное регулирование	–	Да
Аналоговая регулировка скорости вакуума		Да
Вентиляционный клапан		Да
Автоматический режим	Нет	Да
Ручной режим	Да	Да
Программный режим		Да
Размеры (Ш × В × Г)		95 × 150 × 110 мм
Класс защиты согласно DIN EN 60529		IP 20
RS 232 / USB разъем		Да

Наш широкий ассортимент термостатов, от охлаждающих и нагревающих, погружных и мостовых термостатов, до термостатов с нагревательной ванной соответствует DIN 12876 и подходит для работы в диапазоне температур от -30 до 250 °С. Все термостаты отвечают самым высоким требованиям к точности, безопасности, производительности и интеллектуальности.

ПРЯМОЙ ПУТЬ К ЦЕЛИ

/// Серия приборов lite для регулирования температуры

КОНЦЕНТРАЦИЯ НА САМОМ ВАЖНОМ

Иногда лабораторный прибор требуется только для действительно специфической задачи. Например в качестве периферийного устройства или оборудования начального уровня. Лабораторные приборы серии lite полностью соответствуют этим требованиям, поскольку они обладают основными базовыми функциями. У них есть все, что Вам нужно. И при этом ничего лишнего.

ФУНКЦИОНАЛЬНОСТЬ И ВЫСОКОЕ КАЧЕСТВО

Приборы серии lite отличаются функциональностью и высоким качеством. При этом они ориентированы на важнейшие, базовые функции, выполняемые с великолепной производительностью и эффективностью. Кроме того, они рассчитаны на длительную перспективу, ведь RC 2 lite, HRC 2 lite и CBC VISC lite работают с природным хладагентом R290.

НОВИНКА!

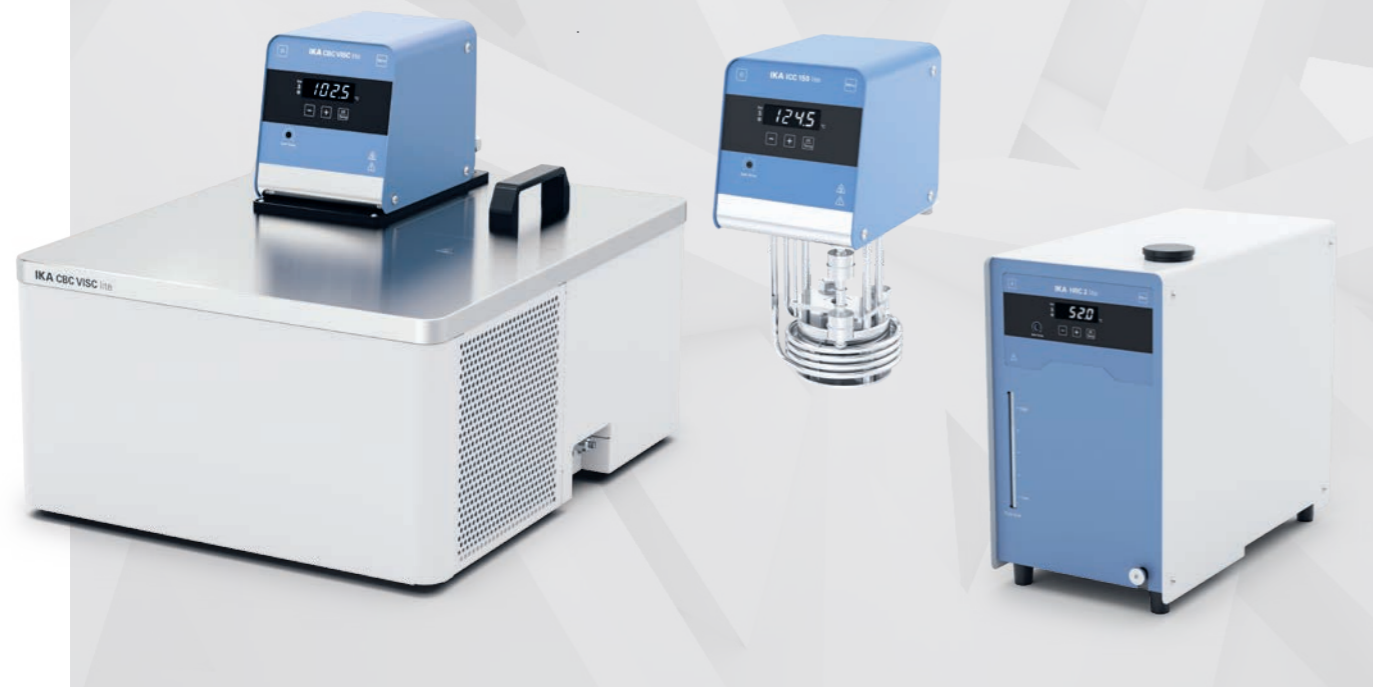

ICC 100 lite

Идент. No. 0020105647

НОВИНКА!

ICC 150 lite

Идент. No. 0020105581

1 ICC basic

Идент. No. 0004134400

2 ICC control

Идент. No. 0004136600

IC basic

Идент. No. 0003861000

IC control

Идент. No. 0003863000

В комплект входит охлаждающий змеевик CC 1

ТЕХНИЧЕСКИЕ ХАРАКТЕРИСТИКИ

	ICC 100 lite	ICC 150 lite	ICC BASIC / CONTROL	IC BASIC / CONTROL
Тип	Компактный погружной термостат	Компактный погружной термостат	Компактный погружной термостат	Компактный погружной термостат
Мощность нагрева (230 / 115 В)	2000 Вт / –	2000 Вт / –	2000 / 1000 Вт	2500 / 1250 Вт
Диапазон нагрева	темп. в помещении +10 °С* – 100 °С	темп. в помещении +10 °С* – 150 °С	темп. в помещении +10 °С** – 150 °С	темп. в помещении +10 °С – 250 °С***
Дисплей	LED	LED	LED / TFT	LED / TFT (wireless)
Стабильность температуры DIN 12876	± 0,05 К	± 0,05 К	± 0,02 К / ± 0,01 К	± 0,02 К / ± 0,01 К
Макс. поток	–	18 л/мин	18 л/мин	31 л/мин
Макс. давление насоса	–	0,3 бар	0,3 бар	0,61 бар
Мин. давление всасывания	–	0,1 бар	0,2 бар	0,45 бар
Размеры (Ш × В × Г)	135 × 180 × 303 мм	135 × 180 × 303 мм	145 × 340 × 200 мм	285 × 313 × 291 мм

* Допустимые рабочие температуры со змеевиком охлаждения: -25 °С to 100/150 °С

** Допустимые рабочие температуры со змеевиком охлаждения: -20 °С to 150 °С

*** Допустимые рабочие температуры со змеевиком охлаждения: -20 °С to 250 °С

Продукт	Описание	Размер ванны	Размер отверстия емкости (Ш × Г)*	Идент. No.
ЦИРКУЛЯЦИОННЫЕ ТЕРМОСТАТЫ С ТЕПЛОЙ ВАННОЙ				
ICC 100 lite eco 8	Комплект с баней есо емкостью 8 л	S	188 × 105 мм	0010013176
ICC 100 lite eco 18	Комплект с баней есо емкостью 18 л	L	245 × 305 мм	0010013187
НОВИНКА! ICC 150 lite pro 9	Комплект с баней про емкостью 9 л	S	195 × 100 мм	0010013199
ICC 150 lite pro 12	Комплект с баней про емкостью 12 л	M	255 × 127 мм	0010013210
ICC 150 lite pro 20	Комплект с баней про емкостью 20 л	L	255 × 309 мм	0010013221
ICC basic eco 8	Комплект ICC basic, ванна есо 8 л	S	188 × 105 мм	0008034900
ICC basic pro 9	Комплект ICC basic, ванна про 9 л	S	195 × 100 мм	0008035100
ICC basic pro 12	Комплект ICC basic, ванна про 12 л	M	255 × 127 мм	0010000414
ICC basic eco 18	Комплект ICC basic, ванна есо 18 л	L	245 × 305 мм	0008035000
ICC basic pro 20	Комплект ICC basic, ванна про 20 л	L	255 × 309 мм	0008035200
ICC control eco 8	Комплект ICC control, ванна есо 8 л	S	188 × 105 мм	0008035300
ICC control pro 9	Комплект ICC control, ванна про 9 л	S	195 × 100 мм	0008035500
ICC control pro 12	Комплект ICC control, ванна про 12 л	M	255 × 127 мм	0010000415
ICC control eco 18	Комплект ICC control, ванна есо 18 л	L	245 × 305 мм	0008035400
ICC control pro 20	Комплект ICC control, ванна про 20 л	L	255 × 309 мм	0008035600
КОМБИНИРОВАННЫЕ ЦИРКУЛЯЦИОННЫЕ ТЕРМОСТАТЫ С ТЕПЛОЙ ВАННОЙ				
НОВИНКА! ICC 150 lite pro 9 c	Комплект с баней про емкостью 9 л и крышкой	S	195 × 100 мм	0010013233
ICC 150 lite pro 12 c	Комплект с баней про емкостью 12 л и крышкой	M	255 × 127 мм	0010013244
ICC basic eco 8 c	Комплект ICC basic, ванна есо 8 л, крышка	S	188 × 105 мм	0008035700
ICC basic pro 9 c	Комплект ICC basic, ванна про 9 л, крышка	S	195 × 100 мм	0008035900
ICC basic pro 12 c	Комплект ICC basic, ванна про 12 л, крышка	M	255 × 127 мм	0010000416
ICC basic eco 18 c	Комплект ICC basic, ванна есо 18 л, крышка	L	245 × 305 мм	0008035800
ICC basic pro 20 c	Комплект ICC basic, ванна про 20 л, крышка	L	255 × 309 мм	0008036000
ICC control eco 8 c	Комплект ICC control, ванна есо 8 л, крышка	S	188 × 105 мм	0008036100
ICC control pro 9 c	Комплект ICC control, ванна есо 9 л, крышка	S	195 × 100 мм	0008036300
ICC control eco 18 c	Комплект ICC control, ванна есо 18 л, крышка	L	245 × 305 мм	0008036200
ICC control pro 12 c	Комплект ICC control, ванна есо 12 л, крышка	M	255 × 127 мм	0010000417
ICC control pro 20 c	Комплект ICC control, ванна есо 20 л, крышка	L	255 × 309 мм	0008036400
КОМПЛЕКТЫ С МАГНИТНОЙ МЕШАЛКОЙ				
ICC basic IB R RO 15 eco	Комплект ICC basic с магнитной мешалкой RO 15 и ванной	L	317 × 492 мм	0010002471
ICC control IB R RO 15 eco	Комплект ICC control с магнитной мешалкой RO 15 и ванной	L	317 × 492 мм	0010002474
ICC basic IB R RO 15 pro	Комплект ICC basic с магнитной мешалкой RO 15 и ванной	L	317 × 492 мм	0010006740
ICC control IB R RO 15 pro	Комплект ICC control с магнитной мешалкой RO 15 и ванной	L	317 × 492 мм	0010006736

есо: пластиковая ванна | про: ванна из нержавеющей стали

* Размер поверхности, устанавливаемой на дно ванны

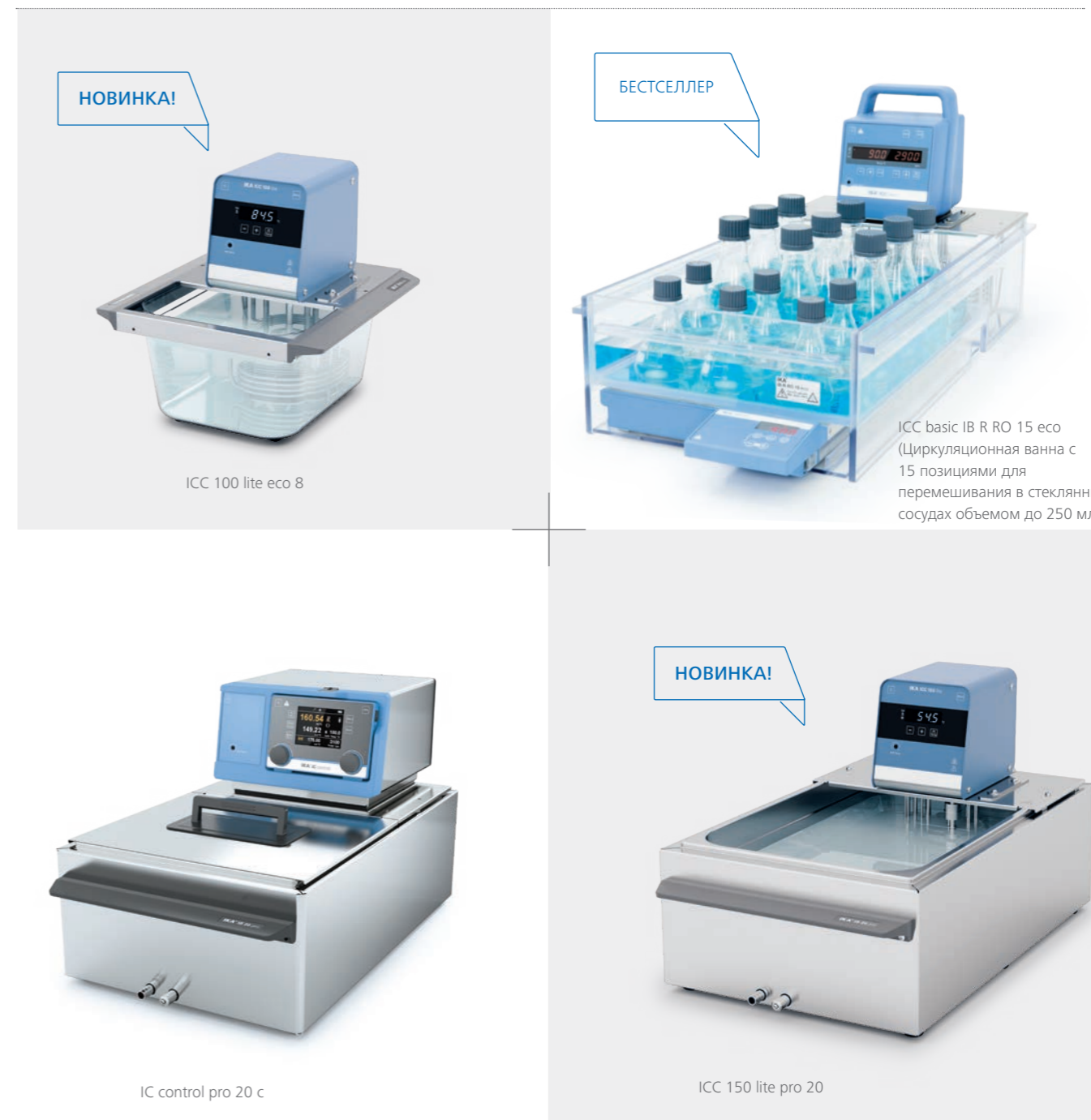

Продукт	Описание	Размер ванны	Размер отверстия емкости (Ш × Г)*	Идент. No.
КОМПЛЕКТЫ ПОГРУЖНЫХ ЦИРКУЛЯЦИОННЫХ ТЕРМОСТАТОВ				
IC basic pro 12 c	Комплект IC basic, ванна про 12 л, крышка	M	255 × 80 мм	0008039900
IC basic pro 20 c	Комплект IC basic, ванна про 20 л, крышка	L	255 × 262 мм	0008036800
IC control pro 12 c	Комплект IC control, ванна про 20 л, крышка	M	255 × 80 мм	0008040000
IC control pro 20 c	Комплект IC control, ванна про 12 л, крышка	L	255 × 262 мм	0008037200

* Размер пластины, устанавливаемой на дно ванны

/// ЦИРКУЛЯЦИОННЫЕ ТЕРМОСТАТЫ С ТЕПЛОЙ ВАННОЙ

- ① **HBC 5 basic**
Идент. No. 0004125000
- ② **HBC 5 control**
Идент. No. 0004127000
- ③ **HBC 10 basic**
Идент. No. 0004135000
- ④ **HBC 10 control**
Идент. No. 0004137000



/// ЦИРКУЛЯЦИОННЫЕ ТЕРМОСТАТЫ С ФУНКЦИЕЙ ОХЛАЖДЕНИЯ И НАГРЕВА

- ① **CBC 5 basic**
Идент. No. 0004165000
- ② **CBC 5 control**
Идент. No. 0004167000



/// ЦИРКУЛЯЦИОННЫЕ ТЕРМОСТАТЫ С ФУНКЦИЕЙ ОХЛАЖДЕНИЯ И НАГРЕВА

- ① **HRC 2 basic**
Идент. No. 0025003742
- ② **HRC 2 control**
Идент. No. 0025004524



②

/// ЦИРКУЛЯЦИОННЫЕ ТЕРМОСТАТЫ С ФУНКЦИЕЙ ОХЛАЖДЕНИЯ И НАГРЕВА

- HRC 2 lite**
Идент. No. 0020104311



ТЕХНИЧЕСКИЕ ХАРАКТЕРИСТИКИ	HBC 5 BASIC CONTROL HBC 10 BASIC CONTROL	CBC 5 BASIC CONTROL	HRC 2 BASIC CONTROL	HRC 2 LITE
Тип	Циркуляционный термостат с функцией нагрева	Циркуляционный термостат с функцией нагрева и охлаждения	Циркуляционный термостат с функцией нагрева и охлаждения	Циркуляционный термостат с функцией нагрева и охлаждения
Диапазон нагрева	KT +10 °C* – 250 °C	-25 °C – 200 °C	-20 °C – 100 °C -30 °C** – 100 °C	-10 °C – 100 °C
Мощность нагрева	2500 Вт	2500 Вт	1500 Вт	1000 Вт
Объем заполнения	5 – 7 л 8 – 11 л 5 – 7 л 8 – 11 л	5 – 7 л	1,4 – 4 л	1 – 3,5 л
Охлаждающая способность при 20 °C	–	350 Вт	400 Вт	400 Вт
Дисплей температуры	LED TFT (wireless)	LED TFT (wireless)	LED TFT (wireless)	LED
Стабильность температуры DIN 12876	± 0,02 К ± 0,01 К	± 0,02 К ± 0,01 К	± 0,1 К ± 0,05 К	± 0,1 К
Макс. поток	31 л/мин	31 л/мин	21 л/мин	18 л/мин
Макс. давление насоса/всасывания	0,61 бар / 0,45 бар	0,61 бар / 0,45 бар	0,5 бар / 0,25 бар	0,35 / 0,15 бар
Размеры (Ш × В × Г)	275 × 406 × 500 мм 275 × 456 × 500 мм	275 × 690 × 490 мм	220 × 475 × 525 мм	225 × 385 × 430 мм

* Допустимые рабочие температуры со смеевиком охлаждения: -20 °C ... 250 °C

** -30 °C при 2000 об./мин

/// ЦИРКУЛЯЦИОННЫЙ КРИОСТАТ

- RC 2 lite**
Идент. No. 0025006624



- ① **RC 2 GREEN basic**
Идент. No. 0025004186

- ② **RC 2 GREEN control**
Идент. No. 0025006638



- ① **RC 2 basic**
Идент. No. 0004171000

- ② **RC 2 control**
Идент. No. 0004173000



БЕСТСЕЛЛЕР

- ① **RC 5 basic**
Идент. No. 0004181000

- ② **RC 5 control**
Идент. No. 0004183000



ТЕХНИЧЕСКИЕ ХАРАКТЕРИСТИКИ	RC 2 LITE	RC 2 BASIC CONTROL	RC 2 GREEN BASIC CONTROL	RC 5 BASIC CONTROL
Тип	Циркуляционный криостат	Циркуляционный криостат	Циркуляционный криостат	Циркуляционный криостат
Охлаждающая жидкость	R290	R134a	R290	R290
Охлаждающая способность при 20 °C	400 Вт	400 Вт	800 Вт	1400 Вт
Диапазон нагрева	-10 °C – темп. в помещении	-20 °C – темп. в помещении -30 °C – темп. в помещении	-30 °C – темп. в помещении	-30 °C – темп. в помещении
Дисплей температуры	LED	LED TFT (wireless)	LED TFT (wireless)	LED TFT (wireless)
Стабильность температуры DIN 12876	± 0,05 К	± 0,1 К ± 0,05 К	± 0,15 К	± 0,2 К ± 0,1 К
Макс. поток	18 л/мин	18 л/мин	21 л/мин	31 л/мин
Макс. давление насоса	0,35 бар	0,3 бар	0,5 бар	0,61 бар
Мин. давление всасывания	0,15 бар	0,2 бар	0,25 бар	0,45 бар
Размеры (Ш × В × Г)	225 × 385 × 430 мм	220 × 475 × 525 мм	220 × 475 × 525 мм	310 × 546 × 490 мм



CS.ICC

CL.ICC



BS.ICC

PCS.ICC

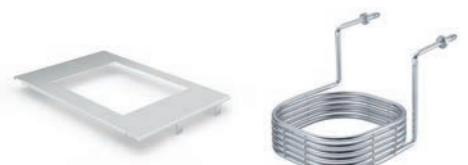

BS.IC

CC1



IB R 9 eco



IB 18 eco



IB 9 pro



IB 20 pro

Продукт	Описание	Идент. No.
ПРИНАДЛЕЖНОСТИ ДЛЯ ICC		
CS.ICC	Крышка, малая для ICC, для ванн объемом 8/9 л	0004471500
CM.ICC	Крышка, средняя для ICC, для ванн объемом 12 л	0025000290
CL.ICC	Крышка, большая для ICC, для ванн объемом 18/20 л	0004471600
CLG.ICC	Двускатная крышка для ICC, для ванн размера L	0020023680
CLR.ICC	Крышка с 6 кольцевыми отверстиями для ICC, для ванн объемом 18/20 л	0025006276
BS.ICC	Мост, малый для ICC, для ванн объемом 8/9 л	0020003077
BL.ICC	Мост, большой для ICC, для ванн объемом 18/20 л	0020003078
BS.ICC lite	Мост, малый для ICC lite, для ванн объемом 8/9 л	0020119539
BL.ICC lite	Мост, большой для ICC lite, для ванн объемом 8/9 л	0020119540
CC2	Змеевик охлаждения для ICC	0025001061
PCS.ICC	Комплект для подключения насоса для ICC	0004471900

ПРИНАДЛЕЖНОСТИ ДЛЯ IC

CM.IC	Средняя крышка для IC, для ванн объемом 12 л	0004577600
CL.IC	Большая крышка для IC, для ванн объемом 18/20 л	0004471800
BS.IC	Мост, малый для IC, для ванн объемом 12/18/20 л	0004472800
CC1	Змеевик охлаждения для	0020005116

ВАННЫ**Размер S**

IB 8 eco	Ванна пластиковая, 8 л	0004248100
IB R 9 eco	Ванна, пластиковая, 9 л, прямоугольная	0020004382
IB 9 pro	Ванна, нерж. сталь, 9 л	0004248500

Размер M

IB 12 pro	Ванна, нерж. сталь, 12 л	0004577500
-----------	--------------------------	------------

Размер L

IB 18 eco	Ванна, пластиковая, 18 л	0004248200
IB HF 24 eco	Ванна, пластиковая, 24 л	0020006884
IB R 20 eco	Ванна, 20 л, пластиковая, прямоугольная	0020004383
IB R 52 eco	Ванна, 52 л, пластиковая, прямоугольная	0020007044
IB R RO 15 eco	Ванна для магнитной мешалки RO 15	0020006341
IB R RO 15 pro	Ванна для магнитной мешалки RO 15	0025007761
IB 20 pro	Ванна, нерж. сталь, 20 л	0004248600



HF.Si.20.200.50



LT 5.32



H.SI.8



H.FKM.12.ISO



ISO.8



ISO.12

Продукт	Описание	Идент. No.
ТЕПЛОНОСИТЕЛИ		
HF.Si.20.250.50A	Нагревательная жидкость Si250A; 10 кг	0020003521
HF.Si.20.200.50	Нагревательная жидкость Si200; 10 кг	0020003520
UF.Si.N30.150.10LV	Универсальная жидкость Si150 LV; 9 кг	0020003518

ШЛАНГИ

LT 5.32	Шланг для контроля температуры, 1,6 м	0020113271
H.PVC.8	Шланг, поливинилхлорид, Ø 8 мм, 2 × 1,5 м	0004568800
H.PVC.12	Шланг, поливинилхлорид, Ø 12 мм, 2 × 1,5 м	0004568900
H.SI.6	Шланг, силикон, Ø 6 мм, 3 м	0020102324
H.SI.8	Шланг, силикон, Ø 8 мм, 2 × 1,5 м	0004569000
H.SI.12	Шланг, силикон, Ø 12 мм, 2 × 1,5 м	0004569100
H.PUR.8.R	Шланг, PUR, 90 °C, Ø 8, 2 × 1,5 м, армированный	0020004612
H.PUR.12	Шланг, PUR, 90 °C, Ø 12, 2 × 1,5 м	0020004613
H.FKM.8	Шланг, FKM, Ø 8 мм, -30 °C ... 180 °C, 2 × 1,5 м	0004569200
H.FKM.12	Шланг, FKM, Ø 12 мм, -30 °C ... 180 °C, 2 × 1,5 м, M 16 × 1	0004569300
H.FKM.8.ISO	Комплект шлангов FKM с изоляцией, Ø 8 мм	0010011653
H.FKM.12.ISO	Комплект шлангов с изоляцией, FKM, Ø 12 мм	0010011652
H.PUR.12.AD	Комплект шлангов с соединением M 16x1, Полиуретан 90 °C, Ø 12 мм	0010011654

ИЗОЛЯЦИЯ ДЛЯ ШЛАНГОВ

ISO.8	Изоляция для шлангов, Ø 8 мм, 2 × 1,5 м	0004569400
ISO.12	Изоляция для шлангов, Ø 12 мм, 2 × 1,5 м	0004569500



Tube rack, 13 мм, S, stainless



Variable rack, ICC, ML, stainless

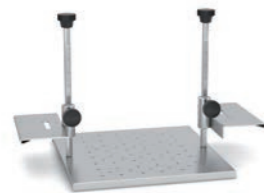

Variable bottom, ICC, L, stainless



Bottom plate L



Floating tube rack 1



Floating globes, PP



WH10

Продукт	Описание	Идент. No.
ВСТАВКИ ДЛЯ ПРОБИРОК		
Tube rack, 13 мм, S, stainless	Штатив из нержавеющей стали для ванны размера S, Ø=13 мм	0020004026
Tube rack, 17 мм, S, stainless	Штатив из нержавеющей стали для ванны размера S, Ø=17 мм	0020004027
Tube rack, 22 мм, S, stainless	Штатив из нержавеющей стали для ванны размера S, Ø=22 мм	0020004028
Tube rack, 13 мм, ML, stainless	Штатив из нержавеющей стали для ванны размера M+L, Ø=13 мм	0020004029
Tube rack, 17 мм, ML, stainless	Штатив из нержавеющей стали для ванны размера M+L, Ø=17 мм	0020004030
Tube rack, 22 мм, ML, stainless	Штатив из нержавеющей стали для ванны размера M+L, Ø=22 мм	0020004031
Variable rack, ICC, ML, stainless	Регулируемое дно для емкостей размера M+L.ICC	0020004032
Inlay 1, variable rack, ICC, ML	Дно, тип 1 для регулируемого штатива, Ø=13 мм, 2 шт.	0020004033
Inlay 2, variable rack, ICC, ML	Дно, тип 1 для регулируемого штатива, Ø=17 мм, 2 шт.	0020004034
Inlay 3, variable rack, ICC, ML	Дно, тип 1 для регулируемого штатива, Ø=22 мм, 2 шт.	0020004035
Variable bottom, ICC, L, stainless	Регулируемое дно для емкостей размера L.ICC	0020004614
Bottom plate L	Дно для емкостей размера L	0020006212
Bottom plate L, ICC	Дно для емкостей размера L.ICC	0020007353
ПЛАВАЮЩИЕ ВСТАВКИ		
Floating tube rack 1	Плавающий штатив для пробирок 24 × 1,5 / 2,0 мл, 5 шт.	0020003667
Floating tube rack 2	Плавающий штатив для пробирок 8 × 15 мл, 5 шт.	0020003668
Floating tube rack 3	Плавающий штатив для пробирок 4 × 50 мл, 5 шт.	0020003669
ДОПОЛНИТЕЛЬНЫЕ ПРИНАДЛЕЖНОСТИ		
WH10	Держатель для беспроводного контроллера	0020000984
PT 100.30	Термодатчик, нерж. сталь	0004284700
PT 100 extension (Lemo)	Удлинительный кабель (3 м) для датчиков температуры PT 100 со штекером LEMO	0020004629
Floating globes, PP	Полиэтиленовые шарики, ПП, 500 шт.	0020003666
Distribution Pipe	4-х сторонняя распределительная трубка для улучшения потока в больших резервуарах, нержавеющая сталь	0020027440
PDS.IB.R.RO	Комплект подключения насоса ICC для ванн IB R RO, включ. распределительную трубку	0020026449



CO V 1



Ball valve M16x1



Mechanic fluid level controller



Elbow tube 90°



Olive for DN 6 hoses



Adapter NTP 1/4



Adapter NTP 3/4

Продукт	Описание	Идент. No.
МАГНИТНЫЕ КЛАПАНЫ, ШАРОВЫЕ КРАНЫ И МЕХАНИЧЕСКИЙ КОНТРОЛЛЕР УРОВНЯ ЖИДКОСТИ		
MV 1	Электромагнитный клапан для регулирования холодной воды, макс. 100 °C	0020003763
CO V 1	Запорный нагнетательный клапан для комплекта подключения внешнего насоса, макс. 180 °C	0020000249
Ball valve M16 × 1	Шариковый клапан, полностью открытый (M16 × 1)	0020004620
Mechanic fluid level controller	Механический контроллер уровня жидкости	0020004618
АДАПТЕРЫ		
Elbow tube 90°	Изогнутая труба 90°	0025001212
Elbow Olive 90° for pump	90° адаптер для монтажа насоса	0025007462
Y-hose connector 8 mm	Разветвитель, ПП, макс. 135 ° C	0020010963
Olive for DN 6 hoses	Штуцер для шлангов DN 6, 2 шт.	0020004667
Olive for DN 8 hoses	Штуцер для шлангов DN 8, 2 шт.	0020004566
Olive for DN 10 hoses	Штуцер для шлангов DN 10, 2 шт.	0020004568
Olive for DN 12 hoses	Штуцер для шлангов DN 12, 2 шт.	0020004889
Adapter NTP 1/4	Переходник M16 к NPT 1/4, 2 шт.	0020004569
Adapter NTP 1/2	Переходник M16 к NPT 1/2, 2 шт.	0020004570
Adapter NTP 3/4	Переходник M16 к NPT 3/4, 2 шт.	0020004571
Adapter M16 × 1 f - G1/4 m	Адаптер M 16 × 1 гнездо для G 1/4 штекер	0020008807
Adapter M16 × 1 m - G1/4 m	Адаптер M 16 × 1 штекер к G 1/4 штекер	0020008734
Adapter M16 × 1 m - G1/2 m	Адаптер M 16 × 1 штекер к G 1/2 штекер	0020008796
Adapter M16 × 1 f - G1/2 m	Адаптер M 16 × 1 гнездо к G 1/2 штекер	0020008800
Adapter M16 × 1 f - G3/8 m	Адаптер M 16 × 1 гнездо для G 3/8 штекер	0020008730
Adapter M16 × 1 m - G3/8 m	Адаптер M 16 × 1 штекер к G 3/8 штекер	0020008754
Adapter M16 × 1 m - M 16 × 1 m	Адаптер M 16 × 1 штекер к M 16 × 1 штекер, для удлинения шланга	0025007118
Lock nut	Накидная гайка, 2 шт.	0020004583
Stopper	Заглушка, 2 шт.	0020004584

КА предлагает широкий ассортимент нагревательных блоков, предназначенных для использования с различными сменными нагревательными блоками. Блоки гарантируют точный контроль температуры и получение воспроизводимых результатов. Эти цифровые нагреватели идеально подходят для определения точки плавления и кипения, энзимных реакций, инкубирования и активации культур, иммуноанализа, денатурации ДНК, анализа культуральной среды, проб на коагуляцию, определения азота мочевины крови, а также гибридизации in situ.

СУХИЕ НАГРЕВАТЕЛЬНЫЕ БЛОКИ

/// Обеспечивают точный контроль температуры в малых емкостях



Цифровые нагревательные блоки вмещают от 1 до 4 алюминиевых одиночных блоков, обеспечивают точный контроль температуры в малых емкостях. В комплект входит датчик температуры PT-1000, который позволяет контролировать температуру непосредственно в емкости с пробой. Предназначены для ПЦР пробирок и пластин, пробирок Грейнера, микропластин и кювет. Сухие блочные нагреватели с прецизионными блоками гарантируют точные и воспроизводимые результаты при малой длительности нагрева. Яркий легко читаемый светодиодный дисплей облегчает установку требуемой температуры и точный контроль фактической температуры. Гарантируют превосходную равномерность и стабильность температуры.

ТАЙМЕР

Обратный отсчет, установка в диапазоне от 1 мин до 99 ч 59 мин

ФИКСИРОВАННАЯ ЦЕПЬ АВАРИЙНОЙ ЗАЩИТЫ

ПРИНАДЛЕЖНОСТИ

Гибкость использования с широким ассортиментом блоков.

Dry Block Heater 1

Идент. No. 0004025100



Dry Block Heater 2

Идент. No. 0004025200



Dry Block Heater 3

Идент. No. 0004025300



Dry Block Heater 4

Идент. No. 0004025400

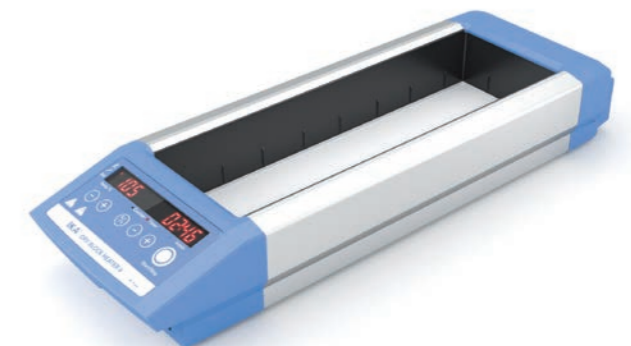

Подходит для 4 нагревательных блоков

ТЕХНИЧЕСКИЕ ХАРАКТЕРИСТИКИ	DRY BLOCK HEATER 1	DRY BLOCK HEATER 2	DRY BLOCK HEATER 3	DRY BLOCK HEATER 4
Количество блоков	1	2	3	4
Мощность нагрева	165 Вт	250 Вт	330 Вт	412 Вт
Диапазон нагрева	КТ +5 °С – 120 °С	КТ +5 °С – 120 °С	КТ +5 °С – 120 °С	КТ +5 °С – 120 °С
Разъем для внешнего датчика температуры	СТ (DIN 12878)	СТ (DIN 12878)	СТ (DIN 12878)	СТ (DIN 12878)
Однородность температуры при 37 / 60 °С	0,2 К / 0,4 К	0,2 К / 0,4 К	0,3 К / 0,6 К	0,3 К / 0,6 К
Размер установочной поверхности	96 × 76 мм	96 × 152 мм	96 × 228 мм	96 × 304 мм
Размеры (Ш × В × Г)	151 × 73 × 228 мм	151 × 73 × 304 мм	151 × 73 × 380 мм	151 × 73 × 456 мм
Класс защиты согласно DIN EN 60529	IP 21	IP 21	IP 21	IP 21



DB 1.1



DB 3.2



DB 4.1



DB 4.6



DB 5.2



DB 5.8



DB 8.1

Продукт	Описание	Идент. No.
---------	----------	------------

PROBIRKI DLYA MIKROCENTRIFUGIROVANIYA

DB 1.1	Одиночный блок, пробирки ПЦР, Ø 7,9 мм	0004467600
DB 1.2	Одиночный блок, микропробирки, Ø 11,5 мм	0004467700
DB 1.3	Одиночный блок, микропробирки, Ø 11,1 мм	0004467800
DB 1.4	Одиночный блок, микропробирки, Ø 10,9 мм	0004467900
DB 1.5	Одиночный блок, конические пробирки, Ø 10,9 мм	0004468000

PROBIRKI DLYA CENTRIFUGIROVANIYA S KONICHESKIM DНОM

DB 2.1	Одиночный блок, конические пробирки, Ø 17,1 мм	0004468100
DB 2.2	Одиночный блок, конические пробирки, Ø 29 мм	0004468200

КОМБИНИРОВАННЫЕ БЛОКИ

DB 3.1	Одиночный блок, комбинация пробирок, 6 12 13 25 мм	0004468300
DB 3.2	Одиночный блок, комбинация пробирок для центрифугирования, 1,5 15 50 мл	0004468400
DB 3.3	Одиночный блок, комбинация микропробирок, 0,5 1,5 2 мл	0004468500

СТАНДАРТНЫЕ ПРОБИРКИ

DB 4.1	Одиночный блок, 30 пробирок с круглым дном, Ø 8,3 мм	0004468600
DB 4.2	Одиночный блок, 24 пробирки с круглым дном, Ø 10,7 мм	0004468700
DB 4.3	Одиночный блок, 16 пробирок с круглым дном, Ø 13,9 мм	0004468800
DB 4.4	Одиночный блок, 20 пробирок с круглым дном, Ø 13,9 мм	0004468900
DB 4.5	Одиночный блок, 12 пробирок с круглым дном, Ø 17,5 мм	0004469000
DB 4.6	Одиночный блок, 8 пробирки с круглым дном, Ø 21 мм	0004469100
DB 4.7	Одиночный блок, 6 пробирок с круглым дном, Ø 26,2 мм	0004469200
DB 4.8	Одиночный блок, 4 пробирки с круглым дном, Ø 35 мм	0004469300
DB 4.9	Одиночный блок, 12 пробирок с круглым дном, Ø 19,1 мм	0004469400

ВИАЛЫ

DB 5.1	Одиночный блок, 12 мм Виалы, Ø 12,7 мм	0004469500
DB 5.2	Одиночный блок, 15 мм Виалы, Ø 15,8 мм	0004469600
DB 5.3	Одиночный блок, 17 мм Виалы, Ø 17,8 мм	0004469700
DB 5.4	Одиночный блок, 19 мм Виалы, Ø 19,7 мм	0004469800
DB 5.5	Одиночный блок, 21 мм Виалы, Ø 21,7 мм	0004469900
DB 5.6	Одиночный блок, 23 мм Виалы, Ø 23,8 мм	0004470000
DB 5.7	Одиночный блок, 25 мм Виалы, Ø 25,8 мм	0004470100
DB 5.8	Одиночный блок, 28 мм Виалы, Ø 28,8 мм	0004470200
DB 5.9	Одиночный блок, 16 мм Виалы, Ø 16,4 мм	0004470300

СТАНДАРТНЫЕ ПРОБИРКИ

DB 6.1	Одиночный блок, 10 × 8 ПЦР стрипов, Ø 6,4 мм	0004470400
DB 6.2	Одиночный блок, 64 ПЦР пробирки, Ø 6,4 мм	0004470500
DB 6.3	Двойной блок, 1 × 96-луночный ПЦР планшет, Ø 6,4 мм	0004470600
DB 7.1	Двойной блок, 96- или 384-луночный планшет	0004470800
DB 8.1	Одиночный блок, 2 × 6 кювет, Ø 12,5 мм	0004470700

ДАТЧИК ТЕМПЕРАТУРЫ

PT 1000.60	нержавеющая сталь, Ø 3 мм, глубина: 230 мм	0003516800
PT 1000.90	нержавеющая сталь с покрытием, Ø 3 мм, глубина: 230 мм	0004480600

C-MAG HP 4

Идент. No. 0003581600



C-MAG HP 7

Идент. No. 0003581800



C-MAG HP 10

Идент. No. 0003582000



ТЕХНИЧЕСКИЕ ХАРАКТЕРИСТИКИ

	C-MAG HP 4	C-MAG HP 7	C-MAG HP 10
Мощность нагрева	250 Вт	1000 Вт	1500 Вт
Диапазон нагрева	50 °C – 500 °C	50 °C – 500 °C	50 °C – 500 °C
Разъем для подключения контактного термометра	–	ETS-D5	ETS-D5
Скорость нагрева	2,5 К / мин	5 К / мин	5 К / мин
Материал установочной поверхности	Керамика	Керамика	Керамика
Размер нагревательной поверхности	100 × 100 мм	180 × 180 мм	260 × 260 мм
Размеры (Ш × В × Г)	150 × 105 × 260 мм	220 × 105 × 330 мм	300 × 105 × 415 мм
Класс защиты согласно DIN EN 60529	IP 21	IP 21	IP 21

При разработке нагревательных бань IKA особое внимание уделяется безопасности. Все бани оснащены двойной рубашкой для защиты от ожогов и контроллером температуры для предотвращения перегрева бани. Кроме того все элементы обеспечения безопасности проверяются при включении бани.

НВ DIGITAL

/// Увеличенный объем

Новая универсальная масляная баня НВ digital теперь имеет объем 4 литра и предназначена специально для работы с нашими ротационными испарителями. Кроме того, баня может работать в качестве автономного устройства для применения в препаративной химии.

Управление осуществляется одной кнопкой, а блокировка параметров заданной температуры исключает непреднамеренное изменение. Благодаря своим эргономичным ручкам баню можно перемещать внутри лаборатории без лишних усилий. Баня оснащена регулируемой цепью аварийной защиты.

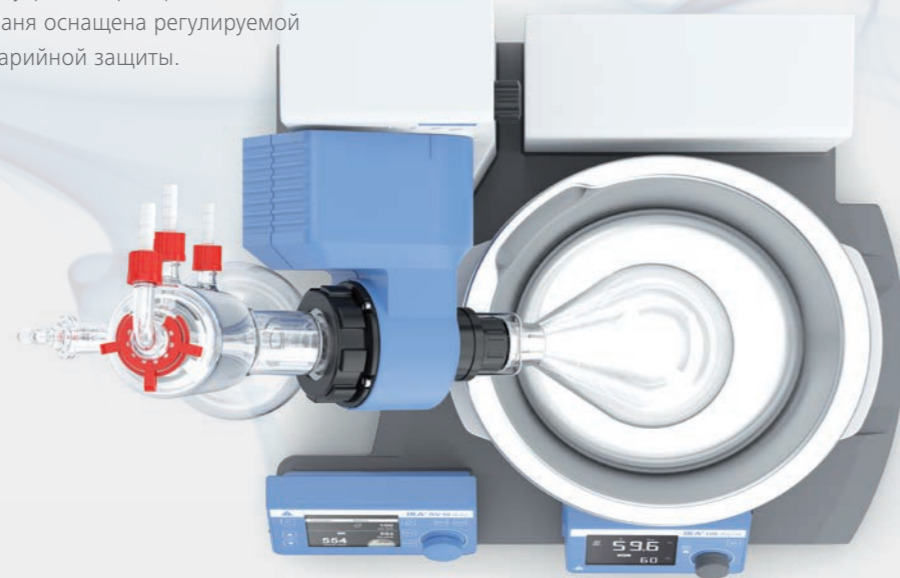

НВ eco

Идент. No. 0020016337



НВ digital

Идент. No. 0020016334



Нагрев до 180 °C

НВR 4 control

Идент. No. 0020003549

Встроенная магнитная мешалка



Продукт	Идент. No.
ПРИНАДЛЕЖНОСТИ НВ ECO DIGITAL	
НВ 10.3	Защитный чехол для НВ eco и digital
	0020024125
ПРИНАДЛЕЖНОСТИ ДЛЯ НВR 4 CONTROL	
Н 240	Набор колец
	0002858700
Н 159	Промежуточное дно
	0001809700

ПРИНАДЛЕЖНОСТИ НВ ECO | DIGITAL

НВ 10.3	Защитный чехол для НВ eco и digital	0020024125
---------	-------------------------------------	------------

ПРИНАДЛЕЖНОСТИ ДЛЯ НВR 4 CONTROL

Н 240	Набор колец	0002858700
Н 159	Промежуточное дно	0001809700

ТЕХНИЧЕСКИЕ ХАРАКТЕРИСТИКИ

	НВ ECO DIGITAL	НВR 4 CONTROL
Макс. нагрев	99 °C 180 °C	200 °C
Полезный макс. объем бани	4 л	4 л
Высота наполнения мин.	60 мм	20 мм
Потребляемая мощность	1400 Вт	1000 Вт
Безопасный нагрев	109 °C 50 – 190 °C	50 – 210 °C
Контроль нагрева	LED / LCD	LCD
Внутренний диаметр	225 мм	200 мм
Размеры (Ш × В × Г)	330 × 190 × 325 мм	340 × 250 × 340 мм
Класс защиты согласно DIN EN 60529	IP 21	IP 20



НВ 10.3

Тепло в больших масштабах: Наши сушильные шкафы справляются с особенно мощной закалкой и сушкой. Наши инкубаторы обеспечивают идеальные условия роста для клеточных культур. Все приборы известны своей точностью. А при желании Ваши образцы можно еще и встряхивать - в нашем новом инкубатор-шейкере.

INC 125 FS DIGITAL

/// Инкубатор-шейкер с запатентованной съемной платформой для встряхивания



▶ Смотреть видео о IKA INC

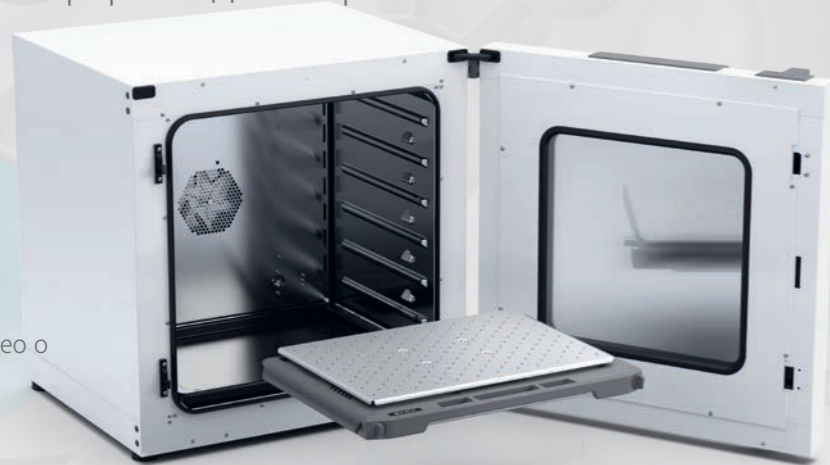

Съемная платформа для встряхивания запатентована: INC 125 FS digital помимо платформы для встряхивания вмещает три дополнительные решетчатые полки для инкубации. Если снять платформу, то в 125-литровое внутреннее пространство помещается шесть лотков с проволочной решеткой. После этого его можно использовать как обычный инкубатор.

INC 125 FS digital особенно подходит для применения в биологических науках: для микробиологических тестов, исследований стабильности или культивирования клеток.

ЭРГОНОМИЧНОСТЬ

Платформа для встряхивания легко снимается, например, для быстрого и эргономичного крепления фиксирующих зажимов. Если затем задвинуть платформу в подсвечиваемый инкубатор до отметки, она встанет под наклоном и ее можно будет удобно заполнить.

ЛЕГКАЯ ЧИСТКА

Внутренняя камера изготовлена из коррозионностойкого материала AISI 304, а благодаря съемной платформе для встряхивания в INC 125 FS digital меньше мертвых зон. К этому следует добавить практичный поддон для сбора жидкости, который помогает улавливать пролитые образцы. В целом, это делает очистку инкубатор-шейкера намного быстрее и проще. А чтобы избежать перекрестного загрязнения, предусмотрен режим дезинфекции.

ТОЧНОСТЬ

INC 125 FS digital обеспечивает точный контроль температуры в диапазоне от +8°C до +80°C и однородное распределение температуры. Стабильность температуры отличная +/- 0,1°C. После открытия дверцы температура быстро возвращается к желаемому уровню. Это объясняется тем, что подается предварительно нагретый воздух. Кроме того, хорошая изоляция и режим рециркуляции помогают экономить энергию.

/// ИНКУБАТОР

INC 125 F digital

Идент. No. 0020117172

Режим
обеззараживания



/// ИНКУБАТОР-ШЕЙКЕР

INC 125 FS digital (SP20)

Идент. No. 0020117221

INC 125 FS digital (SP25)

Идент. No. 0020117230

Возможность
штабелирования
до двух устройств



INC 125 FC digital Incubator cooled

Идент. No. 0020126186

НОВИНКА!



ECO
Friendly
R290

Технические данные	INC 125 F DIGITAL	INC 125 FS DIGITAL (SP20) (SP25)	INC 125 FC DIGITAL
Тип	Инкубатор	Инкубатор-шейкер	ИНКУБАТОР С ФУНКЦИЕЙ ОХЛАЖДЕНИЯ
Общий объем внутренней камеры	125 л	125 л	125 л
Рабочая температура	КТ+ 8 °C – 100 °C	КТ+ 8 °C – 80 °C	-5 °C – 100 °C
Мощность нагрева	750 Вт	750 Вт	750 Вт
Температурная стабильность	± 0.3 К	± 0.1 К	±0.2 К
Класс температурной безопасности (DIN 12880)	ТВ класса 1	ТВ класса 1	ТВ класса 1
Хладагент	–	–	R290
Внутреннее освещение	Нет	Да	Нет
Режим дезинфекции	Да (120 °C)	Да (100 °C / 120 °C)	Да (100 °C)
Диапазон вращающего момента	–	10 – 300 об/мин	–
Диаметр орбиты	–	20 мм 25 мм	–
Размеры (Ш × В × Г)	700 × 720 × 635 мм	700 × 720 × 635 мм	700 × 1000 × 635 мм

OVEN 125 basic - dry

Идент. No. 0020003215

Функция таймера
в зависимости от
температуры/времени**OVEN 125 control - dry**

Идент. No. 0020003990

**OVEN 125 basic - dry glass**

Идент. No. 0020003956

**OVEN 125 control - dry glass**

Идент. No. 0020003996

Функция регистрации
данных в реальном
времени

ТЕХНИЧЕСКИЕ ХАРАКТЕРИСТИКИ	OVEN 125 BASIC (DRY DRY GLASS)	OVEN 125 CONTROL (DRY DRY GLASS)
Принцип теплопередачи	Естественная конвекция	Принудительная конвекция (вентилятор регулируется 10 шагами)
Общий объем внутренней камеры	125 л	125 л
Рабочая температура	КТ +5 °С – 250 °С	КТ +5 °С – 300 °С
Мощность нагрева	2400 Вт	2400 Вт
Класс безопасности температуры (DIN 12880)	ТВ (Класса 1)	ТВ (Класса 1); TWB (Класса 2)
Функция регистрации данных	нет	да
Кабельный ввод	нет	да
Внутреннее освещение	нет	да
Интерфейс PT 100	нет	да
Класс защиты согласно DIN EN 60529	IP 20	IP 20
Размеры (Ш × В × Г)	700 × 825 × 650 мм	700 × 825 × 650 мм

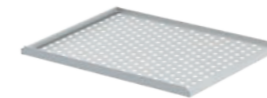

IO T 2.20

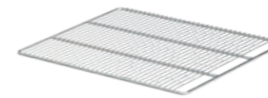

IO T 2.10

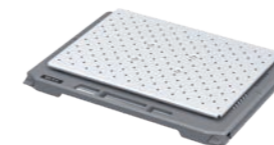

IO SP 20 / IO SP 25



AS 2.1

AS 2.4



IO F 1.20



IO B 1.10

Продукт	Описание	Идент. No.
---------	----------	------------

ПРИНАДЛЕЖНОСТИ ДЛЯ ИНКУБАТОРА И ИНКУБАТОР-ШЕЙКЕРА INC 125

IO T 2.20	Решетчатый Лоток	0020118202
IO T 2.10	Перфорированный лоток	0020118621
IO S 2.10	Комплект для штабелирования	0020118174
	По запросу- изменение направления открывания двери	0010012073

ПРИНАДЛЕЖНОСТИ ДЛЯ ИНКУБАТОРА INC 125 F DIGITAL

IO L 2.10	Дверной замок	0035004372
-----------	---------------	------------

АКСЕССУАРЫ ДЛЯ ИНКУБАТОР-ШЕЙКЕРА INC 125 FS DIGITAL

IO SP 20	Платформа шейкера с ходом встряхивания 20 мм	0035004555
IO SP 25	Платформа шейкера с ходом встряхивания 25 мм	0020117011
IO T 2.30	Поддон для стекания жидкостей	0020118266
IO R 2.10	Универсальное приспособление для пробирок	0020125567
STICKMAX	Универсальный клейкий коврик	0003920000
AS 2.0	Крепежные зажимы, 10 мл	0020016475
AS 2.1	Крепежные зажимы, 25 мл	0001234300
AS 2.2	Крепежные зажимы, 50 мл	0001234400
AS 2.3	Крепежные зажимы, 100 мл	0001234500
AS 2.4	Крепежные зажимы, 200 / 250 мл	0001234600
AS 2.5	Крепежные зажимы, 500 мл	0001234700
AS 2.6	Крепежные зажимы, 1000 мл	0003819300
AS 2.7	Крепежные зажимы, 2000 мл	0020016476

АКСЕССУАРЫ ДЛЯ СУШИЛЬНЫХ ШКАФОВ

IO F 1.20	Распорная рама	0035001326
PT 100.31	Датчик температуры, нержавеющая сталь, Ø 6 мм, 265 мм	0020009564

ПРИНАДЛЕЖНОСТИ ДЛЯ ВСЕХ КАМЕР ЗАКАЛКИ

IO T 1.00	Лоток с проволочной решеткой, хромированный	0020024935
IO T 1.10	Усовершенствованный лоток с проволочной решеткой	0020007600
IO F 1.10	Роликовая рама	0020007601
IO B 1.10	Роликовый ящик	0020007602
IO P 1.10	Рабочая поверхность	0020007603

Это различие весьма легко понять. Так как ротационные испарители IKA RV 3, RV 8, RV 10 digital, RV 10 auto и RV 10 auto pro задают новые стандарты в области дистилляции, они отличаются особой безопасностью, экономичностью и простотой в использовании. Все это благодаря современной технологии и инновационному дизайну. Мы располагаем полным комплексным решением для Вашего ротационного испарителя: RV 10 auto pro V-C Complete.



RV 10 AUTO PRO V-C COMPLETE

/// Комплексное решение для ротационных испарителей

В дополнение к ротационному испарителю RV 10 auto pro данный комплект также включает в себя нагревательную баню HB digital вместимостью 4 литра, вакуумный насос VACSTAR digital и рециркуляционный охладитель RC 2 lite. Таким образом, в поставку включено все, что необходимо для работы.

ЛУЧШЕЕ РЕШЕНИЕ ДЛЯ ДИСТИЛЛЯЦИИ

Ротационный испаритель RV 10 auto pro впечатляет простотой в работе, встроенным автоматическим контролем вакуума и охлаждения воды, а также соответствием самым современным стандартам. Это эффективное, экономичное и безопасное оборудование. Его инновационные характеристики включают в себя запатентованную дистилляцию с регулируемым объемом, плавный пуск, интервальную работу и функцию таймера.

САМЫЙ КОМПАКТНЫЙ ОХЛАДИТЕЛЬ

Мощность охлаждения 400 Вт и нагнетательный насос на 0,35 бар: В комплект входит новый компактный рециркуляционный охладитель RC 2 lite. Он позволяет без труда выполнять самые основные задачи. Устройство не занимает много места, отличается большой мощностью и экономичностью, а также отлично дополняет роторный испаритель.

ЭРГОНОМИЧНЫЙ ВАКУУМНЫЙ НАСОС

Вакуумный насос VACSTAR digital, входящий в комплект, позволяет сэкономить много места и достигает минимального уровня вакуума в 2 Мбар. Он управляется непосредственно приводом RV 10 auto через прилагаемый кабель данных и автоматически обнаруживает точки кипения. Вакуумный конденсатор испарений VSE 1 гарантирует повышенный уровень безопасности.



> Открыть
конфигуратор RV

- | | | | |
|------------------------------------------------------------------|------------------------------------------------------------------------------|------------------------------------------------------------------|------------------------------------------------------------------------------|
| ① RV 3 V
Идент. No. 0010003324 | НОВИНКА!
⑥ RV 3 V Starter Solution
Идент. No. 0010013945 | ① RV 8 V
Идент. No. 0010003482 | НОВИНКА!
⑥ RV 8 V Starter Solution
Идент. No. 0010013946 |
| ② RV 3 V-C
Идент. No. 0010003328 | ⑦ RV 3 pro V-C Complete
Идент. No. 0010012324 | ② RV 8 V-C
Идент. No. 0010003485 | ⑦ RV 8 pro V-C Complete
Идент. No. 0010012325 |
| ③ RV 3 FLEX
Идент. No. 0010003331 | | ③ RV 8 FLEX
Идент. No. 0010003488 | |
| ④ RV 3 Dry Ice Condenser
Идент. No. 0010006363 | | ④ RV 8 Dry Ice Condenser
Идент. No. 0010006361 | |
| ⑤ RV 3 Dry Ice Condenser, coated
Идент. No. 0010006362 | | ⑤ RV 8 Dry Ice Condenser, coated
Идент. No. 0010006360 | |



ТЕХНИЧЕСКИЕ ХАРАКТЕРИСТИКИ

	RV 3	RV 8
Тип двигателя	Бесщет. привод. электродв. пост. тока	Бесщет. привод. электродв. пост. тока
Диапазон скоростей	20 – 300 об./мин	5 – 300 об./мин
Дисплей скорости	Шкала	Цифровой
Диапазон нагрева	КТ – 99 °C	КТ – 180 °C
Тип охлаждения	Вертикальный	Вертикальный
Охлаждающая поверхность	1600 см ²	1600 см ²
Плавный пуск	Да	Да
Регулируемый угол наклона	0 до 60 °	0 до 45 °
Вертикальное перемещение	150 мм, вручную	120 мм, вручную
Регулятор вакуума	Опционально	Опционально
Размеры (Ш x В x Г) без комплекта стекла	440 x 530 x 330 мм	510 x 490 x 345 мм
Класс защиты согласно DIN EN 60529	IP 20	IP 20

НАШИ КОМПЛЕКТЫ

V: вертикальный комплект стекла
V-C: вертикальный комплект стекла со специальным пластиковым покрытием
FLEX: без комплекта стекла
Complete: включает в себя вакуумный насос, контроллер и охладитель

Дополнительные сведения о комплекте на стр. 168/169

- ① **RV 10 digital V**
Идент. No. 0010004799
- ② **RV 10 digital V-C**
Идент. No. 0010004802
- ③ **RV 10 digital FLEX**
Идент. No. 0010004805
- ④ **RV 10 digital Dry Ice Condenser**
Идент. No. 0010006365
- ⑤ **RV 10 digital Dry Ice Condenser, coated**
Идент. No. 0010006364
- НОВИНКА!**
- ⑥ **RV 10 digital V Starter Solution**
Идент. No. 0010013947
- ⑦ **RV 10 digital pro V-C Complete**
Идент. No. 0010012326



ТЕХНИЧЕСКИЕ ХАРАКТЕРИСТИКИ

ТЕХНИЧЕСКИЕ ХАРАКТЕРИСТИКИ	RV 10 DIGITAL
Тип двигателя	Бесщет. привод, электродв. пост. тока
Диапазон скоростей	5 – 280 об./мин
Изменяемое направление вращения	Да
Диапазон нагрева	КТ – 180 °С
Тип охлаждения	Вертикальный
Охлаждающая поверхность	1600 см ²
Полезный макс. объем бани	4 л
Плавный пуск	Да
Регулируемый угол наклона	0 до 45°
Вертикальное перемещение	140 мм, двигатель
Регулируемое определение конечного положения	60 мм, бесконтактное
Регулятор вакуума	Опционально
Размеры (Ш × В × Г) без комплекта стекла	500 × 430 × 440 мм
Класс защиты согласно DIN EN 60529	IP 20



- ① **RV 10 auto pro V**
Идент. No. 0010004815*
- ② **RV 10 auto pro V-C**
Идент. No. 0010004812*
- ③ **RV 10 auto pro FLEX**
Идент. No. 0010004818*
- ④ **RV 10 auto pro V-C Complete**
Идент. No. 0010007353
- НОВИНКА!**
- ⑤ **RV 10 auto V Starter Solution**
Идент. No. 0010013954
- ⑥ **RV 10 digital pro V double Complete**
Идент. No. 0010011964
- ⑦ **RV 10 digital pro V-C double Complete**
Идент. No. 0010012327

ТЕХНИЧЕСКИЕ ХАРАКТЕРИСТИКИ

ТЕХНИЧЕСКИЕ ХАРАКТЕРИСТИКИ	RV 10 AUTO PRO
Тип двигателя	Бесщет. привод электродв. пост. тока
Диапазон скоростей	5 – 300 об./мин
Дисплей скорости	Цифровой
Изменяемое направление вращения	Да
Диапазон нагрева	КТ – 180 °С
Тип охлаждения	Вертикальный
Охлаждающая поверхность	1600 см ²
Полезный макс. объем бани	4 л
Плавный пуск	Да
Регулируемый угол наклона	0 до 45°
Вертикальное перемещение	140 мм, двигатель
Регулируемое определение конечного положения	60 мм, бесконтактное
Регулятор вакуума	Встроено
Размеры (Ш × В × Г) без комплекта стекла	500 × 430 × 440 мм
Класс защиты согласно DIN EN 60529	IP 20



*Комплекты Pro включают VACSTAR digital



RV 10.1

RV 10.11 enlarged surface



RV 10.3

RV 10.4



RV 10.400

RV 10.500



RV 10.600

RV 10.606



RV 10.84

RV 10.301

Продукт	Описание	Идент. No.
ПРИНАДЛЕЖНОСТИ ДЛЯ RV 10, RV 8, RV 3		
RV 10.1	Комплект стекла, вертикальный	0003655300
RV 10.10	Комплект стекла, вертикальный, с покрытием	0003755400
RV 10.11 enlarged surface	Вертикальный холодильник с увеличенной поверхностью	0020019652
RV 10.110 enlarged surface	Вертикальный холодильник, с покрытием, с увеличенной поверхностью	0020019654
RV 10.2	Комплект стекла, диагональный	0003755300
RV 10.20	Комплект стекла, диагональный, с покрытием	0003755500
RV 10.3	Усиленный вертикальный холодильник с коллектором	0003741000
RV 10.30	Усиленный вертикальный холодильник с коллектором, с покрытием	0003741100
RV 10.4	Конденсационный горшок	0003742000
RV 10.40	Конденсационный горшок, с покрытием	0003742100
RV 10.5	Вертикальный холодильник для повторной дистилляции	0003743000
RV 10.50	Вертикальный холодильник для повторной дистилляции, с покрытием	0003743100
RV 10.6	Вертикальный холодильник для повторной дистилляции усиленный	0003744000
RV 10.60	Вертикальный холодильник для повторной дистилляции усиленный, с покрытием	0003744100
RV 05.10	Шарнирный зажим	0000736600
RV 10.88	Зажим, NS 29	0003683300
RV 10.400	Испарительный цилиндр, NS 29/32, 500 мл	0003738800
RV 10.401	Испарительный цилиндр, NS 29/32, 1500 мл	0003738900
RV 10.500	Пенегаситель, NS 29/32	0003739200
RV 10.600	Дистиллятор "Паук", NS 29/32, 6 штуцеров	0003739400
RV 10.601	Дистиллятор "Паук", NS 29/32, 12 штуцеров	0003739500
RV 10.602	Дистиллятор "Паук", NS 29/32, 20 штуцеров	0003739600
RV 10.610	Дистилляционная гильза, 20 мл	0003919400
RV 10.606	Дистилляционная гильза, 50 мл	0003740800
RV 10.607	Дистилляционная гильза, 100 мл	0003740900
RV 10.80	Испарительная колба, NS 29/32, 50 мл	0003740100
RV 10.800	Испарительная колба, с покрытием, NS 29/32, 50 мл	0020005330
RV 10.81	Испарительная колба, NS 29/32, 100 мл	0003740200
RV 10.810	Испарительная колба, с покрытием, NS 29/32, 100 мл	0020005331
RV 10.82	Испарительная колба, NS 29/32, 250 мл	0003740300
RV 10.820	Испарительная колба, с покрытием, NS 29/32, 250 мл	0020005332
RV 10.83	Испарительная колба, NS 29/32, 500 мл	0003740400
RV 10.830	Испарительная колба, с покрытием, NS 29/32, 500 мл	0020005333
RV 10.84	Испарительная колба, NS 29/32, 1000 мл	0003740500
RV 10.840	Испарительная колба, с покрытием, NS 29/32, 1000 мл	0004221400
RV 10.85	Испарительная колба, NS 29/32, 2000 мл	0003740600
RV 10.850	Испарительная колба, с покрытием, NS 29/32, 2000 мл	0020005334
RV 10.86	Испарительная колба, NS 29/32, 3000 мл	0003740700
RV 10.860	Испарительная колба, с покрытием, NS 29/32, 3000 мл	0020005335
RV 10.90	Испарительная колба, NS 24/29, 50 мл	0003741200
RV 10.91	Испарительная колба, NS 24/29, 100 мл	0003741300

Продукт	Описание	Идент. No.
ПРИНАДЛЕЖНОСТИ ДЛЯ RV 3, RV 8, RV 10		
RV 10.100	Приемная колба, KS 35/20, 100 мл	0003742200
RV 10.101	Приемная колба, KS 35/20, 250 мл	0003742300
RV 10.102	Приемная колба, KS 35/20, 500 мл	0003742400
RV 10.103	Приемная колба, KS 35/20, 1000 мл	0003742500
RV 10.104	Приемная колба, KS 35/20, 2000 мл	0003742600
RV 10.105	Приемная колба, KS 35/20, 3000 мл	0003742700
RV 10.200	Приемная колба, с покрытием, KS 35/20, 100 мл	0003743200
RV 10.201	Приемная колба, с покрытием, KS 35/20, 250 мл	0003743300
RV 10.202	Приемная колба, с покрытием, KS 35/20, 500 мл	0003743400
RV 10.203	Приемная колба, с покрытием, KS 35/20, 1000 мл	0003743500
RV 10.204	Приемная колба, с покрытием, KS 35/20, 2000 мл	0003743600
RV 10.205	Приемная колба, с покрытием, KS 35/20, 3000 мл	0003743700
RV 10.300	Порошковая колба, NS 29/32, 500 мл	0003738200
RV 10.301	Порошковая колба, NS 29/32, 1000 мл	0003738300
RV 10.302	Порошковая колба, NS 29/32, 2000 мл	0003738400
RV 10.70	Паропровод, NS 29/32	0003812200
RV 10.74	Паропровод, короткий, NS 29/32	0003971700
RV 10.8001	Уплотнение, фторопласт, нерж. сталь	0003907000
RV 10.3000	Плата расширения	0003859000



RV 10.103



RV 10.74

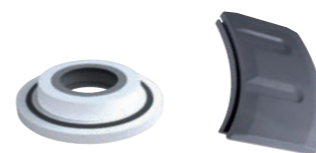

RV 10.8001

RV 10.3000

ПРИНАДЛЕЖНОСТИ ДЛЯ RV 3

RV 3.1	Штатив	0025004587
RV 3.4	Бутыль Вульфа	0025004588
RV 10.5005	Набор шлангов	0020000552

ПРИНАДЛЕЖНОСТИ ДЛЯ RV 8

RV 8.1	Штатив	0004438500
RV 8.2	Механический концевой упор для RV 8, регулируемый	0025001342
RV 8.3	Штатив	0025004707
RV 10.5005	Набор шлангов	0020000552

ПРИНАДЛЕЖНОСТИ ДЛЯ RV 10 AUTO, КЛАПАНЫ

RV 10.5002	Фильтр	0003903800
RV 10.5003	Клапан регулирования давления	0003907100



RV 3.1

RV 3.4



RV 10.5003

Центрифуги IKA идеально подходят для областей применения, не требующих сверхвысоких скоростей, например микрофльтрации или разделения клеток. Центрифуги mini G и G-L отличаются компактным дизайном и небольшой площадью основания. В целях безопасности центрифуги IKA включаются только при закрытой крышке.

Самый яркий дисплей в своем классе

IKA G-L

/// Универсальная центрифуга среднего размера

Сепарирование веществ на средних скоростях вращения: Центрифуга среднего размера IKA G-L идеально подходит для всех типов процессов сепарирования в молекулярной биологии. Она может использоваться со стандартными пробирками 1,5 / 2 мл, а также с ПЦР стрипами. Крышка открывается автоматически при нажатии кнопки.

БЕЗОПАСНОЕ ИСПОЛЬЗОВАНИЕ

Центрифуга оснащена металлической крышкой и не включается до тех пор, пока она не будет плотно закрыта.

СОВРЕМЕННЫЙ ДИСПЛЕЙ

Полностью интуитивное управление производится с помощью мембранной клавиатуры. Она позволяет легко установить скорость, частоту вращения или настроить программы.

МОЩНЫЙ ДВИГАТЕЛЬ

Центрифуга оснащена высокопроизводительным электродвигателем, благодаря которому развивает скорость до 15 700 об./мин.



▶ Смотреть видео о G-L



mini G

Идент. No. 0003958000*



*Адаптеры входят в комплект поставки

IKA G-L

Идент. No. 0030000774**



**Ротор для пробирок 2 мл. включен в комплект поставки



IKA G-L, PCR Set



Продукт	Идент. No.
---------	------------

ПРИНАДЛЕЖНОСТИ IKA MINI G

Насадка для 4 × пробирок HPLC	0020022341
-------------------------------	------------

ПРИНАДЛЕЖНОСТИ IKA G-L

Набор для ПЦР	0030001345
CRA-0.2ml-C-6-2ml.6	0030001346
CRA-0.5/0.6ml-B-8-2ml.6	0030001347
CRA-0.4ml-C-6-2ml.6	0030001334
Насадка для пробирок 2 мл	0030001333

ТЕХНИЧЕСКИЕ ХАРАКТЕРИСТИКИ	IKA MINI G	IKA G-L
Вместимость	8 × 1,5 / 2,0 мл	12 × 1,5 / 2,0 мл
Центробежное ускорение	2000 G	16 500 G
Диапазон скоростей	6000 об./мин	800 – 15 700 об./мин
Датчик дисбаланса	Нет	Да
Таймер	Да	Да
Быстрая остановка	Да	Да
Открытие крышки	Автоматически	Автоматически
Программа	Нет	Да
Переход RPM/RCF	Вручную	Вручную
Размеры (Ш × В × Г)	155 × 105 × 175 мм	200 × 140 × 280 мм
Вес	1,4 кг	3,9 кг

Эргономичность в сочетании с бескомпромиссной точностью: одноканальные пипетки fix и vario и многоканальные пипетки multi могут использоваться для многих задач в современной лаборатории. Цветовая кодировка упрощает быстрый выбор подходящего дозатора. Высокая стойкость к ударам, ультрафиолетовому излучению и химическим веществам гарантирует, что конус наконечника обеспечивает долговременное надежное дозирование. Дозаторы IKA PETTE fix, vario и multi полностью автоклавируемы и могут быть разобраны без инструментов, что обеспечивает легкую стерилизацию. Это гарантирует безотказную, точную и безопасную работу.



▶ Смотреть видео о PETTE

PETTE multi

/// Многоканальные дозаторы для точных результатов

PETTE multi: новый многоканальный дозатор от IKA для удобного дозирования в микротитровальных или глубоких луночных планшетах. Созданный на основе эргономичных одноканальных дозаторов PETTE fix и vario, он сочетает в себе все положительные характеристики с несколькими каналами и переменным объемом.

ЭРГОНОМИЧНЫЙ ДИЗАЙН

Как и проверенные одноканальные дозаторы, многоканальный дозатор поставляется с тремя различными и взаимозаменяемыми ручками. Поэтому он удобно ложится в руку как правой, так и левой, и удобен как для маленьких, так и для больших ладоней. Будь то регулировка объема или сброс наконечников пипеток - благодаря многофункциональной ручке все манипуляции можно легко выполнять одной рукой.

ПРОЧНАЯ КОНСТРУКЦИЯ

Конус наконечника и поршень покрыты высококачественным алмазоподобным углеродом (DLC), что обеспечивает высокую химическую стойкость и отсутствие трения. В то же время высокопроизводительный дозатор имеет настолько минималистичный дизайн, что отличается особой прочностью, легкостью очистки и полной автоклавируемостью. Большой механический дисплей серии PETTE удобно читается в любое время. Встроенное воздушное пространство между цилиндром и механической частью также изолирует дозатор, чтобы он не нагревался в руке.



PETTE multi 8 Канальные

- ① **PETTE multi**
8 × 0.5 – 10 µl
Идент. No. 0020017943
- ② **PETTE multi**
8 × 10 – 100 µl
Идент. No. 0020017944
- ③ **PETTE multi**
8 × 20 – 200 µl
Идент. No. 0020017945

PETTE multi 12 Канальные

- ④ **PETTE multi**
12 × 0.5 – 10 µl
Идент. No. 0020017946
- ⑤ **PETTE multi**
12 × 10 – 100 µl
Идент. No. 0020017947
- ⑥ **PETTE multi**
12 × 20 – 200 µl
Идент. No. 0020017948

	PETTE multi	МАКС. ОБЪЕМ НАКОНЕЧНИКА
①	8 × 0.5 – 10 µl	10 µl
②	8 × 10 – 100 µl	200 µl
③	8 × 20 – 200 µl	200 µl
④	12 × 0.5 – 10 µl	10 µl
⑤	12 × 10 – 100 µl	200 µl
⑥	12 × 20 – 200 µl	200 µl



- ① **PETTE fix 5 µl**
Идент. No. 0020011219
- ② **PETTE fix 10 µl**
Идент. No. 0020011220
- ③ **PETTE fix 20 µl**
Идент. No. 0020011221
- ④ **PETTE fix 25 µl**
Идент. No. 0020011222
- ⑤ **PETTE fix 50 µl**
Идент. No. 0020011223
- ⑥ **PETTE fix 100 µl**
Идент. No. 0020011224
- ⑦ **PETTE fix 200 µl**
Идент. No. 0020011225
- ⑧ **PETTE fix 250 µl**
Идент. No. 0020011226
- ⑨ **PETTE fix 500 µl**
Идент. No. 0020011227
- ⑩ **PETTE fix 1000 µl**
Идент. No. 0020011228

PETTE FIX		МАКС. ОБЪЕМ НАКОНЕЧНИКА
①	5 µl	10 µl
②	10 µl	10 µl
③	20 µl	200 µl
④	25 µl	200 µl
⑤	50 µl	200 µl
⑥	100 µl	200 µl
⑦	200 µl	200 µl
⑧	250 µl	1000 µl
⑨	500 µl	1000 µl
⑩	1000 µl	1000 µl



- ① **PETTE vario 0.1 – 2 µl**
Идент. No. 0020011210
- ② **PETTE vario 0.5 – 10 µl**
Идент. No. 0020011211
- ③ **PETTE vario 2 – 20 µl**
Идент. No. 0020011213
- ④ **PETTE vario 10 – 100 µl**
Идент. No. 0020011214
- ⑤ **PETTE vario 20 – 200 µl**
Идент. No. 0020011215
- ⑥ **PETTE vario 100 – 1000 µl**
Идент. No. 0020011216
- ⑦ **PETTE vario 0.5 – 5 ml**
Идент. No. 0020011217
- ⑧ **PETTE vario 1 – 10 ml**
Идент. No. 0020011218

PETTE VARIO		МАКС. ОБЪЕМ НАКОНЕЧНИКА
①	0.1 – 2 µl	10 µl
②	0.5 – 10 µl	10 µl
③	2 – 20 µl	200 µl
④	10 – 100 µl	200 µl
⑤	20 – 200 µl	200 µl
⑥	100 – 1000 µl	1000 µl
⑦	0.5 – 5 мл	5 мл
⑧	1 – 10 мл	10 мл

IKA PETTE MicroKit A

Идент. No. 0010007638



IKA PETTE MicroKit B

Идент. No. 0010007639



IKA PETTE Classic Kit

Идент. No. 0010013011



IKA PETTE MacroKit

Идент. No. 0010014029



PETTE MicroKit A

PETTE vario 0.1 – 2 µl
 PETTE vario 0.5 – 10 µl
 PETTE vario 10 – 100 µl
 LINEA Штатив
 Tip xs box
 Tip s box

PETTE MicroKit B

PETTE vario 0.1 – 2 µl
 PETTE vario 2 – 20 µl
 PETTE vario 20 – 200 µl
 LINEA Штатив
 Tip xs box
 Tip s box

PETTE Classic Kit

PETTE vario 2 – 20 µl
 PETTE vario 20 – 200 µl
 PETTE vario 100 – 1000 µl
 LINEA Штатив
 Tip s box
 IKA Tip 1000 µl box

PETTE MacroKit

PETTE vario 100 – 1000 µl
 PETTE vario 0.5 – 5 ml
 PETTE vario 1 – 10 ml
 LINEA Штатив
 IKA Tip 1000 µl box
 Tip l box
 Tip xl box



RONDA

Универсальные
наконечники для
дозаторов

IKA Tip 1000 µl box

Продукт	Описание	Идент. No.
ПРИНАДЛЕЖНОСТИ		
LINEA	Штатив для пипеток	0020018987
RONDA	Штатив-карусель для 6 пипеток	0020107134
Tip 10 µl bag	Наконечник для пипеток, 10 мкл, прозрачный, 1000 шт.	0020114634
IKA Tip 10 µl box	Наконечник, 10 мкл, прозрачный, 960 шт.	0020116857
Tip xs box +	Наконечник с фильтром, 10 мкл, стерильный, прозрачный, 1920 шт.	0020017820
Tip s bag	Наконечник, 200 мкл, прозрачный, 10 000 шт.	0020017822
Tip 200 µl bag	Наконечник, 200 мкл, прозрачный, 1000 шт.	0020114635
IKA Tip 200 µl box	Наконечник, 200 мкл, прозрачный, 960 шт.	0020116858
Tip s tray	Наконечник, 200 мкл, прозрачный, 1920 шт.	0020017823
Tip s box	Наконечник, 200 мкл, прозрачный, 1920 шт.	0020101787
Tip s box +	Наконечник с фильтром, 200 мкл, стерильный, прозрачный, 1920 шт.	0020017824
IKA Tip 1000 µl box	Наконечник, 1000 мкл, прозрачный, 600 шт.	0020116859
Tip m box +	Наконечник с фильтром, 1000 мкл, стерильный, прозрачный, 1920 шт.	0020100000
Tip l bag	Наконечник, 5 мл, прозрачный, 2500 шт.	0020017829
Tip l box	Наконечник, 5 мл, прозрачный, 500 шт.	0020017830
Tip xl bag	Наконечник, 10 мл, прозрачный, 1000 шт.	0020017831
Tip xl box	Наконечник, 10 мл, прозрачный, 250 шт.	0020017832
PETTE.GR.1	Пипеточная смазка, 1 г	0020017692
PETTE.GR.45	Пипеточная смазка, 45 г	0020119238
Filter L	Фильтр для одноканальной пипетки 5 мл, 100 шт.	0020016449
Filter XL	Фильтр для одноканальной пипетки 10 мл, 100 шт.	0020016450

ПРОГРАММНОЕ ОБЕСПЕЧЕНИЕ
Программное обеспечение
для калибровки пипеток

Идент. No. 0020022141

Удобное программное обеспечение для калибровки, для планирования, выполнения и записи всех калибровочных испытаний.

Доступна бесплатная
30-дневная пробная
версия

Мы расширяем ассортимент реакторных систем IKA: EasySyn оптимизирован для органических и водных синтезов. Благодаря контролируемым и воспроизводимым условиям реакции EasySyn идеально подходит для применения в научных исследованиях и разработках, химической промышленности или исследованиях материалов.



> Открыть
конфигуратор

Реакторные системы EasySyn

/// Реакторная система для химического синтеза



ВСЕ ИЗ ОДНИХ РУК

EasySyn - это единственная реакторная система, для которой Вы можете приобрести все дополнительные компоненты из одних рук: верхнеприводные мешалки, термоматы, вакуумные насосы и контроллеры, датчики и программное обеспечение для автоматизации. Все от IKA и все идеально согласовано друг с другом.

ШИРОКИЙ СПЕКТР ПРИМЕНЕНИЯ

Реакторные системы EasySyn характеризуются широким спектром применения, например, рефлюкс-конденсация, реакции под вакуумом, кристаллизация, (pH-контролируемые) реакции осаждения, синтез наночастиц или катализаторов, а также переход от лабораторных к технологическим масштабам.

ЭРГОНОМИЧНЫЕ И БЕЗОПАСНЫЕ

Они уникальны благодаря эргономичной конструкции штативной установки. Она позволяет быстро и легко заменять реакторные сосуды, просто выравнять мешалку и регулировать рабочую высоту в соответствии с ростом пользователя.

① EasySyn 500 Starter Reactor System

Идент. No. 0020113433



① EasySyn 2000 Starter Reactor System

Идент. No. 0020113438



② EasySyn 1000 Starter Reactor System

Идент. No. 0020113435

② EasySyn 5000 Starter Reactor System

Идент. No. 0020113442

① EasySyn 500 Advanced Reactor System

Идент. No. 0020113434



① EasySyn 2000 Advanced Reactor System

Идент. No. 0020113440



② EasySyn 1000 Advanced Reactor System

Идент. No. 0020113436

② EasySyn 5000 Advanced Reactor System

Идент. No. 0020113443

ТЕХНИЧЕСКИЕ ХАРАКТЕРИСТИКИ

	EasySyn Starter	EasySyn Advanced
Полезный объем макс.	500 мл, 1000 мл, 2000 мл, 5000 мл	
Рабочая Температура	-50 °C – 200 °C	
Достигаемый вакуум	3 мбар	
Отверстия корпуса реактора (номер / стандарт)	1 × центр NS 29/32, 2 × NS 29/32, 1 × NS 14/23	
Размеры штатива (Ш × В × Г)	500 × 950 × 580 мм	
Комплект для слива LT 5.40	–	включено
Верхнеприводная мешалка	EUROSTAR 60 digital	EUROSTAR 100 control
Крутящий момент макс. на валу мешалки	60 Ncm	100 Ncm
Таймер	–	Да
Разъем RS 232	–	Да
Разъем USB	–	Да
Реверсивное направление вращения	–	Да
Отображение крутящего момента	–	Да

Дополнительные сведения о комплекте на стр. 174



SY 500

SY 5000 D



SY 100.1

SY 150.2



R 4012 SY

R 4022 SY



LT 5.40

Продукт	Описание	Идент. No.
ПРИНАДЛЕЖНОСТИ EASYSYN		
SY 100	Реакторные сосуды 100 мл	0020126921
SY 100 D	Реакторные сосуды 100 мл с нижним сливом	0020126922
SY 250	Реакторные сосуды 250 мл	0020126923
SY 250 D	Реакторные сосуды 250 мл с нижним сливом	0020126920
SY 500	Реакторные сосуды 500 мл	0020113459
SY 500 D	Реакторные сосуды 500 мл с нижним сливом	0020113460
SY 1000	Реакторные сосуды 1000 мл	0020113461
SY 1000 D	Реакторные сосуды 1000 мл с нижним сливом	0020113462
SY 2000	Реакторные сосуды 2000 мл	0020113463
SY 2000 D	Реакторные сосуды 2000 мл с нижним сливом	0020113464
SY 5000	Реакторные сосуды 5000 мл	0020113465
SY 5000 D	Реакторные сосуды 5000 мл с нижним сливом	0020113466
SY 100.1	Крышка реактора DN 100	0020113649
SY 100.2	Крышка реактора DN 100	0020116965
SY 150.1	Крышка реактора DN 150	0020113660
SY 150.2	Крышка реактора DN 150	0020113661
R 4011 SY	Пропеллерная мешалка, ПТФЭ, 400 мм	0020114111
R 4012 SY	Пропеллерная мешалка, ПТФЭ, 480 мм	0020114112
R 4013 SY	Пропеллерная мешалка, ПТФЭ, 530 мм	0020114113
R 4021 SY	Якорная мешалка, ПТФЭ, 410 мм	0020114114
R 4022 SY	Якорная мешалка, ПТФЭ, 530 мм	0020114115
LT 5.40	Дренажный комплект для реакторной системы	0020113266
SY stand	Штативная установка	0020103316
SY clamp 100	Зажим для сосуда DN 100	0020105944
SY clamp ring 100	Зажимное кольцо DN 100	0020113866
SY O-ring 100	Уплотнительное кольцо DN 100	0020113867
SY guide	Инструкции для мешалки	0020109139
SY clamp 150	Зажимное кольцо DN 150	0020105879
SY clamp ring 150	Зажимное кольцо DN 150	0020113868
SY O-ring 150	Уплотнительное кольцо DN 150	0020113869



SY NS.8

LT 5.32



SY C1

SY PH 325



SY SP 1000

SY OB 29

Продукт	Описание	Идент. No.
ПРИНАДЛЕЖНОСТИ EASYSYN		
SY NS.6	Поворотный резьбовой фитинг 6 мм	0020113165
SY NS.8	Поворотный резьбовой фитинг 8 мм	0020113164
SY NS.12	Поворотный резьбовой фитинг 12 мм	0020113163
LT 5.30	Закалочный шланг 800 мм	0020108012
LT 5.31	Закалочный шланг 1200 мм	0020110278
LT 5.32	Закалочный шланг 1600 мм	0020113271
PT 100.300	Датчик температуры 300 мм	0020114304
PT 100.500	Датчик температуры 500 мм	0020114305
SY pH 325	pH-электрод 325 мм	0020114414
SY pH 425	pH-электрод 425 мм	0020114415
SY C1	Обратный конденсатор	0020113927
SY VC	Вакуумная насадка NS 14/23	0001970900
SY OB 14	Барботер для масла, NS 14/23	0020129851
SY OB 29	Барботер для масла, NS 29/32	0020129852
SY SP 500	Спаргер для реакторного сосуда 500 мл	0020129798
SY SP 1000	Спаргер для реакторного сосуда 1000 мл	0020129799
SY SP 2000	Спаргер для реакторного сосуда 2000 мл	0020129800
SY SP 5000	Спаргер для реакторного сосуда 5000 мл	0020129801
SY BDV PT 100	Нижний выпускной клапан со встроенным датчиком температуры	0020121894
H 71.32*	Датчик температуры 320 мм	0020117772
H 71.45*	Датчик температуры 450 мм	0020118833
R 270.extension	Удлинитель для R 270	0020007927

* Для подключения к верхнеприводной мешалке EUROSTAR control



SY BDV PT 100

LR 1000 basic System

Идент. No. 0020119960

LR 1000 basic Базовая установка
LR 1000.1 Реакторный сосуд
LR 1000.61 Термодатчик
PT 100.30 Датчик температуры
Опорный стержень
Соединители для шлангов охлаждения (2 шт.)



На одной базовой установке
можно использовать
различные сосуды!

LR 1000 control System

Идент. No. 0025001991

Диапазон взвешивания:
макс. 2 кг



LR 1000 control Базовая установка
LR 1000.3 Реакторный сосуд
LR 1000.10 Якорная мешалка со скребками из PEEK
LR 1000.62
PT 100.30 Датчик температуры
Разделитель потока
Опорный стержень
Соединители для шлангов (2 шт.)
USB-кабель 2 м

ТЕХНИЧЕСКИЕ ХАРАКТЕРИСТИКИ	LR 1000 BASIC SYSTEM	LR 1000 CONTROL SYSTEM
Полезный объем (с диспергирующей насадкой)	500 – 1000 мл	500 – 1000 мл
Достигаемый вакуум	25 мбар	25 мбар
Макс. вязкость	100 000 мПас	100 000 мПас
Диапазон скоростей	10 – 150 об./мин	10 – 150 об./мин
Дисплей	LED	TFT
Макс. рабочая температура	120 °C	120 °C
Спецификация сосуда	Уплотнение FKM; якорная мешалка	Уплотнение FFKM; якорная мешалка со скребком
Измерение значения pH	–	Да (BNC)
Контроль охлаждающей жидкости	–	Да
Точность контроля температуры	± 0,2 K	± 0,2 K
Мощность нагрева	1000 Вт	1000 Вт
Размеры (Ш × В × Г)	443 × 360 × 295 мм	443 × 360 × 295 мм

Продукт	Описание	Идент. No.
ПРИНАДЛЕЖНОСТИ LR 1000		
WiCo LR 1000	Беспроводной пульт управления	0020007267
LR 1000.1	Реакторный сосуд, 1000 мл, уплотнения FKM, 4 соединителя	0003602000
LR 1000.3	Реакторный сосуд, 1000 мл, уплотнения FKM, 6 соединителей	0025001955
LR 1000.10	Якорная насадка с фторопластовыми скребками	0004663100
LR 1000.11	Якорная насадка, нержавеющая сталь	0004663000
LR 1000.20	Отсекатель потока, нержавеющая сталь	0004663200
LR 1000.40	Патрон вала FFKM	0025001950
LR 1000.41	Патрон вала	0004664300
LR 1000.61	Патрон для установки датчиков	0004664400
LR 1000.62	Патрон датчика GL 14	0020010508
LR 1000.64	pH электрод	0004663300
LR 1000.65	Патрон pH электрода	0004663400
LR 1000.70	Держатель крышки	0025003123
MV 1	Магнитный клапан для контроля охлаждающей жидкости, макс. 100 °C	0020003763
Holder MV 1	Держатель для клапана контроля охлаждающей жидкости	0020019816



WiCo LR 1000

LR 1000.3

LR 1000.41

LR 1000.64

LR 1000.10

LR 1000.20

LR 1000.70

MV 1

LR-5.ST
The High Performer

Идент. No. 0020100787



НОВИНКА!

LR-5.ST
The Versatile

Идент. No. 0020127405



НОВИНКА!

Дополнительные сведения о комплекте на стр. 176

 ① **LR-2.ST**
The High-Performer

Идент. No. 0020013291

 ② **LR-2.ST**
The Allrounder

Идент. No. 0020013292

 ① **LR-2.ST**
The Versatile

Идент. No. 0020013293

 ② **LR-2.ST**
The Compact Power

Идент. No. 0020013294

ТЕХНИЧЕСКИЕ ХАРАКТЕРИСТИКИ	LR-2.ST	LR-5.ST
Мин. объем (якорная насадка)	500 мл	2000 мл
Мин. объем (T 25 digital)	800 мл	2300 мл
Макс. объем	2000 мл	5000 мл
Макс. рабочая температура	-50 – 230 °C	-50 – 230 °C
Достижимый вакуум	25 мбар	25 мбар
Макс. вязкость (EUROSTAR 200 control P4)	150 000 мПас	100 000 мПас
Диапазон скоростей (EUROSTAR 200 control P4)	0/4 – 530 об/мин	8 – 290 об/мин
Макс. вращающий момент перемешивающего вала (EUROSTAR 200 control P4)	660 Нсм	660 Нсм
Материалы в контакте со средой	Нержавеющая сталь (AISI 316L) FPPM Боросиликатное стекло 3.3 PTFE	Нержавеющая сталь (AISI 316L) FPPM Боросиликатное стекло 3.3 PTFE
Высота телескопического штатива	620 – 1010 мм	620 – 1010 мм
Размеры (Ш × В × Г)	460 × 1240 × 430 мм	460 × 1320 × 430 мм

Набор для переоборудования LR-2.5.ST

Идент. No. 0020105485

Комплект для переоборудования системы штатива лабораторного реактора объемом 2 литра (LR-2.ST) в версию объемом 5 литров (LR-5.ST).

LR-2.ST STARVISC 200

/// Перемешивание и отображение вязкости

Реакторная система особенно полезна на стадии разработки продукта. Мешалка с функцией измерения STARVISC 200-2.5 control уже при проведении исследовательских программ четко указывает, может ли перемешанное вещество использоваться по назначению. Система особенно характеризуется установкой мешалки, позволяющей безопасно передавать высокий крутящий момент двигателя. В сочетании со STARVISC возможно интенсивное перемешивание высоковязких веществ с одновременным отображением вязкости на дисплее.

К свободным разъемам крышки реактора можно крепить гомогенизаторы ULTRA-TURRAX®, датчики температуры, делители потока и прочие аксессуары.

LR-2.ST STARVISC 200

Идент. No. 0020020603

ТЕХНИЧЕСКИЕ ХАРАКТЕРИСТИКИ

ТЕХНИЧЕСКИЕ ХАРАКТЕРИСТИКИ	LR-2.ST STARVISC 200
Мин. объем (якорная насадка)	500 мл
Макс. объем	2000 мл
Макс. рабочая температура	230 °C
Достижимый вакуум	25 мбар
Макс. вязкость	100 000 мПас
Скорость мин.	6 об./мин
Макс. вращающий момент перемешивающего вала	200 Нсм
Материалы в контакте со средой	Нержавеющая сталь (AISI 316L) FPPM Боросиликатное стекло 3.3 PTFE
Высота телескопического штатива	620 – 1010 мм
Размеры (Ш × В × Г)	460 × 1240 × 430 мм

LR-2.ST STARVISC 200 Package

 STARVISC 200-2.5 control
 Измерительная мешалка
 LR2.10 Крышка реактора
 LR-2.SI Система аварийного отключения
 LR-2.ST Штативная установка



LR 2000.10



LR 2.1



LR 2000.11



LR 2000.2



LR 2000.1



LR 2000.3



LR 2000.4



LR 5000.10



LR 5000.12



LR 5000.1



LR 5000.4

Продукт	Описание	Идент. No.
ПРИНАДЛЕЖНОСТИ LR-2.ST		
LR-2.SI	Аварийный выключатель	0003318300
LR 2000.10	Якорная насадка с фторопластовыми скребками	0002508400
LR 2000.11	Якорная насадка, нержавеющая сталь	0002509500
LR 2000.20	Отсекатель потока, нержавеющая сталь	0002508500
LR 2.1	Реакторный сосуд, стекло, одностенный, 2000 мл	0003070000
LR 2000.1	Реакторный сосуд, стекло, с двойной стенкой, 2000 мл	0002508300
LR 2000.2	Реакторный сосуд, стекло, с двойной стенкой, с нижним спускным клапаном, 2000 мл	0002509600
LR 2000.3	Реакторный сосуд, нержавеющая сталь, с двойной стенкой, 2000 мл	0002509700
LR 2000.4	Реакторный сосуд, нержавеющая сталь, с двойной стенкой, с нижним спускным клапаном, 2000 мл	0003064900
ПРИНАДЛЕЖНОСТИ LR-5.ST		
LR 5000.10	Якорная насадка с фторопластовыми скребками	0020125444
LR 5000.11	Якорная насадка	0020129362
LR 5000.1	Реакторный сосуд, стекло, с двойной стенкой, 5000 мл	0020125443
LR 5000.2	Реакторный сосуд, стекло, с двойной стенкой, с нижним спускным клапаном, 5000 мл	0020127389
LR 5000.3	Реакторный сосуд, нержавеющая сталь, с двойной стенкой, 5000 мл	0020128802
LR 5000.4	Реакторный сосуд, нержавеющая сталь, с двойной стенкой, с нижним спускным клапаном, 5000 мл	0020128770
LR 5000.20	Отсекатель потока, нержавеющая сталь	0020125445
LR 5000.40	Патрон вала	0020125446
LR 5000.65	Патрон pH электрода	0020127514
LR 5000.12	Пропеллерная насадка	0020127380
LR 5000.92	Воронка для LR-5.ST	0020130428
S 25 KD - LR - 30 G	Диспергирующий элемент, Ø 30 мм	0020127971
S 25 KD - LR - 30 F	Диспергирующий элемент, Ø 30 мм	0020127970



HBR 4 control LR



LT 5.28



T 25 digital LR



S 25 KD - LR - 25 G



S 25 KD - LR - 25 F

Продукт	Описание	Идент. No.
ПРИНАДЛЕЖНОСТИ LR-2.ST / LR-5.ST		
LR 2000.40	Патрон вала	0002509200
LR 2000.60	Патрон датчика	0002509300
LR 2000.64	pH электрод	0020010075
LR 2000.65	Патрон pH электрода	0003172600
LR-2.SP	Защита от осколков	0003326400
LT 5.23 M 16	Комплект адаптеров для шлангов	0020106236
LT 5.25 200C	Комплект муфты	0020120795
LT 5.26 200C	Комплект муфты	0020120796
LT 5.25 M16	Блокировочная муфта M 16x1	0025006987
LT 5.27	Комплект адаптеров для шлангов	0020000880
LT 5.28	Клапан контроля давления	0020100227
H 68.55	Датчик температуры, нержавеющая сталь, Ø 6 мм	0025007921
LR-2.5.ST	Комплект для переоборудования LR-2.ST в LR-5.ST	0020105485
HBR 4 control LR	Масляная баня, 4 л	0010001849
PT 1000.61	Датчик температуры Ø 6 мм	0020009881
ПРИНАДЛЕЖНОСТИ ДЛЯ ЛАБОРАТОРНЫХ РЕАКТОРОВ		
T 25 digital LR	Диспергатор	0020008820
S 25 KV - 25 G	Диспергирующая насадка, Ø 25 мм	0002466900
S 25 KV - 25 F	Диспергирующая насадка, Ø 25 мм	0002404000
S 25 KV - 26 LR	Насадка для растворения, высокоскоростная	0020015397
S 25 KD - LR - 25 G	Диспергирующая насадка, 267 мм	0025007321
S 25 KD - LR - 25 F	Диспергирующая насадка, 267 мм	0025007322
S 25 KD - LR - 30 G	Диспергирующая насадка, Ø 30 мм	0020127971
S 25 KD - LR - 30 F	Диспергирующая насадка, Ø 30 мм	0020127970

Современное программное обеспечение с инновационным подходом к визуализации, автоматизации лабораторных процессов labworldsoft® является многофункциональным программным продуктом для выполнения измерений, контроля и настройки лабораторных устройств. При помощи этой программы можно поддерживать до 64 устройств с одного ПК одновременно, таким образом, автоматизация рабочих процессов Вашей лаборатории становится проще и эффективнее. Программа поддерживает не только лабораторное оборудование IKA, но и устройства сторонних производителей.

LABWORLDISOFT® 6

/// Одно программное обеспечение, неограниченные возможности



labworldsoft® 6 Starter

Идент. No. 0020019397

labworldsoft® 6 Starter Update

Идент. No. 0020019398

labworldsoft® 6 Advanced

Идент. No. 0020105873

labworldsoft® 6 Advanced Update

Идент. No. 0020105874

labworldsoft® 6 Starter Upgrade

Идент. No. 0020019399

labworldsoft® 6 Pro

Идент. No. 0020017366

labworldsoft® 6 Pro Update

Идент. No. 0020018014



Expert Key 100 eco

Expert Key 100 pro



ETH SER 4



PCI 8.2

C 6040 CalWin

Идент. No. 0004040500

ПО CalWin представляет собой последнее поколение профессионального программного обеспечения для всех калориметров IKA. ПО CalWin предлагает множество функций, позволяющих контролировать и оценивать результаты.

Продукт	Описание	Идент. No.
Expert Key 100 eco	Система сбора данных для лабораторий	0020005486
Expert Key 100 pro	Система сбора данных для промышленного применения	0020005485
Multi power switch	Переключаемая плата для параллельного подключения	0020003454
MV 1 power plug	Клапан охлаждающей жидкости с разъемом питания	0010001655
RV 10 A 1	Адаптер клапана для Expert Key	0020004314
PT 100.1 A 1	Адаптер LEMO для Expert Key	0020004315
PT 1000 A 1	Адаптер DIN 6 для Expert Key	0020004316
PT 100.10 A 1	Адаптер DIN 5 для Expert Key	0020004317
PC 1.1	Кабель, 3 м	0002616700
PC 1.3	Кабель, L 1,5 м	0025005322
PC 1.5	Кабель, L 2,5 м	0002756000
PC 2.1	Кабель, L 5 м	0002700700
PC 3.1	Кабель, L 3 м, 9 конт. (F), 15 конт. (M)	0020122152
USB 3.0 EXT 10	Удлинитель USB 3.0, 10 м	0020021255
USB A-B cable	Кабель USB A-B	0004220200
DTM 12.10	Кабель передачи данных, 2,5 м, 9 контактный (гнездо)	0003127800
PC 1.2	Адаптер, 25 контактный	0002616800
PC 1.4	Адаптер, 9 контактный (гнездо), 15 контактный (штекер)	0002755900
PC 2.2	Адаптер, 9 контактный (гнездо), 25 контактный (штекер)	0002753200
PCI 8.2	Плата подключения, 25 контактная	0008017500
USB SER 4	USB-serial конвертер 4 порта	0020003456
USB SER 8	USB-serial конвертер 8 портов	0020018480
USB SER 16	USB-serial конвертер 16 портов	0020018736
USB Hub 2.0 4	USB hub 2.0 4 порта	0020021256
USB Hub 2.0 7	USB hub 2.0 7 порта	0020021257
USB ISO	USB изолятор	0020101935
ETH SER 4	Ethernet-serial конвертер 4 порта	0003192000
ETH SER 8	Ethernet-serial конвертер 8 портов	0020021350
ETH SER 16	Ethernet-serial конвертер 16 портов	0020021351

Калориметры IKA - мировые лидеры в определении теплотворной способности жидких и твердых образцов. Выбор калориметров IKA оптимален для удовлетворения широкого спектра требований. При разработке калориметров IKA обращает особое внимание на функциональность, безопасность и долгосрочную работу без перебоев.

C 6000

/// Эволюция калориметрии

Чемпион современной калориметрии получил дальнейшее развитие. Новый калориметр C 6000 оснащен интуитивным сенсорным экраном с уникальными подсказками для пользователя. Высокий уровень автоматизации упрощает повседневную работу и обеспечивает высокую производительность. Благодаря строгому соблюдению стандартов Вы получаете самые точные и воспроизводимые результаты в мире и гарантию уверенности в полученных результатах.



C 1 Package 1/10

Идент. No. 0010005633

C 1 Package 2/10

Идент. No. 0010005634

C 1 Package 3/10

Идент. No. 0010005635

C 1 Package 1/12

Идент. No. 0010005636

C 1 Package 2/12

Идент. No. 0010005637

C 1 Package 3/12

Идент. No. 0010005638



C 200

Идент. No. 0008802500

C 200 h

Идент. No. 0008803700

C 200 auto

Идент. No. 0010002379

C 200 h auto

Идент. No. 0010002387

ТЕХНИЧЕСКИЕ ХАРАКТЕРИСТИКИ	C 1	C 200 C 200 H
Диапазон измерения	40 000 Дж / 9560 cal	40 000 Дж / 9560 cal
Точность фактически отображаемой температуры	0,0001 K	0,0001 K
Допустимая продолжительность режима работы	100 %	100 %
Максимальное рабочее давление кислорода	40 бар	40 бар
Режимы измерения / Количество измерений в час	Статическая оболочка (Рено Фаундлер) 4	Изопериболический 3 Динамический 6, Ручной 3 Контроль времени 4
Начальная температура	2 настройки: 22 °C или 30 °C	18 – 25 °C
Воспроизводимость (на основе анализа 1 г бензойной кислоты NBS 39i)	Статическая оболочка (Рено Фаундлер) 0,15 % RSD	Изопериболический 0,1 % RSD Динамический 0,1 % RSD Вручную (Изопериболический) 0,1 % RSD Контроль времени 0,1 % RSD
Количество сосудов для разложения на одном устройстве	до 2	до 4
Размеры (Ш × В × Г)	290 × 280 × 300 мм	400 × 400 × 400 мм

Дополнительные сведения о комплекте на стр. 166

**C 6000 isoperibol
Package 1/10**

Идент. No. 0010004524

**C 6000 isoperibol
Package 1/12**

Идент. No. 0010004525

**C 6000 isoperibol
Package 2/10**

Идент. No. 0010004526

**C 6000 isoperibol
Package 2/12**

Идент. No. 0010004527

**C 6000 global standards
Package 1/10**

Идент. No. 0010004520

**C 6000 global standards
Package 1/12**

Идент. No. 0010004521

**C 6000 global standards
Package 2/10**

Идент. No. 0010004522

**C 6000 global standards
Package 2/12**

Идент. No. 0010004523

**ТЕХНИЧЕСКИЕ ХАРАКТЕРИСТИКИ****C 6000 ISOPERIBOL I
GLOBAL STANDARDS**

Диапазон измерения	40 000 Дж / 9560 cal
Точность фактически отображаемой температуры	0,0001 K
Дисплей	TFT с сенсорным экраном
Максимальное рабочее давление кислорода	40 бар
Воспроизводимость (1 г бензойной кислоты NBS39i)	Изопериболический 0,05% RSD Динамический 0,15% RSD Адиабатический 0,05% RSD
Режимы измерения	Изопериболический 22 / 25 / 30 °C Динамический 22 / 25 / 30 °C Адиабатический 22 / 25 / 30 °C
Измерений в час	Изопериболический 4 Динамический 6 Адиабатический 5
Количество сосудов для разложения на одном устройстве	до 4
Размеры (Ш × В × Г)	500 × 425 × 450 мм

AOD 1

Идент. No. 0008801300

**C 7000 Set 1**

Идент. No. 0008800900

C 7000 Set 2

Идент. No. 0008801400



Дополнительные сведения о комплекте на стр. 165

ТЕХНИЧЕСКИЕ ХАРАКТЕРИСТИКИ**C 7000**

Диапазон измерения	30 000 Дж
Точность фактически отображаемой температуры	0,0001 K
Дисплей	LED
Максимальное рабочее давление кислорода	40 бар
Воспроизводимость (1 г бензойной кислоты NBS39i)	0,2 % RSD
Режимы измерения	Двойной сухой (ISO 1928)
Макс. рабочая температура	30 °C
Количество сосудов для разложения на одном устройстве	8
Размеры (Ш × В × Г)	310 × 395 × 490 мм

ТЕХНИЧЕСКИЕ ХАРАКТЕРИСТИКИ**AOD**

Время разложения	3 мин.
Объем камеры	210 мл
Давление макс.	195 бар
Внутренняя температура	1200 °C
Рабочее давление кислорода макс.	40 бар
Допустимая температура окружающей среды	мин. 5 °C макс. 40 °C
Вес	12,5 кг
Размеры (Ш × В × Г)	400 × 480 × 260 мм
Потребляемая мощность	45 Вт



C 1.12



C 1.20



C 1.50

Продукт	Описание	Идент. No.
ПРИНАДЛЕЖНОСТИ И РАСХОДНЫЕ МАТЕРИАЛЫ С 1		
C 1/10	Комплект для пищевой промышленности для С 1	0010001917
C 1.20	Водонагреватель	0004501000
C 1.10	Сосуд для разложения	0004500300
C 1.12	Сосуд для разложения устойчивый к галогенам	0004500400
C 1.50	Матричный принтер	0004500600
C 1.30	Вентиляционная установка	0004500900
C 1.1012	Органайзер	0004500700
C 1.101	Комплект запасных частей, около 1000 экспериментов	0004502200
C 1.121	Комплект запасных частей, около 1000 экспериментов	0004502300
C 1.103	Проволока для сжигания, стандартная, канталь	0004579300
C 1.123	Проволока для сжигания, платина, 2 шт.	0004500200

ПРИНАДЛЕЖНОСТИ И РАСХОДНЫЕ МАТЕРИАЛЫ С 6000

C 6010	Сосуд для разложения, стандартный	0003770000
C 6012	Сосуд для разложения устойчивый к галогенам	0004504000
C 6010 HE	Стандартный сосуд для разложения с электродами «Хастеллой»	0020007660
C 6010.10	Защитное устройство	0020007518
C 1.50	Матричный принтер	0004500600
C 6030	Вентиляционная установка	0004504100
C 60.1012	Органайзер	0004504200
C 6000.10	Комплект запасных частей, около 1000 экспериментов	0004504300
C 6000.12	Комплект запасных частей, около 1000 экспериментов	0004504400
C 1.103	Проволока для сжигания, стандартная, канталь	0004579300
C 1.123	Проволока для сжигания, платина, 2 шт.	0004500200

РАСХОДНЫЕ МАТЕРИАЛЫ ДЛЯ ВСЕХ КАЛОРИМЕТРОВ

C 27	Комплект для подготовки калориметра	0004579700
C 29 (DIN 477)	Манометр, кислород	0000750200
C 29 (BS341-3)	Пресс-гранулятор	0020101322
C 29 (NFE29-656)	Подставка для тигля, малая	0020101828
C 21	Подставка для тигля, большая	0001605300
C 5010.8	Подставка для тигля, малая	0004579800
C 5010.5	Подставка для тигля, большая	0003055900



C 21



C 200.RC



C 248

Продукт	Описание	Идент. No.
ПРИНАДЛЕЖНОСТИ С 200		
C 200.RC	Комплект шлангов	0020010835
C 248	Кислородная станция	0003520000
C 200.1	Мерный стакан, 2000 мл	0003548900
C 200.2	Набор для конверсии для С 5012	0004028800

ПРИНАДЛЕЖНОСТИ С 200, С 2000, С 5000

C 5010	Сосуд для разложения	0007114000
C 5012	Сосуд для разложения устойчивый к галогенам	0007215000
C 5010 HE	Стандартный сосуд для разложения с электродами «Хастеллой»	0003955000
C 5030	Вентиляционная установка	0007198000
C 5010.4	Приспособление для сгораемого тигля С 14	0003016900
C 26	Штатив	0008804000

ПРИНАДЛЕЖНОСТИ С 2000, С 5000, С 6000

C 5020	Автосэмплер	0007145000
--------	-------------	------------

ПРИНАДЛЕЖНОСТИ С 2000, С 5000, С 7000

C 5041.10	Соединительный кабель	0003036000
-----------	-----------------------	------------

ПРИНАДЛЕЖНОСТИ С 1, С 2000, С 6000

C 25	Клапан регулирования давления	0003197200
------	-------------------------------	------------

ПРИНАДЛЕЖНОСТИ С 7000

C 7000	Измерительная ячейка	0003008000
C 7010	Сосуд для разложения, стандартный	0003015000
C 7012	Сосуд для разложения устойчивый к галогенам	0003017000
C 7002	Система охлаждения	0007011000
C 48	Кислородная станция	0001560000
C 7030	Вентиляционная установка	0003013300
C 7010.8	Вентиляционная ручка	0007095000
C 5010.4	Приспособление для сгораемого тигля С 14	0003016900
C 5010.5	Подставка для тигля, большая	0003055900



C 48



C 7010.8



C 5010.4



C 5010.5



C 710.4



C 5



C 4



C 10



C 9



C 15



C 12



C 43



C 17



AOD 1.11



C 723



C 5012.3

Продукт	Описание	Идент. No.
РАСХОДНЫЕ МАТЕРИАЛЫ ДЛЯ ВСЕХ КАЛОРИМЕТРОВ		
C 6000.1*	Water protect, 100 мл	0020014031
C 710.4	Нить хлопковая, нарезанная	0001483700
C 710.8	Нить хлопковая, нарезанная, толстая, 500 шт.	0004579900
C 4	Кварцевый тигель	0001695500
C 5	Набор тиглей для горючего VA, 25 шт.	0001749500
C 6	Кварцевый тигель, большой	0000355100
C 710.2	Набор тиглей для горючего VA, большие, 25 шт.	0001483500
C 9	Желатиновые капсулы, 100 шт.	0000749900
C 10	Ацетобутератовые капсулы, 100 шт.	0000750000
C 12	Пакеты для сжигания, 40 x 35 мм	0002201400
C 12 A	Пакеты для сжигания, 70 x 40 мм	0002201500
C 15	Парафиновые полосы	0003131100
C 16	Парафиновая клеящая лента, 1000 x 50 мм	0003801100
C 17	Жидкий парафин, 30 мл	0003801200
C 43	Бензойная кислота, NIST 39j, 30 г	0000750600
C 723	Бензойная кислота, блистерная упаковка, 50 шт.	0003243000
C 723 Big Pack	Бензойная кислота, блистерная упаковка, 450 шт.	0003717400
AOD 1.11	Контрольный стандарт масла для S, CI, 50 мл	0003044000

РАСХОДНЫЕ МАТЕРИАЛЫ C 200, C 2000, C 5000, C 7000

C 5010.3	Проволока для сжигания, запасная, 5 шт.	0007122800
C 5012.3	Проволока для сжигания, запасная, 5 шт.	0002994900
C 14	Сгораемые тигли, 100 шт.	0007224500

* Осторожно обращайтесь с биоцидными продуктами. Всегда читайте инструкции и информацию о продукте перед использованием.
Активные ингредиенты: < 0,1 % бардап 26, < 0,1 % диамин



AOD 1.2



AOD 1.1



C 723



Продукт	Описание	Идент. No.
ПРИНАДЛЕЖНОСТИ AOD 1		
AOD 1.1 FZ	Сосуд для разложения	0003303000
AOD 1.2	Внешний блок зажигания	0003348000
AOD 1.3	Защитное устройство	0003308000
AOD 1.13	Удаленная головка зажигания	0003348100
C 48	Кислородная станция	0001560000
C 7030	Вентиляционная установка	0003013300
C 21	Пресс-гранулятор	0001605300
C 29 (DIN 477)	Манометр, кислород	0000750200
C 29 (BS341-3)	Манометр, кислород	0020101322
C 29 (NFE29-656)	Манометр, кислород	0020101828
C 5010.4	Приспособление для сгораемого тигля C 14	0003016900

РАСХОДНЫЕ МАТЕРИАЛЫ AOD 1

C 4	Кварцевый тигель	0001695500
C 9	Желатиновые капсулы, 100 шт.	0000749900
C 10	Ацетобутератовые капсулы, 100 шт.	0000750000
C 12	Пакеты для сжигания, 40 x 35 мм, 100 шт.	0002201400
C 12 A	Пакеты для сжигания, 70 x 40 мм, 100 шт.	0002201500
C 14	Сгораемые тигли, 100 шт	0007224500
C 15	Парафиновые полосы	0003131100
C 5012.3	Проволока для сжигания, платина, 2 шт.	0002994900
C 710.4	Нить хлопковая, нарезанная, 500 шт.	0001483700
AOD 1.11	Контрольный стандарт масла для S, CI, 50 мл	0003044000
C 723	Бензойная кислота, блистерная упаковка, 50 шт.	0003243000
C 723 Big Pack	Бензойная кислота, блистерная упаковка, 450 шт.	0003717400

C 6040 CalWin

Идент. No. 0004040500*

* Соединительный кабель C 5041.10 и адаптер USB / RS 232 входят в комплект поставки



R 200

R 270



RH 5

LABLIFT m

Продукт	Описание	Идент. No.
ЭЛЕМЕНТЫ КРЕПЛЕНИЯ		
H 44	Зажим	0002437700
R 200	Зажим для T 10 basic и R 104	0003372000
R 182	Верхний зажим, диапазон зажима Ø 6 – 16 мм	0002657700
R 270	Верхний зажим, диапазон зажима Ø 25 – 36 мм	0002657800
R 271	Верхний зажим, диапазон зажима Ø 34 мм	0002664000
R 350	Универсальный зажим	0001752900
RH 3	Ленточный зажим Ø 8 – 16 мм	0003008600
RH 5	Ленточный зажим Ø 25 – 36 мм	0003159000
LABLIFT m	Ручной подъемник	0004022400

ШТАТИВЫ

R 104	Штатив для T 10 basic, высота 370 мм	0003386000
R 1825	Штатив с подставкой, высота 560 мм	0003160000
R 1826	Штатив с подставкой, высота 800 мм	0003160100
R 1827	Штатив с подставкой, высота 1000 мм	0003160200
R 2722	H-штатив, 1010 мм	0001412000
R 2723	Телескопический штатив, высота 620 – 1010 мм	0001412100
T 653	Телескопический штатив, высота 1200 мм	0001608000
R 474	Телескопический штатив, высота 1200 мм	0001643000
R 472	Напольный штатив, высота 2020 мм	0000738700
R 2850	Напольный штатив, высота 1900 мм	0020002900
R 6547 H	Напольный штатив, гидравлический	0020018533
R 6547.1	Зажимное приспособление для контейнера к напольному штативу R 6547 H / E	0020018680



R 6547 H



R 104

R 1825

R 2722

R 2723

R 474

R 2850



ALMEMO 2490



PT 100.23

Продукт	Описание	Идент. No.
ЭЛЕКТРОННЫЕ ПРИНАДЛЕЖНОСТИ		
IKA [scale]	Штатив со встроенными весами	0025004318
R 6547 E 400V	Напольный штатив, электрогидравлический	0020018673
R 2850.SI	Аварийный выключатель	0020010623
ПРИНАДЛЕЖНОСТИ ДЛЯ ALMEMO		
ALMEMO 2490-2	Прибор для измерения температуры	0004709300
ALMEMO USB cable	USB кабель	0004709400
PT 100.23	Датчик температуры, нерж. сталь, Ø 3 мм, длина: 250 мм	0003122100
PT 100.24	Датчик температуры, нерж. сталь, стеклянное покрытие, Ø 6 мм, 250 мм	0003122200
PT 100.25	Датчик температуры, нерж. сталь, Ø 6 мм, 265 мм	0003122300

IKA [SCALE]

/// Первый штатив со встроенными весами в своем роде

Штатив с функцией взвешивания и интерфейсом передачи данных: доступно только от IKA. IKA [scale] предлагает расширенный комфорт и безопасность для Ваших применений в лаборатории. Например, мешалку можно повесить на устойчивый стержень. Количество образцов, которые требуется добавить, взвешиваются немедленно и непрерывно документируются во время процесса перемешивания.

ВЗВЕШИВАНИЕ ОБРАЗЦОВ МАССОЙ ДО 6 КГ

Диапазон взвешивания интеллектуального штатива со встроенными весами составляет 6 кг, точность 1 г. Таким образом, он особенно полезен для непосредственного и контролируемого добавления образца в процессе перемешивания.

ЧЕТКИЙ ДИСПЛЕЙ

Работа с четким и современным LCD дисплеем очень удобна. На дисплее четко отображается вся необходимая информация, будь то измеренные значения, этапы калибровки или сообщения о состоянии.

УСТОЙЧИВАЯ УСТАНОВОЧНАЯ ПОВЕРХНОСТЬ

Прочный литой цинковый корпус обеспечивает стабильность и устойчивость.

СОЕДИНЕНИЕ BLUETOOTH

Вес измеренного образца можно передать непосредственно на соответствующее устройство (например, на мешалку серии IKA MINI-/ MICROSTAR) и отобразить на встроенном дисплее.



Запатентовано:
IKA [scale]
единственный
представитель на
рынке!

Вы мыслите категориями приложений, а не отдельных деталей? И не хотите искать каждый датчик и каждый зажим по отдельности? Именно для этого и предназначены наши комплекты. Они содержат все необходимое для конкретного применения. Если в комплект не входит то, что Вам нужно, наш Центр обслуживания клиентов соберет для Вас индивидуальное комплексное решение.

КОМПЛЕКСНЫЕ РЕШЕНИЯ ИЗ ОДНИХ РУК

/// Наши комплекты

Наши комплекты собираются готовыми к подключению для широкого спектра применений. Существуют базовые комплекты для простых применений, комплекты для специальных применений, комплекты безопасности или комплексные системные решения. Вы можете быть уверены, что все компоненты идеально сочетаются друг с другом.

Комплекты избавят Вас от длительных исследований и сравнений, а также будут иметь привлекательную цену. Кроме того, Вы можете положиться на наш отличный сервис для всех компонентов Вашей конкретной системы.



RCT basic ready-to-go Solution



RCT basic Synthesis Solution 1000

Продукт	Описание	Идент. No.
КОМПЛЕКТЫ МАГНИТНЫХ МЕШАЛОК		
RCT basic ready-to-go Solution		0010011525
RCT basic	RCT basic магнитная мешалка с датчиком температуры PT 1000.60	0025005927
BC 1000	Крышка для стакана	0020003417
H 38	Штатив	0003547700
H 44	Верхний зажим	0002437700
H 16 V	Опорный стержень	0001545100
RCT basic ETS-D5 Solution		0010011496
RCT basic	RCT basic магнитная мешалка с датчиком температуры PT 1000.60	0025005927
ETS-D5	Электронный контактный термометр	0003378000
H 38	Штатив	0003547700
H 44	Верхний зажим	0002437700
H 16 V	Опорный стержень	0001545100
RCT basic Synthesis Solution 250		0010011505
RCT basic	RCT basic магнитная мешалка с датчиком температуры PT 1000.60	0025005927
H 135.25	Поддон для колбы объемом 250 мл с ручьяками	0025003280
H 38	Штатив	0003547700
H 44	Верхний зажим	0002437700
H 16 V	Опорный стержень	0001545100
R 350	Универсальный зажим	0001752900
ИКАFLON 25 ellipse	Магнитный мешальник	0004494800
RCT basic Synthesis Solution 500		0010011502
RCT basic	RCT basic магнитная мешалка с датчиком температуры PT 1000.60	0025005927
H 135.30	Поддон для колбы 500 мл	0025000639
H 38	Штатив	0003547700
H 44	Верхний зажим	0002437700
H 16 V	Опорный стержень	0001545100
R 350	Универсальный зажим	0001752900
ИКАFLON 30 ellipse	Магнитный мешальник	0004495000
RCT basic Synthesis Solution 1000		0010011508
RCT basic	RCT basic магнитная мешалка с датчиком температуры PT 1000.60	0025005927
H 135.40	Поддон для колбы 500 мл	0025000833
H 38	Штатив	0003547700
H 44	Верхний зажим	0002437700
H 16 V	Опорный стержень	0001545100
R 350	Универсальный зажим	0001752900
ИКАFLON 40 ellipse	Магнитный мешальник	0004495400



UTTD basic IVD Solution



UTTD control Pharma Solution



UTTD control Life Science Solution

Продукт	Описание	Идент. No.
КОМПЛЕКТЫ ОДНОРАЗОВЫХ ИЗМЕЛЬЧИТЕЛЬНЫХ СИСТЕМ / IVD		
ULTRA-TURRAX® P control Workstation		0025005836
ULTRA-TURRAX® Tube Drive P control	Диспергатор	0025005981
ST-20	Пробирка для смешивания, 20 мл (3 шт.)	0003703000
DT-20	Пробирка для диспергирования, 20 мл	0003703100
Стекланные шарики	(6,0 мм) для пробирок BMT	0003599200
Нерж. сталь	(5,0 мм) шарики для пробирок BMT	0003599300
UTTD basic IVD Solution		0010013007
ULTRA-TURRAX® Tube Drive	Диспергатор	0003646000
BMT-20-S-IVD.50	Пробирка со смесительным элементом, стерильная, этикетка IVD, 50 шт., мембранная крышка	0020027186
UTTD control IVD Solution		0010013008
ULTRA-TURRAX® Tube Drive P control	Диспергатор	0025005981
BMT-20-S-IVD.50	Пробирка со смесительным элементом, стерильная, этикетка IVD, 50 шт., мембранная крышка	0020027186
UTTD control Pharma Solution		0010013297
ULTRA-TURRAX® Tube Drive P control	Диспергатор	0025005981
DIS-300-S-M.10	Пробирка для растворения, 300 мл, 10 шт.	0020016318
UTTD control Life Science Solution		0010013296
ULTRA-TURRAX® Tube Drive P control	Диспергатор	0025005981
DT-20	Пробирка для диспергирования, 20 мл	0003703000



Tube Mill control Agriculture Solution



C 7000 basic equipment set 2

Продукт	Описание	Идент. No.
КОМПЛЕКТЫ ОДНОРАЗОВЫХ ИЗМЕЛЬЧИТЕЛЬНЫХ СИСТЕМ / IVD		
Tube Mill control Agriculture Solution		0010013298
Tube Mill control	Порционная мельница	0004180000
MT 40.10	Одноразовая размольная камера, 40 мл, 10 шт.	0004425000
Tube Mill 100 control Pharma Solution		0010013309
Tube Mill 100 control	Порционная мельница	0020007144
MT 100.10	Одноразовая размольная камера, 100 мл, 10 шт.	0020008386
КАЛОРИМЕТР С ДВОЙНЫМ СУХИМ РЕЖИМОМ		
C 7000 basic equipment set 1		0008800900
C 7000	Измерительная ячейка	
C 7010	Сосуд для разложения, стандартный	0003015000
C 7002	Система охлаждения	0007011000
C 48	Кислородная станция	0001560000
C 7000 basic equipment set 2		0008800900
C 7000	Измерительная ячейка	
C 7012	Сосуд для разложения, устойчивый к галогенам	0003017000
C 7002	Система охлаждения	0007011000
C 48	Кислородная станция	0001560000



C 1

Продукт	Описание	Идент. No.
КОМПЛЕКТЫ КАЛОРИМЕТРОВ		
C 1 Package 1/10 Package		
C 1	Калориметр	0020010860
C 1.10	Сосуд для разложения	0004500300
RC 2 basic	Циркуляционный термостат	0004171000
C 1 Package 2/10 Package		
C 1	Калориметр	0020010860
C 1.10	Сосуд для разложения	0004500300
C 1 Package 3/10 Package		
C 1	Калориметр	0020010860
C 1.10	Сосуд для разложения	0004500300
C 1.20	Нагреватель воды	0004501000
C 1 Package 1/12 Package		
C 1	Калориметр	0020010860
C 1.12	Сосуд для разложения, устойчивый к галогенам	0004500400
RC 2 basic	Циркуляционный термостат	0004171000
C 1 Package 2/12 Package		
C 1	Калориметр	0020010860
C 1.12	Сосуд для разложения, устойчивый к галогенам	0004500400
C 1 Package 3/12 Package		
C 1	Калориметр	0020010860
C 1.12	Сосуд для разложения, устойчивый к галогенам	0004500400
C 1.20	Нагреватель воды	0004501000
C 200 auto Package		
C 200	Измерительная ячейка	0003385000
RC 2 basic	Циркуляционный термостат	0004171000
C 200.RC	Набор шлангов	0020010835
C 5010	Сосуд для разложения	0007114000
C 248	Кислородная установка	0003520000
C 200 h auto Package		
C 200	Измерительная ячейка	0003385000
RC 2 basic	Циркуляционный термостат	0004171000
C 200.RC	Набор шлангов	0020010835
C 5012	Сосуд для разложения, устойчивый к галогенам	0007215000
C 200.2	Комплект для переоборудования	0004028800
C 248	Кислородная установка	0003520000



C 200 auto



C 6000

Продукт	Описание	Идент. No.
КОМПЛЕКТЫ КАЛОРИМЕТРОВ		
C 6000 global standards Package 1/10		
C 6000 global standards	Измерительная ячейка	0020005930
C 6010	Сосуд для разложения, стандартный	0003770000
RC 2 basic	Циркуляционный термостат	0004171000
C 6000 global standards Package 1/12		
C 6000 global standards	Измерительная ячейка	0020005930
C 6012	Сосуд для разложения, устойчивый к галогенам	0004504000
RC 2 basic	Циркуляционный термостат	0004171000
C 6000 global standards Package 2/10		
C 6000 global standards	Измерительная ячейка	0020005930
C 6010	Сосуд для разложения, стандартный	0003770000
C 6000 global standards Package 2/12		
C 6000 global standards	Измерительная ячейка	0020005930
C 6012	Сосуд для разложения, устойчивый к галогенам	0004504000
C 6000 isoperibol Package 1/10		
C 6000 isoperibol	Измерительная ячейка	0020005940
C 6010	Сосуд для разложения, стандартный	0003770000
RC 2 basic	Циркуляционный термостат	0004171000
C 6000 isoperibol Package 1/12		
C 6000 isoperibol	Измерительная ячейка	0020005940
C 6012	Сосуд для разложения, устойчивый к галогенам	0004504000
RC 2 basic	Циркуляционный термостат	0004171000
C 6000 isoperibol Package 2/10		
C 6000 isoperibol	Измерительная ячейка	0020005940
C 6010	Сосуд для разложения, стандартный	0003770000
C 6000 isoperibol Package 2/12		
C 6000 isoperibol	Измерительная ячейка	0004025000
C 6012	Сосуд для разложения, устойчивый к галогенам	0004504000



RV 3 V-C



RV 8 V-C

Продукт	Описание	Идент. No.
КОМПЛЕКТЫ РОТАЦИОННЫХ ИСПАРИТЕЛЕЙ*		
RV 3 V Package		
RV 3	Привод	0020015793
HB eco	Нагревательная баня	0020016337
RV 10.1	Комплект стекла, вертикальный	0003655300
RV 10.70	Паропровод, NS 29/32	0003812200
RV 3 V-C Package		
RV 3	Привод	0020015793
HB eco	Нагревательная баня	0020016337
RV 10.10	Комплект стекла, вертикальный, с покрытием	0003755400
RV 10.70	Паропровод, NS 29/32	0003812200
RV 3 FLEX Package		
RV 3	Привод	0020015793
HB eco	Нагревательная баня	0020016337
RV 05.10	Шарнирный зажим	0000736600
RV 10.70	Паропровод, NS 29/32	0003812200
RV 10.88	Зажим, NS 29	0003683300
RV 8 V Package		
RV 8	Привод	0025002822
HB digital	Нагревательная баня	0020016334
RV 10.1	Комплект стекла, вертикальный	0003655300
RV 10.70	Паропровод, NS 29/32	0003812200
RV 8 V-C Package		
RV 8	Привод	0025002822
HB digital	Нагревательная баня	0020016334
RV 10.10	Комплект стекла, вертикальный, с покрытием	0003755400
RV 10.70	Паропровод, NS 29/32	0003812200
RV 8 FLEX Package		
RV 8	Привод	0025002822
HB digital	Нагревательная баня	0020016334
RV 05.10	Шарнирный зажим	0000736600
RV 10.70	Паропровод, NS 29/32	0003812200
RV 10.88	Зажим, NS 29	0003683300



RV 8 Dry Ice Condenser



RV 10 digital Dry Ice Condenser, coated

Продукт	Описание	Идент. No.
КОМПЛЕКТЫ РОТАЦИОННЫХ ИСПАРИТЕЛЕЙ*		
RV 3 dry ice condensor		
RV 3	Привод	0020015793
HB eco	Нагревательная баня	0020016337
RV 10.84	Испарительная колба	0003740500
RV 10.4	Конденсационный горшок	0003742000
RV 10.102	Приемная колба, (KS 35/20, 500 мл)	0003742400
RV 3 dry ice condensor, coated		
RV 3	Привод	0020015793
HB eco	Нагревательная баня	0020016337
RV 10.40	Конденсационный горшок, с покрытием	0003742100
RV 10.203	Приемная колба, с покрытием (KS 35/20, 1000 мл)	0003743500
RV 10.84	Испарительная колба	0003740500
RV 8 dry ice condensor		
RV 8	Привод	0025002822
HB digital	Нагревательная баня	0020016334
RV 10.84	Испарительная колба	0003740500
RV 10.4	Конденсационный горшок	0003742000
RV 10.102	Приемная колба, (KS 35/20, 500 мл)	0003742400
RV 8 dry ice condensor, coated		
RV 8	Привод	0025002822
HB digital	Нагревательная баня	0020016334
RV 10.40	Конденсационный горшок, с покрытием	0003742100
RV 10.203	Приемная колба, с покрытием (KS 35/20, 1000 мл)	0003743500
RV 10.84	Испарительная колба (NS 29/32, 1000 мл)	0003740500
RV 10 digital Dry Ice Condenser		
RV 10 digital	Привод	0003550099
HB digital	Нагревательная баня	0020016334
RV 10.84	Испарительная колба (NS 29/32, 1000 мл)	0003740500
RV 10.4	Конденсационный горшок	0003742000
RV 10.102	Приемная колба, (KS 35/20, 500 мл)	0003742400
RV 10 digital dry ice condenser, coated		
RV 10 digital	Привод	0020015793
HB digital	Нагревательная баня	0020016334
RV 10.40	Конденсационный горшок, с покрытием	0003742100
RV 10.203	Приемная колба, с покрытием	0003743500
RV 10.84	Испарительная колба	0003740500

*Зажим с шаровым шарниром, зажим NS 29 и паропроводная трубка NS 29/32 входят в комплект поставки



RV 10 digital V-C



RV 10 auto pro V-C

Продукт	Описание	Идент. No.
КОМПЛЕКТЫ РОТАЦИОННЫХ ИСПАРИТЕЛЕЙ		
RV 10 digital V Package		
RV 10 digital	Привод	0003550099
HB digital	Нагревательная баня	0020016334
RV 10.1	Комплект стекла, вертикальный	0003655300
RV 10.70	Паропровод, NS 29/32	0003812200
RV 10 digital V-C Package		
RV 10 digital	Привод	0003550099
HB digital	Нагревательная баня	0020016334
RV 10.10	Комплект стекла, вертикальный	0003755400
RV 10.70	Паропровод, NS 29/32	0003812200
RV 10 digital FLEX Package		
RV 10 digital	Привод	0003550099
HB digital	Нагревательная баня	0020016334
RV 05.10	Шарнирный зажим	0000736600
RV 10.70	Паропровод, NS 29/32	0003812200
RV 10.88	Зажим, NS 29	0003683300
RV 10 auto pro V Package		
RV 10 auto	Привод	0020003919
VACSTAR digital	Мембранный вакуумный насос	0020016236
HB digital	Нагревательная баня	0020016334
RV 10.1	Комплект стекла, вертикальный	0003655300
RV 10.70	Паропровод, NS 29/32	0003812200
RV 10 auto pro V-C Package		
RV 10 auto	Привод	0020003919
VACSTAR digital	Мембранный вакуумный насос	0020016236
HB digital	Нагревательная баня	0020016334
RV 10.10	Комплект стекла, вертикальный	0003755400
RV 10.70	Паропровод, NS 29/32	0003812200
RV 10 auto pro FLEX Package		
RV 10 auto	Привод	0020003919
VACSTAR digital	Мембранный вакуумный насос	0020016236
HB digital	Нагревательная баня	0020016334
RV 05.10	Шарнирный зажим	0000736600
RV 10.70	Паропровод, NS 29/32	0003812200
RV 10.88	Зажим, NS 29	0003683300



RV 3 V Starter Solution



RV 8 V Starter Solution



RV 10 auto V Starter Solution

Продукт	Описание	Идент. No.
КОМПЛЕКТЫ РОТАЦИОННЫХ ИСПАРИТЕЛЕЙ		
RV 3 V Starter Solution		
RV 3	Привод	0010013945
HB eco	Нагревательная баня	0025004726
RV 10.1	Комплект стекла, вертикальный	0003655300
RV 10.70	Паропровод, NS 29/32	0003812200
VACSTAR lite	Вакуумный насос	0020124926
VC 10 lite	Вакуумный контроллер	0020111998
VC 10.600	Держатель для штатива	0020129298
RC 2 lite	Рециркуляционный охладитель	0025006624
RV 8 V Starter Solution		
RV 8	Привод	0010013946
RV 8	Привод	0025002822
HB digital	Нагревательная баня	0020004009
RV 10.1	Комплект стекла, вертикальный	0003655300
RV 10.70	Паропровод, NS 29/32	0003812200
VACSTAR lite	Вакуумный насос	0020124926
VC 10 lite	Вакуумный контроллер	0020111998
RV 8.3	Держатель для штатива	0025004707
RC 2 lite	Рециркуляционный охладитель	0025006624
RV 10 digital V Starter Solution		
RV 10 digital	Привод	0010013947
RV 10 digital	Привод	0003550099
HB digital	Нагревательная баня	0020004009
RV 10.1	Комплект стекла, вертикальный	0003655300
RV 10.70	Паропровод, NS 29/32	0003812200
VACSTAR lite	Вакуумный насос	0020124926
VC 10 lite	Вакуумный контроллер	0020111998
VC 10.400	Штатив	0035001735
RC 2 lite	Рециркуляционный охладитель	0025006624
RV 10 auto V Starter Solution		
RV 10 auto	Привод	0010013954
RV 10 auto	Привод	0020003919
HB digital	Нагревательная баня	0020004009
RV 10.1	Комплект стекла, вертикальный	0003655300
RV 10.70	Паропровод, NS 29/32	0003812200
VACSTAR lite	Вакуумный насос	0020124926
VSE 1	Вакуумный конденсатор безопасной эмиссии	0035001873
RC 2 lite	Рециркуляционный охладитель	0025006624



RV 3 pro V Complete



RV 8 pro V Complete



RV 10 auto pro V-C Complete

Продукт	Описание	Идент. No.
КОМПЛЕКТЫ РОТАЦИОННЫХ ИСПАРИТЕЛЕЙ		
RV 3 pro V-C Complete		
RV 3	Привод	0020015793
HB eco	Нагревательная баня	0025004726
RV 10.10	Комплект стекла, вертикальный, с покрытием	0003755400
RV 10.70	Паропровод, NS 29/32	0003812200
VACSTAR digital	Мембранный вакуумный насос	0020016236
VC 10 lite	Вакуумный контроллер	0020111998
VC 10.500	Держатель для штатива	0035002702
RC 2 lite	Рециркуляционный охладитель	0025006624
RV 8 pro V-C Complete		
RV 8	Привод	0025002822
HB digital	Нагревательная баня	0020004009
RV 10.10	Комплект стекла, вертикальный, с покрытием	0003755400
RV 10.70	Паропровод, NS 29/32	0003812200
VACSTAR digital	Мембранный вакуумный насос	0020016236
VC 10 lite	Вакуумный контроллер	0020111998
RV 8.3	Держатель для штатива	0025004707
RC 2 lite	Рециркуляционный охладитель	0025006624
RV 10 digital pro V-C Complete		
RV 10 digital	Привод	0003550099
HB digital	Нагревательная баня	0020004009
RV 10.10	Комплект стекла, вертикальный, с покрытием	0003755400
RV 10.70	Паропровод, NS 29/32	0003812200
VACSTAR digital	Мембранный вакуумный насос	0020016236
VC 10 lite	Вакуумный контроллер	0020111998
VC 10.400	Штатив	0035001735
RC 2 lite	Рециркуляционный охладитель	0025006624
RV 10 digital pro V double Complete		
2 × RV 10 digital	Привод	0003550099
2 × HB digital	Нагревательная баня	0020004009
2 × RV 10.1	Комплект стекла, вертикальный, с покрытием	0003655300
2 × RV 10.70	Паропровод, NS 29/32	0003812200
VACSTAR digital	Мембранный вакуумный насос	0020016236
2 × VC 10 pro	Вакуумный контроллер	0020112031
VSE 1	Вакуумный конденсатор безопасной эмиссии	0035001873
2 × VC 10.400	Штатив	0035001735
2 × VC 10.300	Обратный клапан	0020011105
RC 2 GREEN basic	Рециркуляционный охладитель	0025004186
2 × Y hose connector	Y-образный соединитель	0020010963



RV 10 digital pro V-C double Complete



VACSTAR lite Starter Solution



VACSTAR lite Advanced Plus Solution

Продукт	Описание	Идент. No.
КОМПЛЕКТЫ РОТАЦИОННЫХ ИСПАРИТЕЛЕЙ		
RV 10 digital pro V-C double Complete		
2 × RV 10 digital	Привод	0025002822
2 × HB digital	Нагревательная баня	0020004009
2 × RV 10.10	Комплект стекла, вертикальный, с покрытием	0003655300
2 × RV 10.70	Паропровод, NS 29/32	0003812200
VACSTAR digital	Мембранный вакуумный насос	0020124926
2 × VC 10 pro	Вакуумный контроллер	0020111998
VSE 1	Вакуумный конденсатор безопасной эмиссии	0003812200
2 × VC 10.400	Штатив	0020124926
2 × VC 10.300	Обратный клапан	0020111998
RC 2 GREEN basic	Рециркуляционный охладитель	0025004707
2 × Y hose connector	Y-образный соединитель	0025006624
КОМПЛЕКТЫ ВАКУУМНЫХ НАСОСОВ		
VACSTAR lite Starter Solution		
VACSTAR lite	Вакуумный насос	0020124926
VC 10 lite	Вакуумный контроллер	0020111998
VC 10.600	Держатель для штатива	0020129298
VACSTAR lite Starter Plus Solution		
VACSTAR lite	Вакуумный насос	0020124926
VC 10 lite	Вакуумный контроллер	0020111998
VSE 1	Вакуумный конденсатор безопасной эмиссии	0035001873
VC 10.600	Держатель для штатива	0020129298
VACSTAR lite Advanced Solution		
VACSTAR lite	Вакуумный насос	0020124926
VC 10 pro	Вакуумный контроллер	0020111998
VC 10.600	Держатель для штатива	0020129298
VACSTAR lite Advanced Plus Solution		
VACSTAR lite	Вакуумный насос	0020124926
VC 10 pro	Вакуумный контроллер	0020112031
VSE 1	Вакуумный конденсатор безопасной эмиссии	0035001873
VC 10.600	Держатель для штатива	0020129298



EasySyn 500 Starter Реакторная система



EasySyn 2000 Starter Реакторная система

Продукт	Описание	Идент. No.
РЕАКТОРЫ СИНТЕЗА		
EasySyn 500 Starter Реакторная система		0020113433
EUROSTAR 60 digital	Верхнеприводная мешалка	0004446000
R 60	Быстрозажимной патрон	0003889500
SY stand	Штатив	0020103316
SY 500 D Reactor vessel	Двухстенный реакционный сосуд с нижним выпускным клапаном, емкость 500 мл	0020113460
SY clamp 100	Зажим для сосуда	0020105944
SY clamp ring 100	Зажимной хомут	0020113866
SY O-ring 100	Кольцевое уплотнение с покрытием из ФЭП	0020113867
SY 100.1	Крышка реактора	0020113649
R 4011 SY	Пропеллерная мешалка	0020114111
SY guide	Проходной вал	0020109139
EasySyn 1000 Starter Реакторная система		0020113435
Идентично EasySyn 500 Starter за исключением:		
SY 1000 D Reactor vessel	Двухстенный реакционный сосуд с нижним выпускным клапаном, емкость 1000 мл	0020113462
EasySyn 2000 Starter Реакторная система		0020113438
Идентично EasySyn 500 Starter за исключением:		
SY 2000 D Reactor vessel	Двухстенный реакционный сосуд с нижним выпускным клапаном, емкость 2000 мл	0020113464
SY clamp 150	Зажим для сосуда	0020105879
SY clamp ring 150	Зажимной хомут	0020113868
SY O-ring 150	Кольцевое уплотнение с покрытием из ФЭП	0020113869
SY 150.1	Крышка реактора	0020113660
R 4012 SY	Пропеллерная мешалка	0020114112
EasySyn 5000 Starter Реакторная система		0020113442
Идентично EasySyn 2000 Starter за исключением:		
SY 5000 D Reactor vessel	Двухстенный реакционный сосуд с нижним выпускным клапаном, емкость 5000 мл	0020113466
R 4013 SY	Пропеллерная мешалка	0020114113



EasySyn 1000 Advanced Реакторная система



EasySyn 5000 Advanced Реакторная система

Продукт	Описание	Идент. No.
РЕАКТОРЫ СИНТЕЗА		
EasySyn 500 Advanced Реакторная система		0020113434
EUROSTAR 100 control	Верхнеприводная мешалка	0004446000
R 60	Быстрозажимной патрон	0003889500
SY stand	Штатив	0020103316
SY 500 D Reactor vessel	Двухстенный реакционный сосуд с нижним выпускным клапаном, емкость 500 мл	0020113460
LT 5.40	Дренажный комплект	0020113266
SY clamp 100	Зажим для сосуда	0020105944
SY clamp ring 100	Зажимной хомут	0020113866
SY O-ring 100	Кольцевое уплотнение с покрытием из ФЭП	0020113867
SY 100.1	Крышка реактора	0020113649
R 4011 SY	Пропеллерная мешалка	0020114111
SY guide	Проходной вал	0020109139
EasySyn 1000 Advanced Реакторная система		0020113436
Идентично EasySyn 500 Advanced за исключением:		
SY 1000 D Reactor vessel	Двухстенный реакционный сосуд с нижним выпускным клапаном, емкость 1000 мл	0020113462
EasySyn 2000 Advanced Реакторная система		0020113440
Идентично EasySyn 500 Advanced за исключением:		
SY 2000 D Reactor vessel	Двухстенный реакционный сосуд с нижним выпускным клапаном, емкость 2000 мл	0020113464
SY clamp 150	Зажим для сосуда	0020105879
SY clamp ring 150	Зажимной хомут	0020113868
SY O-ring 150	Кольцевое уплотнение с покрытием из ФЭП	0020113869
SY 150.1	Крышка реактора	0020113660
R 4012 SY	Пропеллерная мешалка	0020114112
EasySyn 5000 Advanced Реакторная система		0020113443
Идентично EasySyn 2000 Advanced за исключением:		
SY 5000 D Reactor vessel	Двухстенный реакционный сосуд с нижним выпускным клапаном, емкость 5000 мл	0020113466
R 4013 SY	Пропеллерная мешалка	0020114113





LR-2.ST the High Performer



LR-5.ST the Versatile

Продукт	Описание	Идент. No.
КОМПЛЕКТЫ ЛАБОРАТОРНЫХ РЕАКТОРОВ		
LR-2.ST the High Performer		
LR-2.ST	Штативная установка	0020012897
LR-2.SI	Система аварийного отключения	0003318300
LR 2.10	Крышка реактора	0003101000
EUROSTAR 200 P4 control	Верхнеприводная мешалка	0004090000
LR-2.ST the Allrounder		
LR-2.ST	Штативная установка	0020012897
LR-2.SI	Система аварийного отключения	0003318300
LR 2.10	Крышка реактора	0003101000
EUROSTAR 200 control	Верхнеприводная мешалка	0003992000
LR-2.ST the Versatile		
LR-2.ST	Штативная установка	0020012897
LR-2.SI	Система аварийного отключения	0003318300
LR 2.10	Крышка реактора	0003101000
EUROSTAR 100 control	Верхнеприводная мешалка	0004028500
LR-2.ST the Compact Power		
LR-2.ST	Штативная установка	0020012897
LR-2.SI	Система аварийного отключения	0003318300
LR 2.10	Крышка реактора	0003101000
EUROSTAR 60 control	Верхнеприводная мешалка	0004440000
LR-2.ST Starvisc 200		
LR-2.ST	Штативная установка	0020012897
LR-2.SI	Система аварийного отключения	0003318300
LR 2.10	Крышка реактора	0003101000
STARVISC 200-2.5 control	Измерительная мешалка	0025003604
LR-5.ST the High Performer		
LR.ST	Штативная установка	0020100788
LR.SI	Система аварийного отключения	0003318300
LR-5.ST	Крышка реактора	0020103293
EUROSTAR 200 P4 control	Верхнеприводная мешалка	0004090000
LR-5.ST the Versatile		
LR.ST	Штативная установка	0020100788
LR.SI	Система аварийного отключения	0003318300
LR-5.ST	Крышка реактора	0020103293
EUROSTAR 100 control	Верхнеприводная мешалка	0004028500



CBC ROTAVISC SBS me-vi Package



RODATEMP me-vi Package

Продукт	Описание	Идент. No.
КОМПЛЕКТЫ ВИСКОЗИМЕТРОВ		
CBC ROTAVISC SBS me-vi Package		
ROTAVISC SBS me-vi control	Вискозиметр	0025008115
ROTASTAND	Штатив	0020116428
CBC VISC lite	Охлаждающий и нагревательный циркуляционный термостат	0020102007
CBC ROTAVISC lo-vi Package		
ROTAVISC lo-vi control	Вискозиметр	0025000491
ROTASTAND	Штатив	0020116428
CBC VISC lite	Охлаждающий и нагревательный циркуляционный термостат	0020102007
CBC ROTAVISC me-vi Package		
ROTAVISC me-vi control	Вискозиметр	0025000492
ROTASTAND	Штатив	0020116428
CBC VISC lite	Охлаждающий и нагревательный циркуляционный термостат	0020102007
RODATEMP SBS me-vi Package		
ROTAVISC SBS me-vi control	Вискозиметр	0025008115
ROTASTAND	Штатив	0020116428
RODATEMP	Система нагрева	0020113825
RODATEMP lo-vi Package		
ROTAVISC lo-vi control	Вискозиметр	0025000491
ROTASTAND	Штатив	0020116428
RODATEMP	Система нагрева	0020113825
RODATEMP me-vi Package		
ROTAVISC me-vi control	Вискозиметр	0025000492
ROTASTAND	Штатив	0020116428
RODATEMP	Система нагрева	0020113825



ИКА ПО ВСЕМУ МИРУ

/// Вместе работать на отлично

ИКА разрабатывает и производит самые современные решения для лабораторий и перерабатывающей промышленности. Чтобы сделать работу наших клиентов еще более успешной, мы объединяем новейшие технологии с инновационным дизайном и заглядываем в будущее. Наши продукты имеют соответствующую подготовку для интеграции в Вашу цифровую лабораторию.

Мы - ответственная семейная компания, и в то же время являемся глобальным игроком. Более 900 сотрудников ежедневно вносят свой вклад в расширение лидирующих позиций на мировом рынке лабораторного, аналитического и технологического оборудования.

В нашей штаб-квартире в Штауфене мы разрабатываем продукты и технологии в сотрудничестве с экспертами по применению из различных областей науки и промышленности на протяжении более 70 лет. Отсюда мы продаем их более чем в 160 странах. Для отличного местного обслуживания ИКА также имеет собственные дочерние компании в двенадцати точках на четырех континентах.

● СЕВЕРНАЯ АМЕРИКА

США

ИКА Works, Inc.
Wilmington

Phone: +1 910 452-7059
sales@ika.net

● ЮЖНАЯ АМЕРИКА

БРАЗИЛИЯ

ИКА Brasil
Campinas/Rio de Janeiro

Phone: +55 19 3772-9600
sales@ika.net.br



● ЕВРОПА

ГЕРМАНИЯ

IKA-Werke GmbH & Co. KG

Staufen

Phone: +49 7633 831-0

sales@ika.de

ВЕЛИКОБРИТАНИЯ

IKA England LTD.

Oxford

Phone: +44 1865 986162

sales.England@ika.com

ПОЛЬША

IKA Poland Sp. z o.o.

Warsaw

Phone: +48 22 2019979

sales.poland@ika.com

ТУРЦИЯ

IKA Turkey

Istanbul (Tuzla)

Phone: +90 216 3944343

sales.turkey@ika.com

ИСПАНИЯ

IKA Works Spain, S. L.

Barcelona

Phone: +34 93 4649933

sales.spain@ika.com

● АФРИКА

КЕНИЯ

IKA Works Kenya Ltd.

Nairobi

Phone: +254 112 323745

sales.kenya@ika.com

УГАНДА

IKA Works Kampala Limited

Kampala

Phone: +254 112 323745

sales.uganda@ika.com

● АЗИЯ

ИНДИЯ

IKA India Private Limited

Bangalore

Phone: +91 80 26253900

info@ika.in

ТАИЛАНД

IKA Works (Thailand) Co. Ltd.

Bangkok

Phone: +66 2 0594690

sales.lab-thailand@ika.com

МАЛАЙЗИЯ

IKA Works (Asia) Sdn Bhd

Kuala Lumpur (Rawang)

Phone: +60 3 6099-5666

sales.lab@ika.my

ВЬЕТНАМ

IKA Vietnam Company

Limited

Ho Chi Minh City

Phone: +84 28 38202142

sales.lab-vietnam@ika.com

КИТАЙ

IKA Works Guangzhou

Guangzhou

Phone: +86 20 82226771

info@ika.cn

КОРЕЯ

IKA Korea Ltd.

Seoul

Phone: +82 2 21366800

info@ika.kr

Япония

IKA Japan K.K.

Osaka

Phone: +81 6 67306781

info_japan@ika.ne.jp

IKA

designed for scientists

Все для Вашей лаборатории

IKA - Ваш надежный партнер в области лабораторного, аналитического и технологического оборудования. Когда речь идет об устройствах для перемешивания, термостатирования, дистилляции или измельчения, лидеры рынка полагаются на наши проверенные временем продукты и технологии. Мы неустанно работаем над дальнейшим расширением и совершенствованием нашего ассортимента в соответствии с потребностями клиентов. Основываясь на этом подходе, мы комбинируем наши продукты и услуги, чтобы создавать комплексные решения, ориентированные на конкретные сферы применения, благодаря чему наши заказчики достигают максимально высоких результатов на пути в цифровую эпоху.



БИОРЕАКТОРЫ



СМЕШИВАНИЕ



НАГРЕВ / ОХЛАЖДЕНИЕ /
ТЕРМОСТАТИРОВАНИЕ



РАБОТА С ЖИДКОСТЯМИ



ИЗМЕРЕНИЕ ВЯЗКОСТИ



ВАКУУМНЫЕ ТЕХНОЛОГИИ



ИЗМЕЛЬЧЕНИЕ



ЛАБОРАТОРНОЕ
ПРОГРАММНОЕ
ОБЕСПЕЧЕНИЕ



СЕПАРИРОВАНИЕ



ЭЛЕКТРОХИМИЯ



РЕАКТОРНЫЕ СИСТЕМЫ



КАЛОРИМЕТРИЯ

IKA-Werke GmbH & Co. KG
Janke & Kunkel-Straße 10,
79219 Staufen, Germany
+49 7633 831-0 / sales@ika.de



IKAworlwide // #lookattheblue



Будьте в курсе:
[www.ika.com/
newsletter](http://www.ika.com/newsletter)

Возможны технические
изменения и изменения цен.